

# TEKNA TPR

TECHNIDOSE  
Solutions de dosage

MANUEL D'INSTALLATION

FR

## 1 Contenu de l'emballage

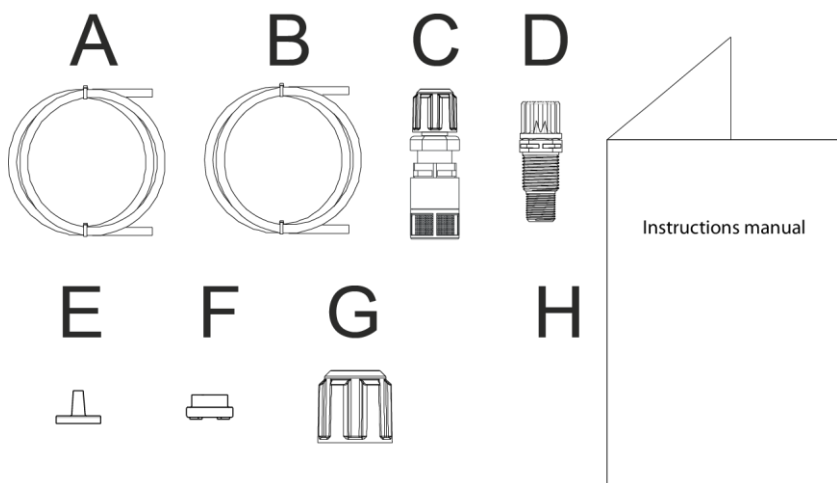

- A. Tuyau opaque pour le raccordement de la sortie de la pompe au point d'injection
- B. Tuyau transparent pour le raccordement de l'aspiration et la vanne d'amorçage manuelle
- C. Filtre de fond
- D. Vanne d'injection
- E. Support de tuyau
- F. Presse-étoupe
- G. Bague
- H. Manuel d'instructions

## 2 Introduction



**VERIFIER SUR LES DONNEES DE LA PLAQUE LES CARACTERISTIQUES HYDRAULIQUES DE LA POMPE**

La pompe doseuse est constituée d'une partie de commande dans laquelle sont logés l'électronique et l'aimant et une partie hydraulique toujours en contact avec le liquide à doser.

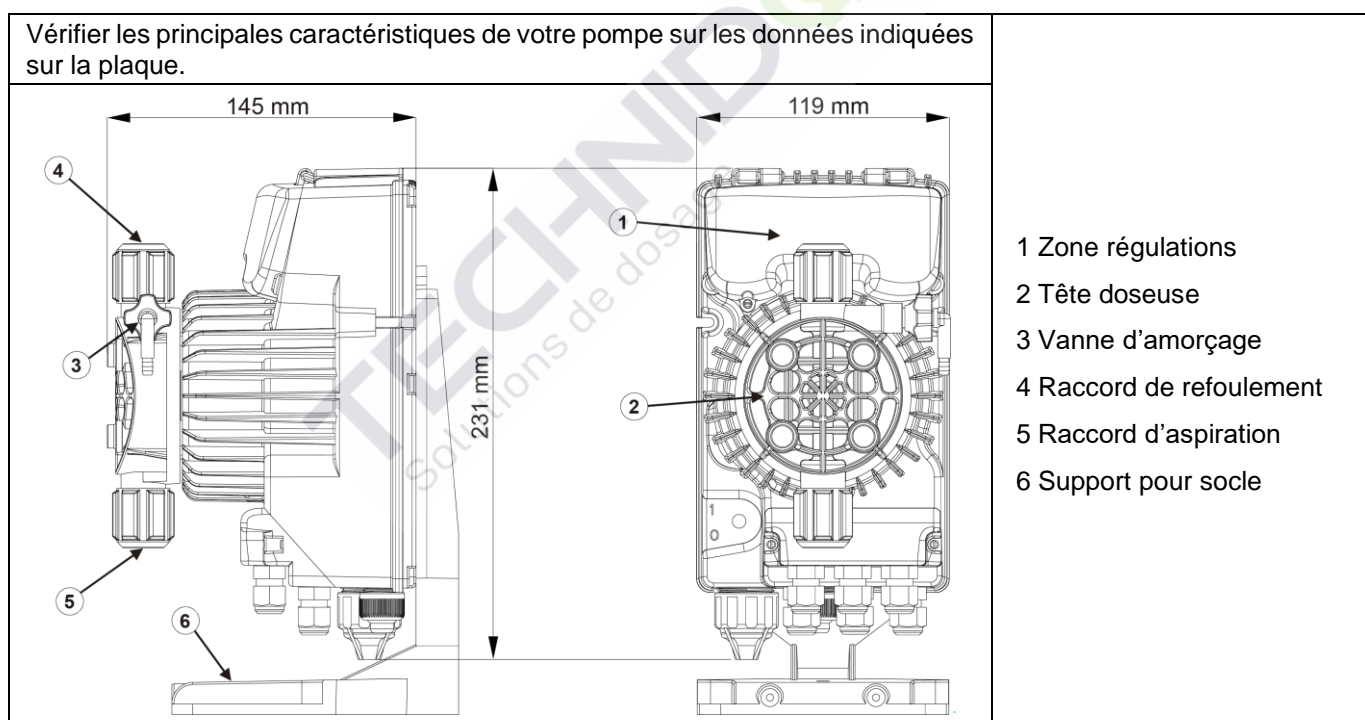

Les parties en contact avec le liquide ont été choisies pour garantir une compatibilité parfaite avec la plupart des produits chimiques normalement utilisés. Compte tenu de la variété de produits chimiques existant sur le marché, il est conseillé de vérifier la compatibilité chimique entre le produit dosé et les matériaux en contact.

## PRÉCAUTIONS !

Lisez les précautions suivantes avant de procéder à l'installation ou à l'entretien de la pompe.

**Attention !** Nous recommandons l'installation de la pompe en position verticale afin d'assurer le bon fonctionnement de cette dernière.

**Attention !** Produit destiné à l'utilisation exclusivement professionnelle, de la part de personnel qualifié.

**Attention !** Avant toute intervention sur la pompe, tout d'abord débranchez le câble d'alimentation.

**Attention !** Suivre les procédures de sécurité relatives au produit dose.

### 3 Caractéristiques techniques

Matériaux qui composent la pompe (standard) :

- Tête de pompe : PVDF
- Vanne : PVDF
- Sphère : Céramique
- Membrane : PTFE
- O-Ring : FKM-B/EPDM

**Remarque :** pour les caractéristiques techniques de la pompe, voir l'étiquette.

Lisez les notes suivantes avant d'installer ou d'effectuer l'entretien de la pompe :

1. De divers paramètres techniques de toutes les pompes sont obtenus avec l'eau en tant que moyen. Avant le dosage de produits chimiques qui peuvent réagir avec l'eau, tels que l'acide sulfurique, séchez à fond toutes les parties intérieures du corps de la pompe.
2. Installez la pompe dans une zone où la température ambiante ne dépasse pas 40 °C et l'humidité relative est inférieure à 90%. La pompe a un niveau de protection IP65.
3. Installez la pompe de manière à ce que les opérations d'entretien soient faciles à réaliser, puis fixez la pompe fermement afin d'éviter les vibrations excessives
4. Vérifiez que la tension d'alimentation soit compatible avec la tension nominale indiquée sur l'étiquette de la pompe
5. Vérifiez tout d'abord que la pression au lieu de montage ne dépasse pas la pression maximale de fonctionnement nominale de la pompe doseuse pendant le dosage.

### 4 Installation

La pompe doit être installée sur une surface horizontale plane et stable.

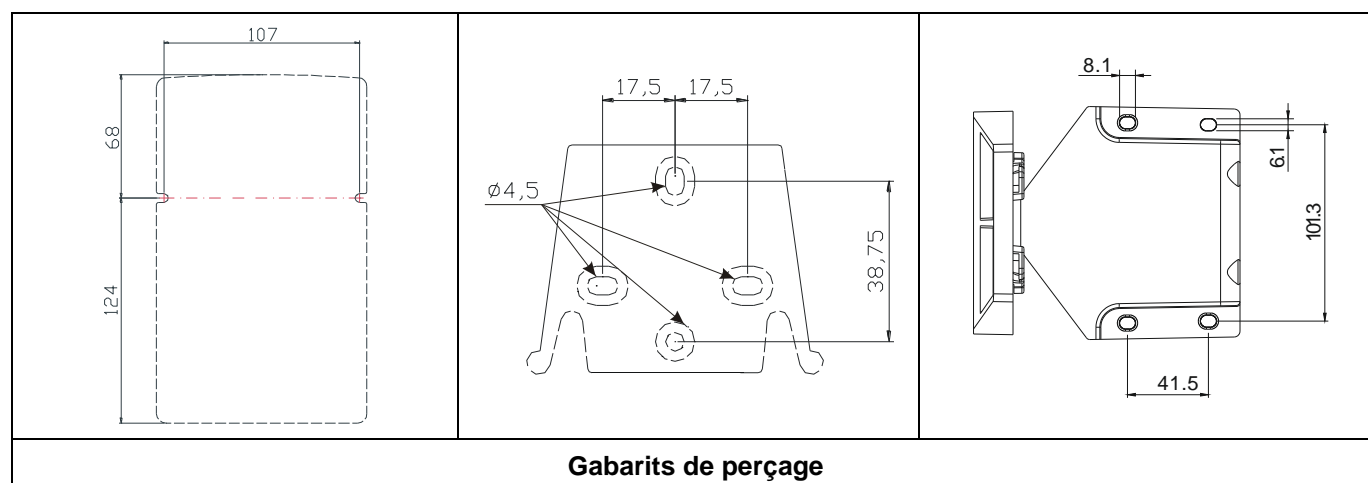

## 4.1 Suggestions d'installation de la pompe

### 4.1.1 Installation standard

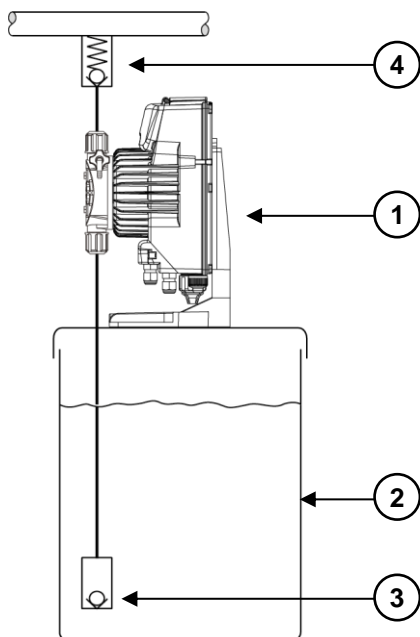

Description	
1	Pompe doseuse
2	Réservoir
3	Filtre au pied avec vanne anti-retour à bille
4	Clapet d'injection
5	Clapet d'injection avec ressort renforcé
6	Vanne multifonction
7	Vanne de retenue (installation de la conduite d'évacuation)
8	Amortisseurs de pulsation
9	Vanne de vidange
10	Vanne de purge
11	Vanne d'isolation

### 4.1.2 Évacuation dans l'atmosphère

#### 4.1.2.1 Évacuation dans l'atmosphère et tête basse

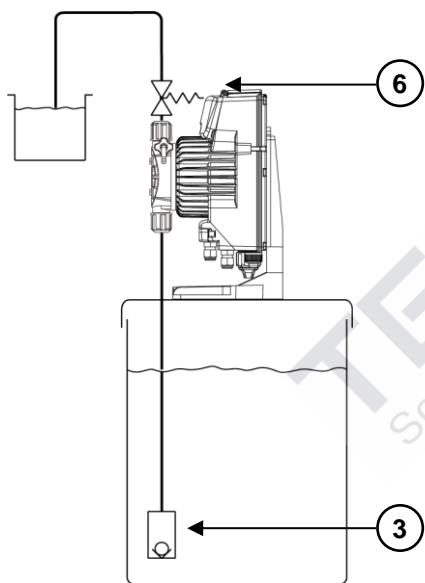

#### 4.1.2.2 Évacuation dans l'atmosphère et tête large

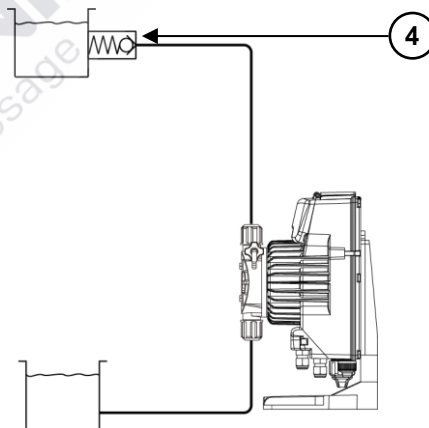

### 4.1.3 Avec contre-pression

4.1.3.1 Contre-pression du côté de l'aspiration et large tête d'évacuation

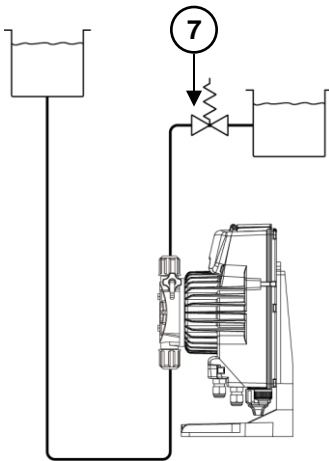

4.1.3.2 Contre-pression du côté de l'aspiration et tête d'évacuation basse

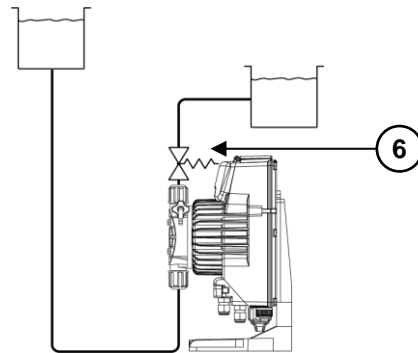

### 4.1.4 Avec prévention du siphonnage en sécurité

4.1.4.1 Installation pour siphonnage sécuritaire de prévention des fluides dangereux

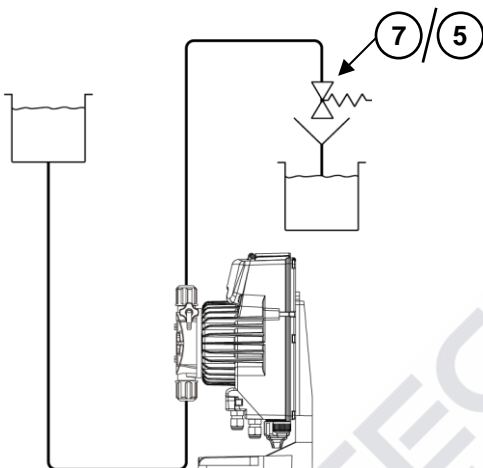

4.1.4.2 Installation pour siphonnage sécuritaire de prévention des fluides dangereux

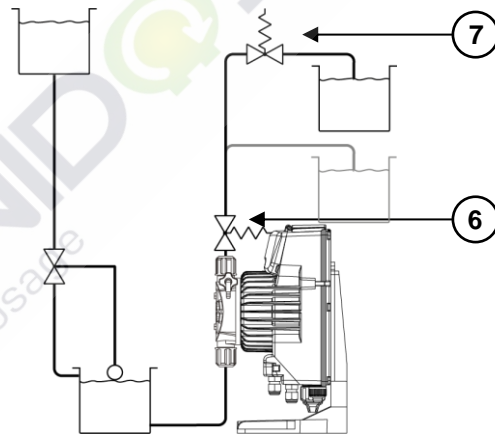

### 4.1.5 Avec conduites d'aspiration ou d'évacuation longues

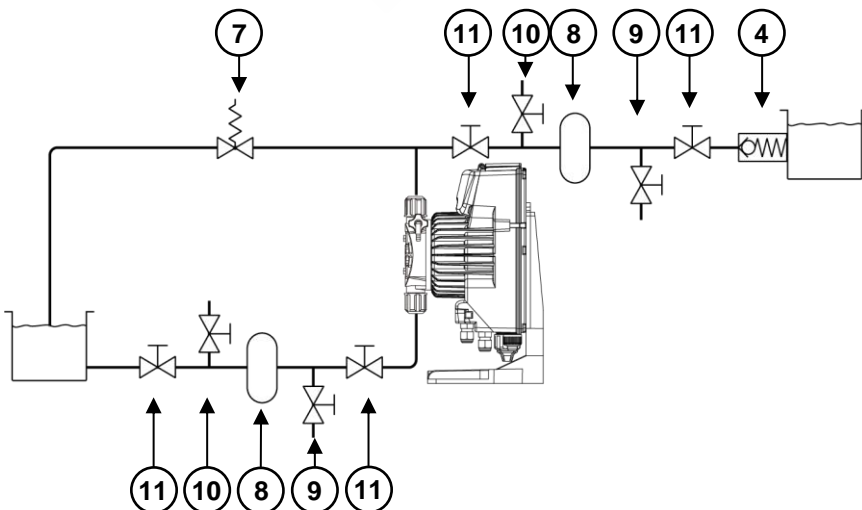

#### 4.1.6 Pour un dosage sans pulsation

##### 4.1.6.1 Dans les conduites d'évacuation

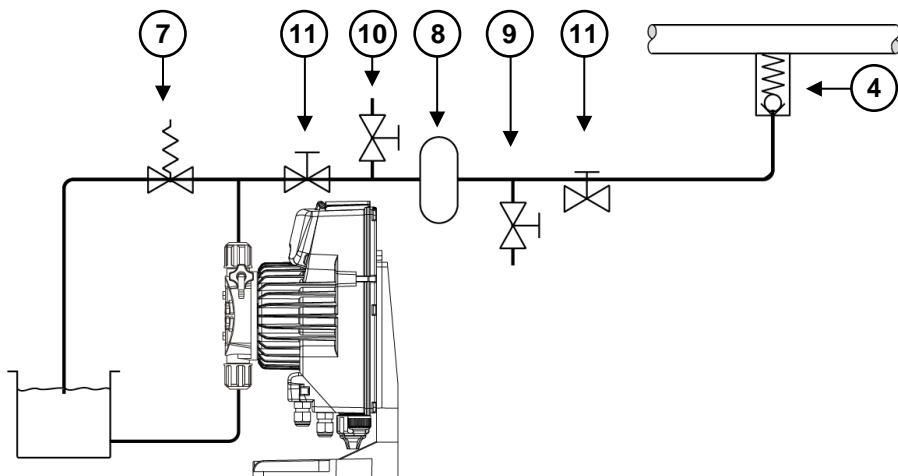

##### 4.1.6.2 Dans un système atmosphérique

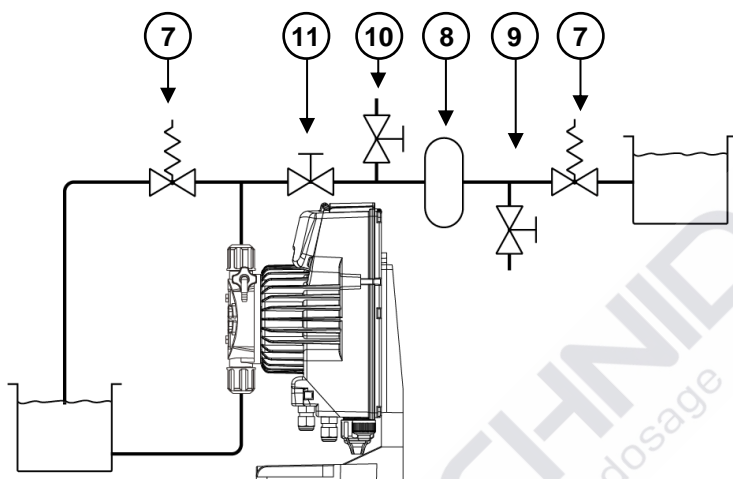

##### 4.1.6.3 Sans suralimentation

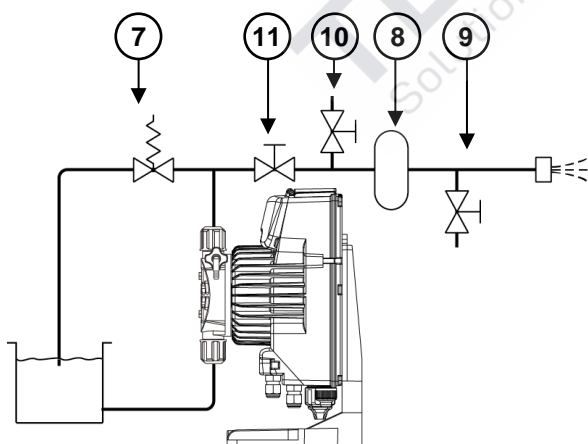

#### 4.1.7 Pour la protection contre la surpression

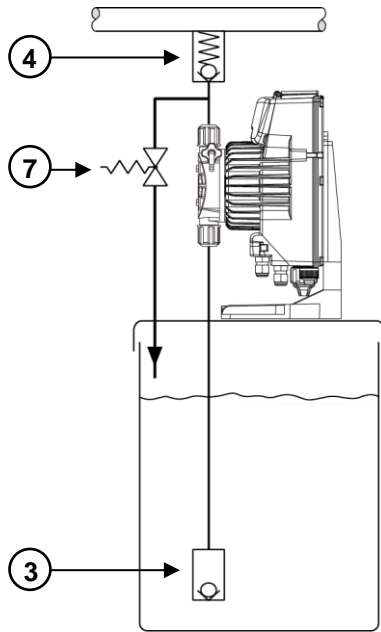

#### 4.1.8 Mesure dans le vide

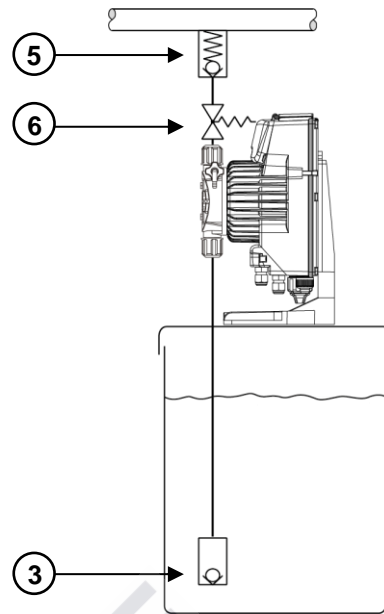

#### 4.1.9 Avec un fluide ayant tendance à produire de la fumée et des vapeurs

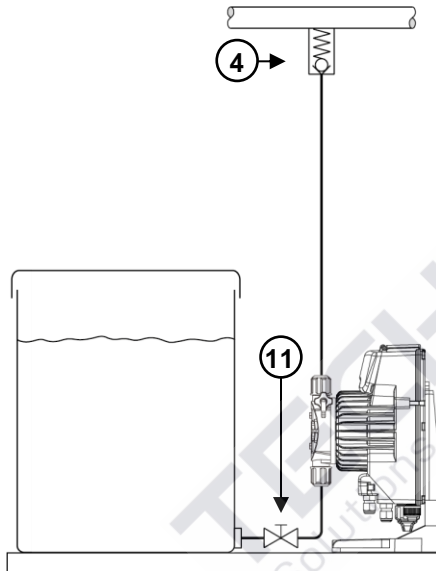

#### 4.1.10 Mesure individuelle du type à impulsion

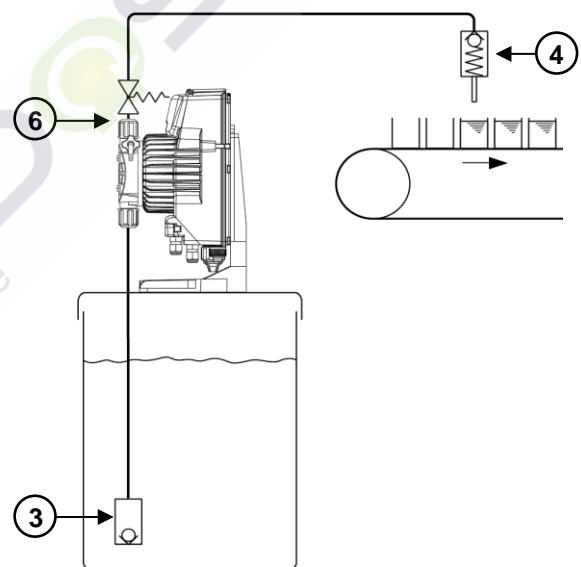

#### 4.1.11 Positionnement correct de la vanne de retenue

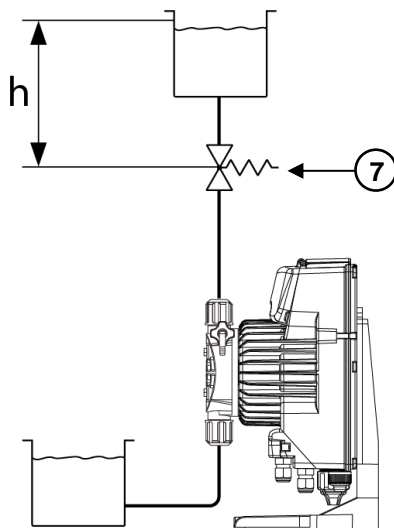

Calcul de la hauteur de ligne admissible max.  $h_{max}$  au-dessus de la vanne de retenue :

$$h_{max} \leq \frac{P \times 14,3}{\text{Rho} \times g}$$

$h_{max}$  = Hauteur max. de la ligne (m)

P = Réglage de pression de précontrainte (bar)

g = Constante de gravitation (10 m/s<sup>2</sup>)

Rho = Densité du fluide à alimenter (kg/dm<sup>3</sup>)

## 4.2 Installations incorrectes de la pompe

### 4.2.1 Conduite d'aspiration trop haute

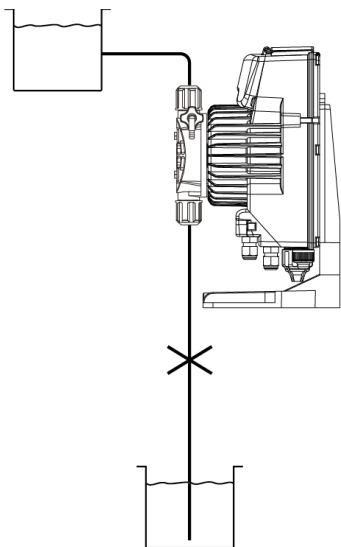

### 4.2.2 Débit libre, le fluide sera alimenté par gravité à travers la pompe

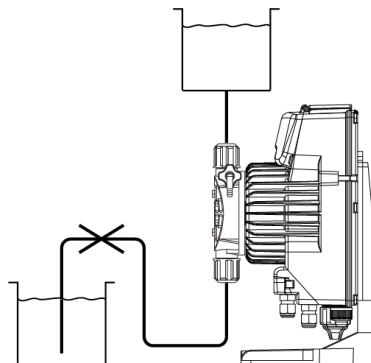

### 4.2.3 La conduite d'aspiration ne peut pas être purgée

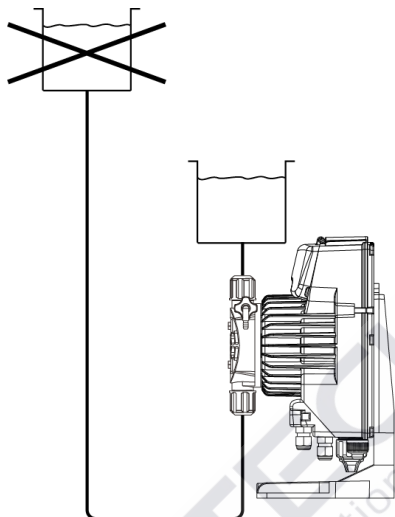

### 4.2.4 Accumulateur inefficace

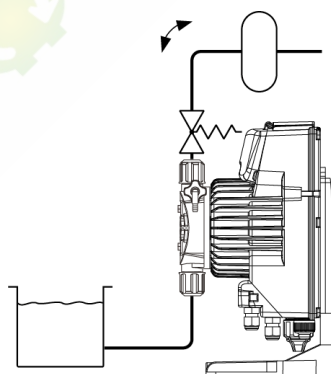

### 4.2.5 Mauvaise position de la vanne de retenue

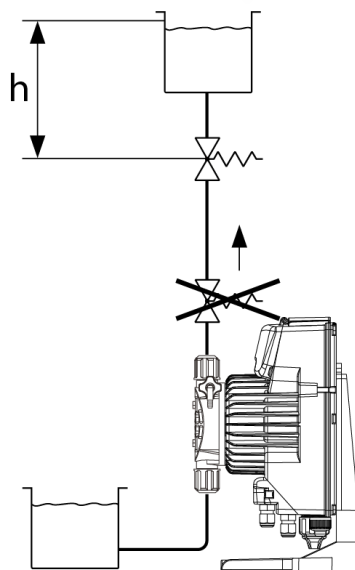



### 4.3 Branchements hydrauliques

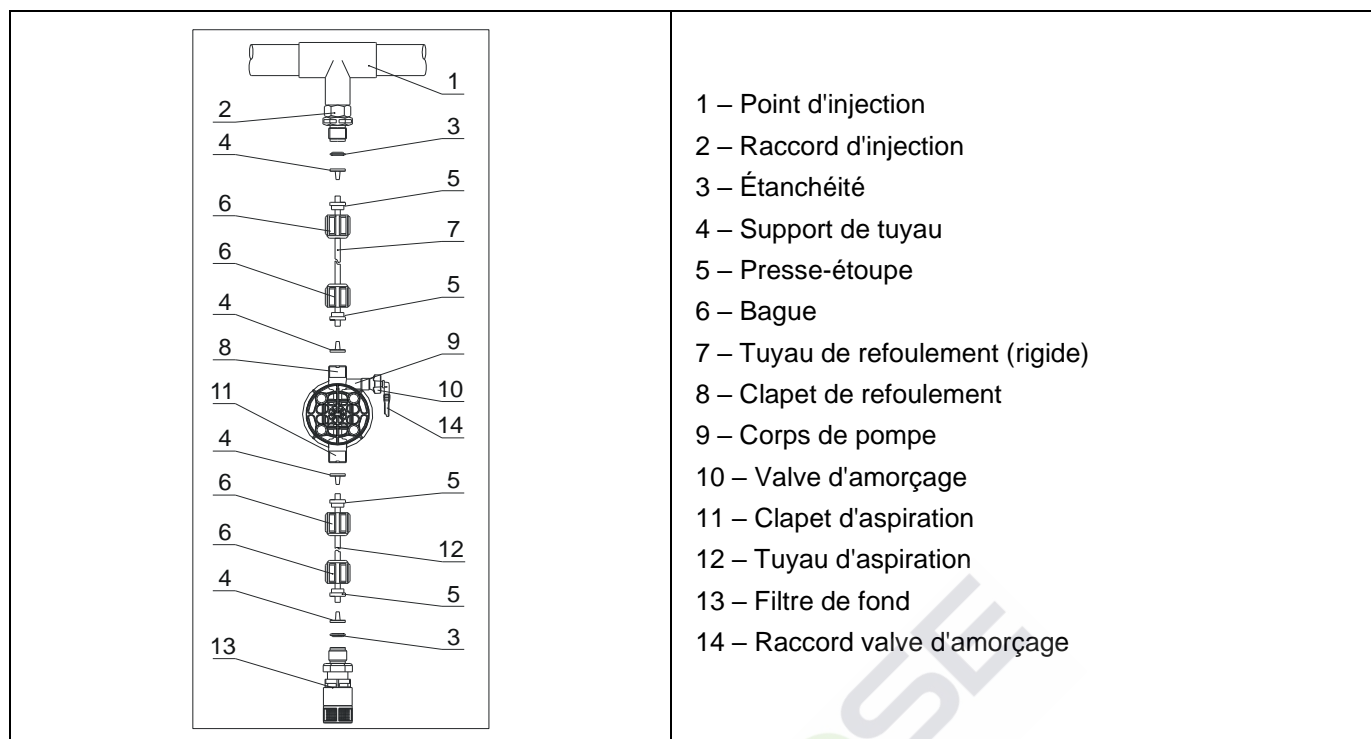

#### 4.3.1 Tuyau d'amorçage

Insérer un côté du tuyau d'amorçage dans le connecteur d'évacuation. Insérer l'autre côté du tuyau d'amorçage dans le réservoir du produit.

Pendant la procédure d'amorçage, le surplus de produit s'écoulera dans le réservoir.

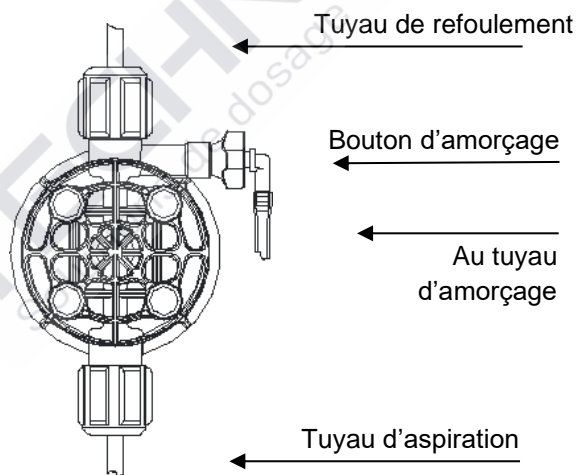

Modèle de tête de pompe avec amorçage manuel,  
 raccords de la tête de pompe PVDF

Il est permis de plier légèrement le tuyau d'amorçage.



**Pendant la procédure d'étalonnage (« TEST »), insérer le tuyau d'amorçage dans le tuyau d'essai BECKER.**



**Les vannes d'aspiration et de refoulement doivent être en position verticale.**

### 4.3.2 Aspiration de la pompe



La tuyauterie d'aspiration doit être aussi courte que possible et installée en position verticale pour éviter l'aspiration de bulles d'air.

Dévisser complètement l'écrou de serrage de la tête de pompe et retirer les éléments d'assemblage : écrou de serrage, bague de maintien et support de tuyau.

Insérer le tuyau dans le support de tuyau jusqu'à ce qu'il atteigne le fond. Bloquer le tuyau sur la tête de la pompe en vissant l'écrou de serrage.



**Serrer fermement les écrous à la main.**

Ne pas utiliser de pinces ou tout autre outil.

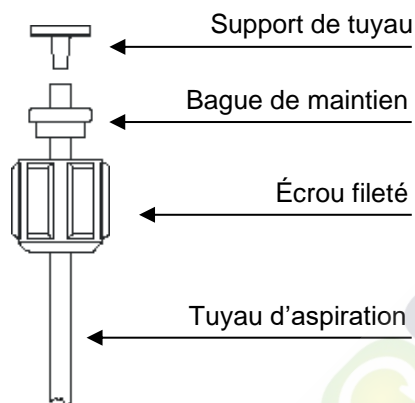

Montage du tuyau d'aspiration

#### Installation du filtre au pied

La sonde de niveau est assemblée avec un filtre au pied qui évite les problèmes d'amorçage des sédiments.

Installer la sonde de niveau au fond du réservoir.

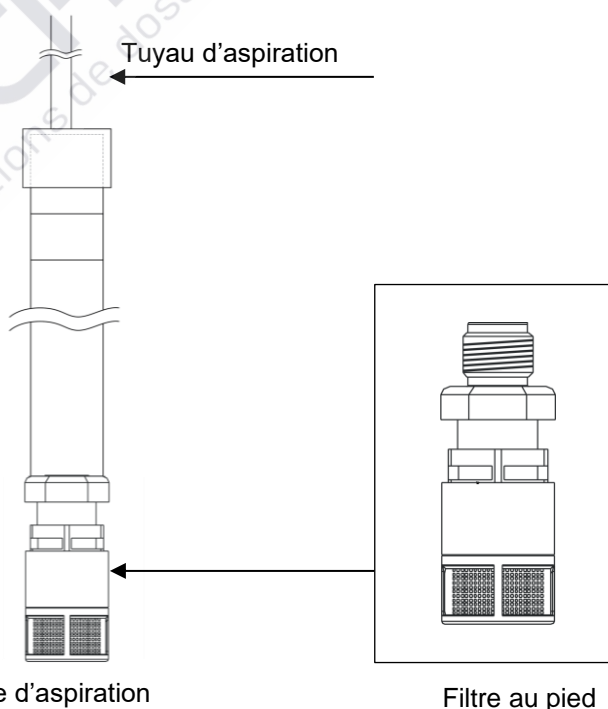

**Mise en garde : Si un mélangeur est installé dans le réservoir, installer une lance d'aspiration au lieu d'une sonde de niveau/filtre au pied.**

### 4.3.3 Refoulement de la pompe



**Le tuyau de refoulement doit être solidement fixé pour éviter les mouvements brusques qui pourraient endommager les objets à proximité**

Dévisser complètement l'écrou de serrage de la tête de pompe et retirer les éléments d'assemblage : écrou de serrage, bague de maintien et support de tuyau.

Insérer le tuyau dans le support de tuyau jusqu'à ce qu'il atteigne le fond. Bloquer le tuyau sur la tête de la pompe en vissant l'écrou de serrage.



**Serrer fermement les écrous à la main.**

Connecter l'autre extrémité du tuyau à la vanne d'injection en utilisant la même procédure.

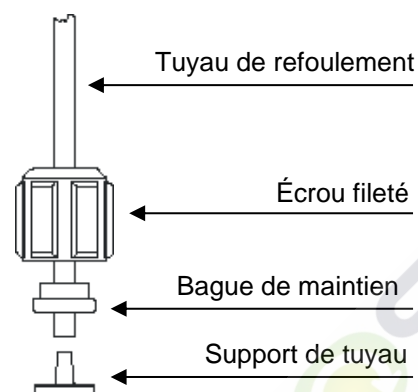

Montage du tuyau de refoulement

#### Raccord d'injection

Le raccord d'injection doit être installé sur l'installation à partir de l'entrée d'eau.

Le raccord d'injection s'ouvrira avec une pression supérieure à 0,3 bar.

### 4.4 Connexions électriques et du signaux

	<p>Entrée A = Alimentation</p> <p>Entrée B = Niveau</p>	<p>La pompe doit être connectée à une alimentation conforme aux valeurs figurant sur l'étiquette placée sur le côté de la pompe, le non-respect des limites imposées peut endommager la pompe.</p> <p>Les pompes ont été conçues pour absorber de petites surtensions. Afin d'éviter que la pompe ne subisse de dommages, il est conseillé de toujours s'assurer que la pompe ne partage pas de source d'énergie avec les appareils électriques qui génèrent des tensions élevées.</p> <p><b>La connexion avec la ligne triphasée 380V doit être faite exclusivement entre la phase et le neutre ; aucune connexion ne doit être réalisée entre la phase et la terre.</b></p>
--	---	---

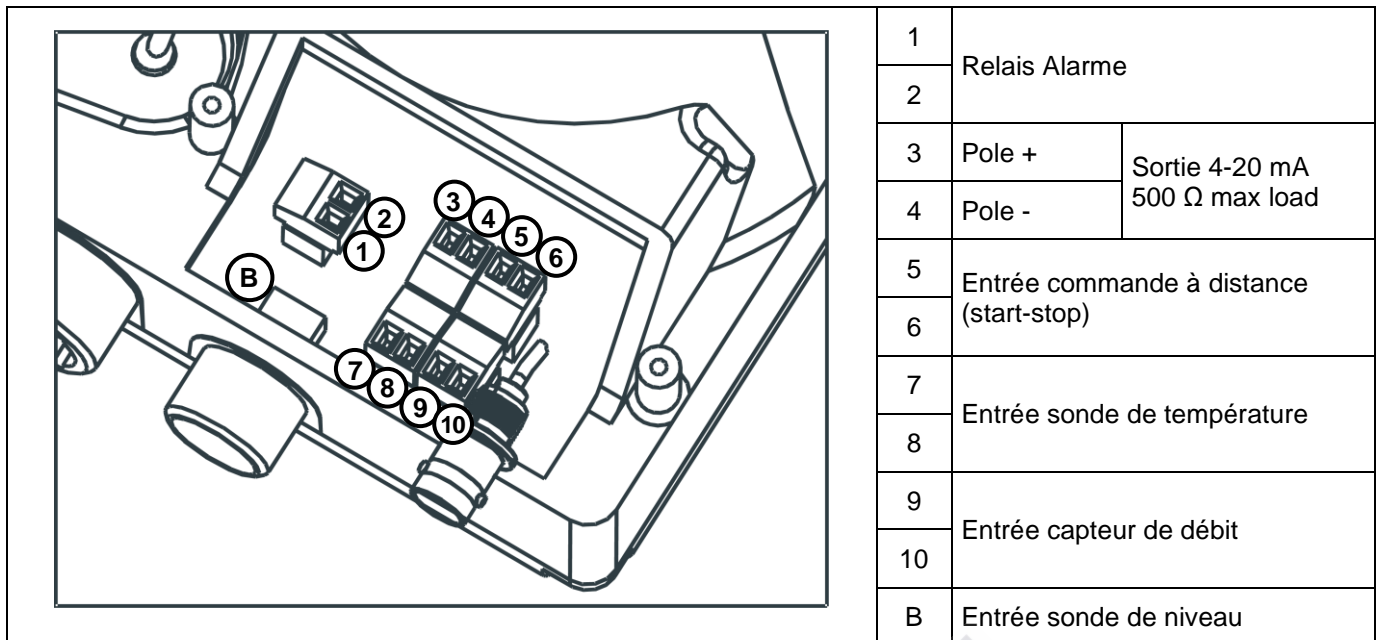

## 4.5 Remarques

Après environ 800 heures de fonctionnement, serrer les boulons du boîtier de pompe en appliquant un couple de serrage de 4 Nm.

Suivre les instructions suivantes lors des branchements hydrauliques :

- Installer le **FILTRE DE FOND** à environ 5-10 cm du fond de façon à éviter des dépôts éventuels qui peuvent obstruer l'élément filtrant.
- L'installation avec pompe sous charge d'eau est recommandée pour des pompes ayant un débit très faible. En particulier en cas de dosage de produits qui développent du gaz (par ex: hypochlorite de soude, hydrazine, peroxyde d'hydrogène).
- Notre pompe est équipée de tuyaux d'aspiration et de refoulement. Si vous avez besoin d'utiliser des tuyaux plus longs que ceux fournis dans la trousse d'installation, il est important que vous utilisiez des tuyaux de mêmes dimensions que celles fournies avec la pompe.
- Si la pompe est exposée aux rayons du soleil, il est conseillé d'utiliser des tuyaux noirs particulièrement résistants.
- On conseille de placer le **POINT D'INJECTION** plus haut que la pompe ou que le réservoir.
- La **VANNE D'INJECTION** fourni avec la pompe doit toujours être installé au bout de la ligne de refoulement du flux de dosage.

## 4.6 Précautions d'emploi

La tension de fonctionnement de la pompe électromagnétique est de 100 ÷ 240V, 50/60Hz. Les pompes ont été conçues pour absorber les petites surtensions. Par conséquent, afin d'éviter que la pompe ne soit pas endommagée, il est toujours préférable de faire en sorte que la pompe ne dispose pas d'une source d'alimentation commune avec des appareils électriques qui génèrent des tensions élevées.

Afin de réduire les chocs électriques, la prise d'alimentation de la pompe doseuse doit être bien reliée à la terre. Séparez le fil de terre au fil neutre et couvrez les boulons de la tête de pompe avec des capuchons.

Il est strictement interdit de faire fonctionner la pompe sans liquide pendant une longue période (maximum 3 minutes).

Avant le dosage de produits chimiques qui peuvent réagir avec l'eau (tels que l'acide sulfurique), séchez à fond toutes les parties internes du corps de la pompe (il y a un peu d'eau dans la tête de la pompe dès la livraison de notre usine).

La pompe doseuse ne peut pas être utilisée en excédant la pression nominale. La valeur de pression nominale est indiquée sur la plaque signalétique de la pompe doseuse et l'unité est bar (1 bar = 1 kilogramme force/cm<sup>2</sup> = 10 mètres colonne d'eau). Si la pression nominale est dépassée, la pompe peut être endommagée.

La température ambiante pour l'installation de la pompe ne peut pas dépasser 40 °C et l'humidité relative ne peut pas être supérieure à 90% ; la pompe ne peut pas être installée à l'endroit exposé au soleil ou aux intempéries.

Sélectionnez un endroit commode pour l'entretien lors de l'installation de la pompe et fixez la pompe pour éviter les vibrations inutiles. La pompe doit être installée sur un plan horizontal.

Assurez-vous que la conduite d'aspiration et de refoulement sont correctement installées. Le clapet de refoulement ne remplace pas le clapet d'aspiration et vice versa.

Garder les clapets d'aspiration et de refoulement propres.

Lorsque les clapets d'aspiration et de refoulement sont nettoyés, ils doivent être démontés et installés avec précaution. Le manque d'une partie quelconque va influencer l'utilisation normale.

Les tuyaux, le filtre de fond et la vanne d'injection fournis doivent être utilisés ensemble. Ce sont les conditions nécessaires pour un dosage précis.

Si les conditions le permettent, une soupape de sécurité doit être configurée, afin d'éviter des dommages à la pompe due à l'obstruction.

S'il vous plaît serrez les écrous du tuyau de raccordement avec les mains et n'utilisez pas des outils.

**Raccordement des tuyaux d'entrée et de sortie** : utilisez le support de tuyau et le presse-étoupe fournie ; serrer la bague pour empêcher la fuite de liquides du tube qui peut provoquer un dysfonctionnement de la pompe. S'il vous plaît vérifiez régulièrement les conditions des tuyaux. En cas de vieillissement du connecteur du tuyau, s'il vous plaît remplacez le tuyau ou coupez la partie vieille et la serrez à nouveau.

**Amorçage manuel** : la vanne d'amorçage est située à la droite de la pompe doseuse. Pendant l'opération d'amorçage, ouvrez la vanne et fermez-la à nouveau après avoir épuisé le gaz. La sortie d'amorçage doit également être connectée au tuyau pour épuiser le mélange liquide-gaz, de manière à empêcher l'égouttage sur la tête de la pompe et la corrosion des boulons.

La pression de la conduite de refoulement doit être supérieure à la pression de la conduite d'aspiration. Dans le cas contraire, du siphon sera généré.

Lorsque la pompe fonctionne pendant 800 heures, serrez à nouveau les vis de fixation sur la tête de pompe.

## 4.7 Démarrage

Une fois que toutes les opérations décrites précédemment ont été contrôlées, la pompe peut être démarrée.







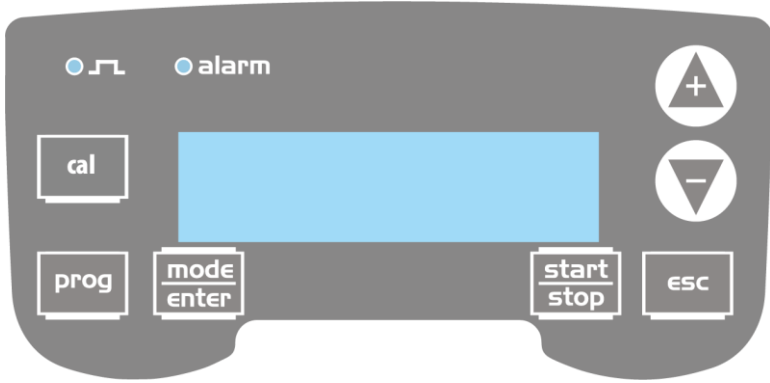

## 4.8 Amorçage

- Faire démarrer la pompe
- Ouvrir le raccord d'amorçage en tournant le pommeau dans le sens inverse des aiguilles d'une montre et attendre que le liquide sorte du tube raccordé.

Dès que vous êtes certains que la pompe est totalement pleine de liquide, fermez le raccord et la pompe commence à doser.

## 5 Panneau de contrôle





	Accès au menu de programmation.	
	Pendant la phase de fonctionnement de la pompe : si cette touche est enfoncée elle affiche à des intervalles réguliers les valeurs programmées ; si elle est enfoncée en même temps que ▲ ou ▼ elle augmente ou réduit une valeur dépendant du mode de fonctionnement choisi. Au cours de la programmation, elle fait fonction de “enter”, c’est-à-dire qu’elle confirme l’entrée dans les différents niveaux de menu et les modifications à l’intérieur de ces derniers.	
	Fait démarrer et met à l’arrêt la pompe. Dans les conditions d’alarme de niveau (unique fonction d’alarme), de flux et de mémoires actives, elle désactive la signalisation sur l’afficheur.	
	Utilisé pour accéder au menu d’étalonnage. Si l’étalonnage a été désactivé pendant la programmation, un message informera que l’étalonnage est désactivé.	
	Pour “quitter” ces différents niveaux de menu. Avant de quitter définitivement la programmation, on accède à la demande d’enregistrement des modifications.	
	Fait défiler les menus vers le haut ou augmente les valeurs numériques à modifier.	
	Fait défiler les menus vers le bas, ou réduit les valeurs numériques à modifier.	
	Led verte clignotante pendant le dosage.	 Led rouge qui s’allume dans les différentes situations d’alarme.

### Régulation contraste affichage

Pour la régulation du contraste de l’affichage tenir appuyée  et dans 5 secondes appuyer sur ▲ ou ▼ pour augmenter ou diminuer le contraste.

## 6 Menu de programmation

Appuyer sur **prog** pendant plus de trois secondes pour allumer la programmation. Avec  et  il est possible de faire défiler les options du menu, **mode enter** permet d'accéder aux modifications.

La pompe est programmée en usine en mode constant. La pompe reprend automatiquement le mode de fonctionnement après 1 minute de non-activité. Dans ce cas, les données éventuellement introduites ne sont pas enregistrées.

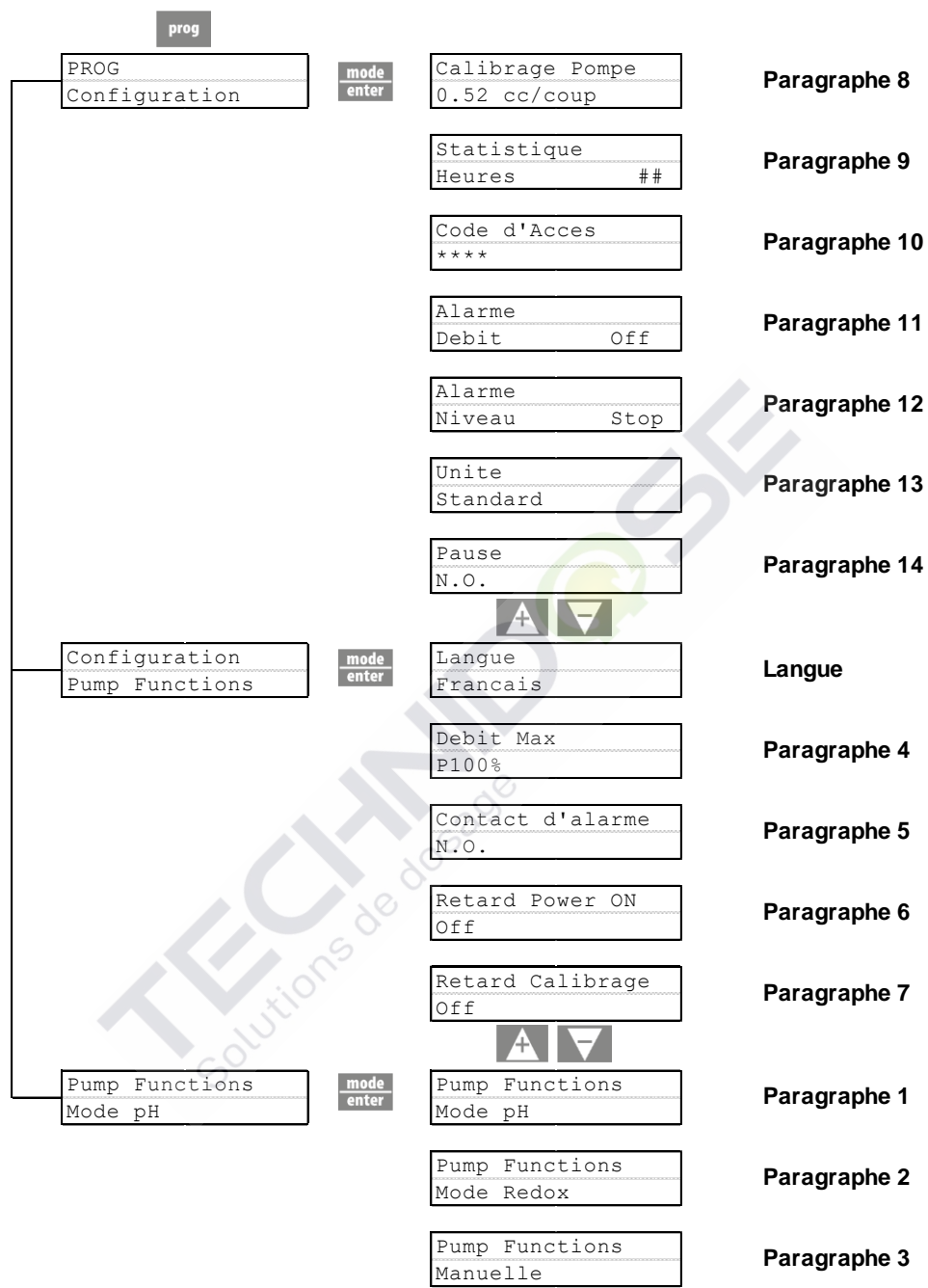

**esc** permet de quitter les niveaux de la programmation. À la sortie de la programmation, l'afficheur visualise :

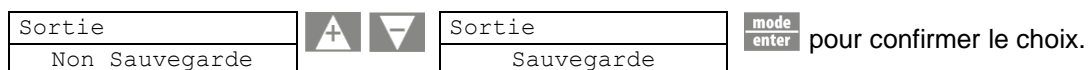

## 6.1 Programmation de la langue

Programmation	Fonctionnement
	<p>Permet de sélectionner la langue, la pompe est programmée en usine en anglais.</p> <p>Appuyer sur <b>mode enter</b> pour accéder à la modification, puis sur <b>▲ ▼</b> pour programmer la valeur.</p> <p><b>mode enter</b> confirme et permet de retourner au menu principal.</p>

## 6.2 Paragraphe 1 – Dosage proportionnel à la mesure du pH (programmation d'usine)

Programmation	Fonctionnement
	<p>La pompe mesure et contrôle la valeur de pH d'une solution, en programmant dans l'ordre : point de consigne, type de point de consigne, bande proportionnelle et bande d'alarme.</p> <p>Type point de consigne : acide</p> <p>Type point de consigne : alcalin</p> <p>Il est en outre possible de programmer :</p> <ul style="list-style-type: none"> <li>- Le temps O.F.A. (Over Feed Alarm) en minutes soit un temps au-delà duquel, si la mesure du pH n'arrive pas au point de consigne, un signal d'alarme se déclenche.</li> <li>- La résolution de la mesure (1 ou 2 chiffres décimaux)</li> <li>- Désactivation/activation de la procédure de calibrage</li> <li>- Valeur manuelle de la température en °C (usine) ou °F</li> </ul> <p>La fréquence maximale est modifiable pendant la phase de fonctionnement en appuyant simultanément sur <b>mode enter ▲</b> pour augmenter le débit ou sur <b>mode enter ▼</b> pour le réduire.</p>



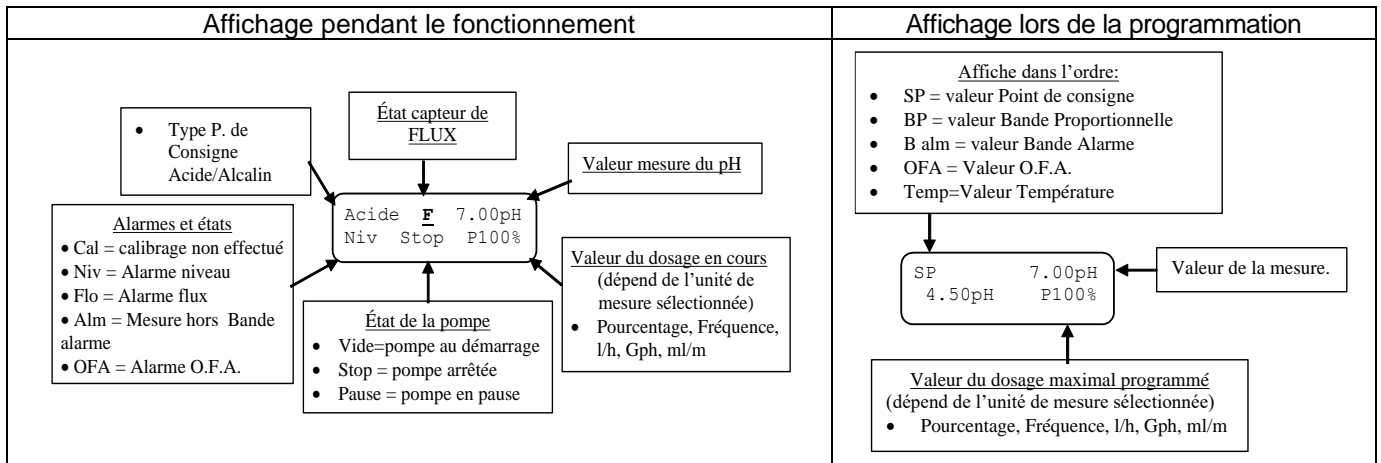

### 6.3 Paragraphe 2 – Dosage proportionnel à la mesure du potentiel Redox (O.R.P.)

Programmation	Fonctionnement
<div style="text-align: center; margin-bottom: 10px;"> <span style="border: 1px solid black; padding: 2px;">prog</span> </div> <div style="border: 1px solid black; padding: 5px; margin-bottom: 10px;">           PROG Configuration         </div> <div style="text-align: center; margin-bottom: 10px;"> <span style="border: 1px solid black; padding: 2px;">mode enter</span> </div> <hr style="border-top: 1px dashed black;"/> <div style="text-align: center; margin-bottom: 10px;"> <span style="border: 1px solid black; padding: 2px;">mode enter</span> </div> <div style="border: 1px solid black; padding: 5px; margin-bottom: 10px;">           Pump Functions Mode Redox         </div> <div style="text-align: center; margin-bottom: 10px;"> <span style="border: 1px solid black; padding: 2px;">mode enter</span> </div> <div style="border: 1px solid black; padding: 5px; margin-bottom: 10px;">           Consigne 0 mV         </div> <div style="text-align: center; margin-bottom: 10px;"> <span style="border: 1px solid black; padding: 2px;">mode enter</span> <span style="border: 1px solid black; padding: 2px;">▼</span> <span style="border: 1px solid black; padding: 2px;">▲</span> <span style="border: 1px solid black; padding: 2px;">mode enter</span> </div> <div style="border: 1px solid black; padding: 5px; margin-bottom: 10px;">           Produit dose Haut         </div> <div style="text-align: center; margin-bottom: 10px;"> <span style="border: 1px solid black; padding: 2px;">mode enter</span> <span style="border: 1px solid black; padding: 2px;">▼</span> <span style="border: 1px solid black; padding: 2px;">▲</span> <span style="border: 1px solid black; padding: 2px;">mode enter</span> </div> <div style="border: 1px solid black; padding: 5px; margin-bottom: 10px;">           Bande Prop. 100 mV         </div> <div style="text-align: center; margin-bottom: 10px;"> <span style="border: 1px solid black; padding: 2px;">mode enter</span> <span style="border: 1px solid black; padding: 2px;">▼</span> <span style="border: 1px solid black; padding: 2px;">▲</span> <span style="border: 1px solid black; padding: 2px;">mode enter</span> </div> <div style="border: 1px solid black; padding: 5px; margin-bottom: 10px;">           Alarme de Bande 20 mV         </div> <div style="text-align: center; margin-bottom: 10px;"> <span style="border: 1px solid black; padding: 2px;">mode enter</span> <span style="border: 1px solid black; padding: 2px;">▼</span> <span style="border: 1px solid black; padding: 2px;">▲</span> <span style="border: 1px solid black; padding: 2px;">mode enter</span> </div> <div style="border: 1px solid black; padding: 5px; margin-bottom: 10px;">           Alarme OFA 0m         </div> <div style="text-align: center; margin-bottom: 10px;"> <span style="border: 1px solid black; padding: 2px;">mode enter</span> <span style="border: 1px solid black; padding: 2px;">▼</span> <span style="border: 1px solid black; padding: 2px;">▲</span> <span style="border: 1px solid black; padding: 2px;">mode enter</span> </div> <div style="border: 1px solid black; padding: 5px; margin-bottom: 10px;">           Calibrage Sonde Reference         </div> <div style="text-align: center; margin-bottom: 10px;"> <span style="border: 1px solid black; padding: 2px;">mode enter</span> <span style="border: 1px solid black; padding: 2px;">▼</span> <span style="border: 1px solid black; padding: 2px;">▲</span> <span style="border: 1px solid black; padding: 2px;">mode enter</span> </div> <div style="border: 1px solid black; padding: 5px; margin-bottom: 10px;">           Calibrage Sonde On         </div> <div style="text-align: center; margin-bottom: 10px;"> <span style="border: 1px solid black; padding: 2px;">mode enter</span> <span style="border: 1px solid black; padding: 2px;">▼</span> <span style="border: 1px solid black; padding: 2px;">▲</span> <span style="border: 1px solid black; padding: 2px;">mode enter</span> </div>	<p>La pompe mesure et contrôle la valeur de pH d'une solution, en programmant dans l'ordre : point de consigne, type de point de consigne, bande proportionnelle et bande d'alarme.</p> <p>Type point de consigne : maximal</p> <p>Type point de consigne : minimal</p> <p>Il est en outre possible de programmer :</p> <ul style="list-style-type: none"> <li>- Le temps O.F.A. (Over Feed Alarm) en minutes soit un temps au-delà duquel, si la mesure du pH n'arrive pas au point de consigne, un signal d'alarme se déclenche.</li> <li>- La résolution de la mesure (1 ou 2 chiffres décimaux)</li> <li>- Désactivation/activation de la procédure de calibrage</li> </ul> <p>La fréquence maximale est modifiable pendant la phase de fonctionnement en appuyant simultanément sur <span style="border: 1px solid black; padding: 2px;">mode enter</span> <span style="border: 1px solid black; padding: 2px;">▲</span> pour augmenter le débit ou sur <span style="border: 1px solid black; padding: 2px;">mode enter</span> <span style="border: 1px solid black; padding: 2px;">▼</span> pour le réduire.</p>

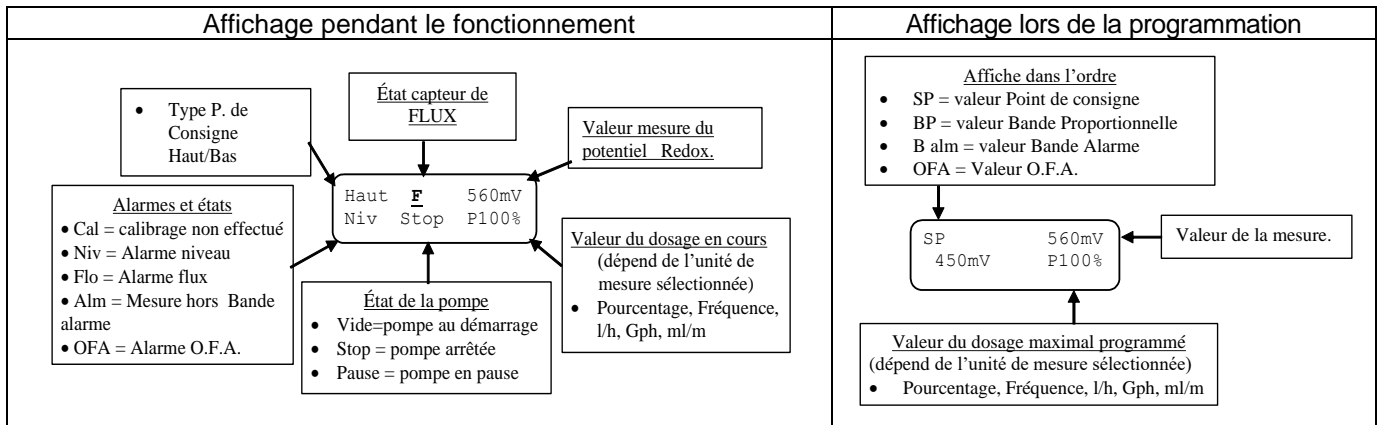

## 6.4 Paragraphe 3 – Dosage manuel

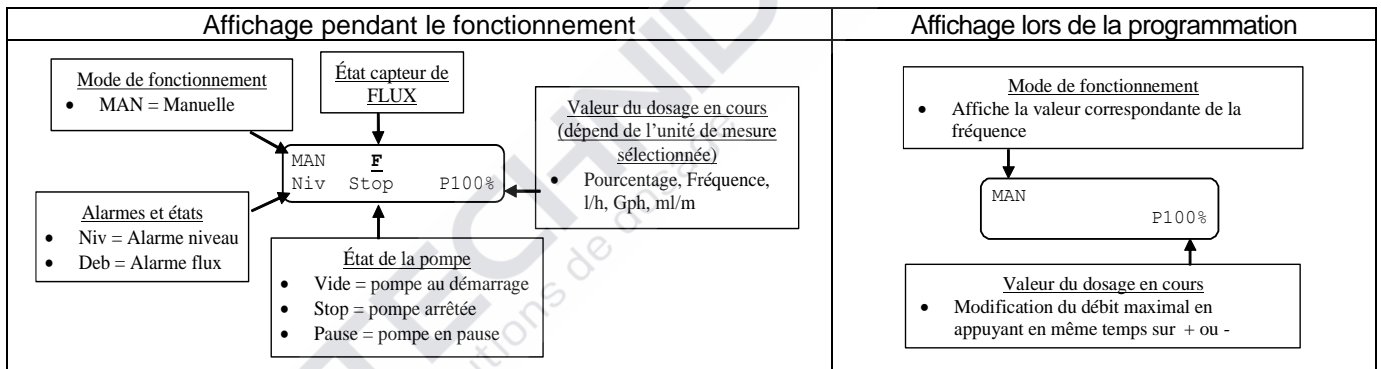
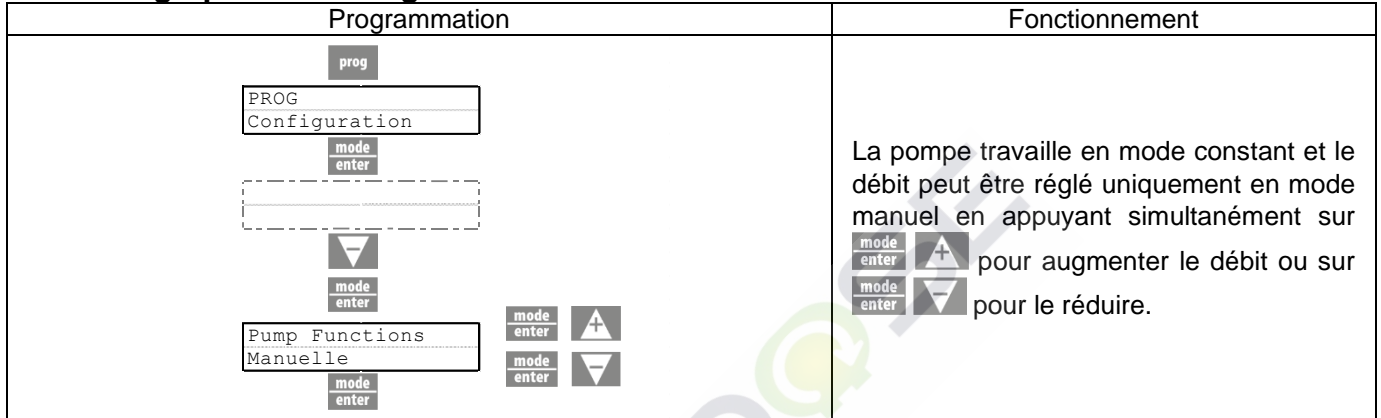

## 6.5 Paragraphe 4 – Programmation débit maximal

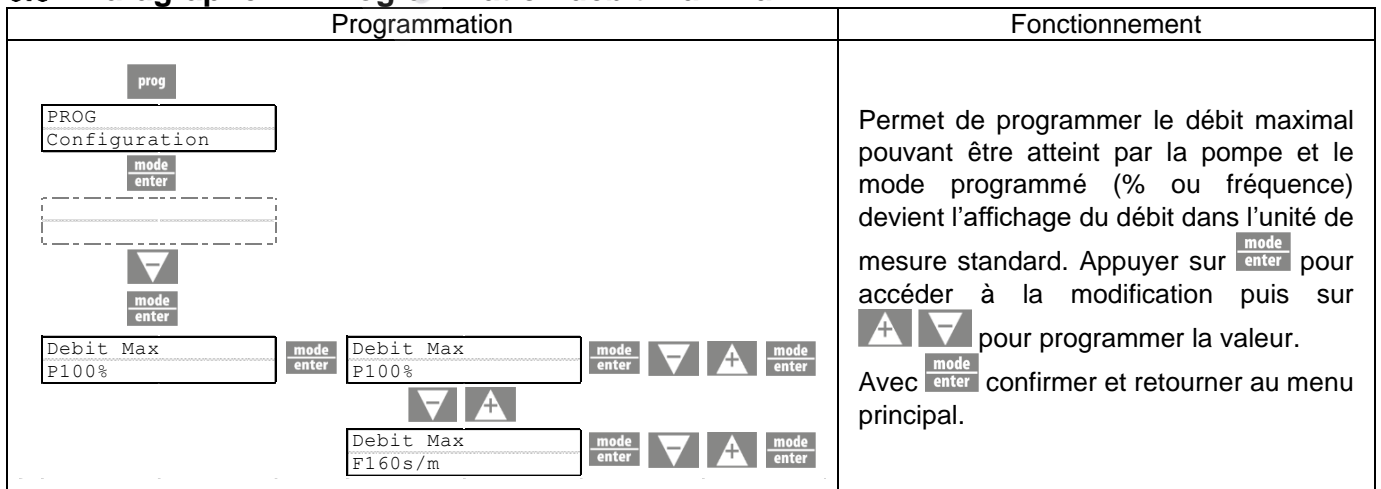

### 6.6 Paragraphe 5 – Programmation du relais d’alarme

Programmation	Fonctionnement
	<p>En l’absence d’une situation d’alarme, il peut être programmé ouvert (usine) ou fermé.</p> <p>Appuyer sur <b>mode enter</b> pour accéder à la modification puis avec   programmer la valeur.</p> <p>Avec <b>mode enter</b> confirmer et retourner au menu principal.</p>

### 6.7 Paragraphe 6 – Configuration Retard Power On

Programmation	Fonctionnement
	<p>Permet de configurer un retard du fonctionnement de la pompe lors de son allumage. Ce retard prend effet uniquement si la pompe est éteinte et rallumée en coupant l’alimentation.</p> <p>La configuration peut être désactivée avec Off (usine) ou alors, il est possible de configurer un retard de 1 à 60 minutes.</p> <p>Avec le retard actif, durant le temps configuré, les leds d’alarme et d’impulsion clignotent en même temps (1 sec On – 1 sec Off) et l’écran affiche un compte à rebours en secondes. Si la pompe est en état d’Arrêt, seules les leds clignotantes s’affichent. Durant le temps de retard la fonction peut être désactivée en accédant au menu et en configurant le temps sur Off.</p> <p>En appuyant sur <b>mode enter</b> l’on accède à la modification, ensuite avec   l’on configure la valeur.</p> <p>Avec <b>mode enter</b> l’on confirme et retourne au menu principal.</p>

### 6.8 Paragraphe 7 – Configuration Retard Calibrage

Programmation	Fonctionnement
	<p>Permet de programmer un retard du fonctionnement de la pompe après le calibrage de la sonde (Redox ou pH).</p> <p>La configuration peut être désactivée avec Off (usine) ou alors, il est possible de configurer un retard de 1 à 60 minutes.</p> <p>Avec le retard actif, durant le temps configuré, les leds d’alarme et d’impulsion clignotent en même temps (1 sec On – 1 sec Off) et l’écran affiche un compte à rebours en secondes. Si la pompe est en état d’Arrêt, seules les leds clignotantes s’affichent. Durant le temps de retard la fonction peut être désactivée en accédant au menu et en configurant le temps sur Off.</p> <p>En appuyant sur <b>mode enter</b> l’on accède à la modification, ensuite avec   l’on configure la valeur.</p> <p>Avec <b>mode enter</b> l’on confirme et retourne au menu principal.</p>

## 6.9 Paragraphe 8 – Calibrage du débit

Programmation	Fonctionnement
	<p>Le menu principal affiche la valeur de cc par coup en mémoire. Il est possible de calibrer en deux modes :</p> <p>MANUEL – insérer manuellement la valeur en cc par coup avec   et confirmer avec .</p> <p>AUTO – la pompe exécute 100 coups qui sont activés avec , une fois terminés, insérer la quantité aspirée par la pompe avec   et confirmer avec .</p> <p>La donnée insérée sera utilisée dans les calculs des débits.</p>

## 6.10 Paragraphe 9 – Statistiques

Programmation	Fonctionnement
	<p>Le menu principal affiche les heures de fonctionnement de la pompe, appuyer sur  pour accéder aux autres statistiques.</p> <ul style="list-style-type: none"> <li>- Coups = nombre de coups exécutés par la pompe</li> <li>- Qua. (L) = quantité dosée par la pompe exprimée en litres; cette donnée est calculée d'après la valeur cc/stroke en mémoire</li> <li>- Puissance = nombre de démarrages de la pompe</li> <li>- R.A.Z =   permettent de réinitialiser les compteurs (Oui) ou non (Non), appuyer sur  pour confirmer.</li> </ul> <p>La pression de  permet de retourner au menu principal.</p>

### 6.11 Paragraphe 10 – Password

Programmation	Fonctionnement
	<p>Entrer le mot de passe pour entrer dans la programmation et voir toutes les valeurs programmées, le mot de passe sera demandé à chaque tentative de modification</p> <p>La ligne clignotante indique le nombre modifiable, avec  sélectionner le nombre (de 1à 9), avec  sélectionner le nombre à modifier puis avec  confirmer.</p> <p>En programmant “0000” (défaut), le mot de passe est exclu.</p>

### 6.12 Paragraphe 11 – Alarme de flux

Programmation	Fonctionnement
	<p>Permet d’activer (Désactiver) le capteur de flux.</p> <p>Une fois activé (On) en appuyant sur  on accède à la demande du nombre de signaux que la pompe attend avant de se mettre en alarme. En appuyant sur  le numéro clignote, programmer la valeur avec  .</p> <p>Avec  on confirme. En appuyant sur  on retourne au menu principal.</p>

### 6.13 Paragraphe 12 – Alarme de niveau

Programmation	Fonctionnement
	<p>Permet de programmer la pompe lorsque l’alarme du capteur de niveau s’active, à savoir si bloquer le dosage (Stop) ou si tout simplement activer la signalisation d’alarme sans bloquer le dosage.</p> <p>Appuyer sur  pour accéder à la modification. Puis avec   programmer le type d’alarme. Avec  confirmer.</p> <p>Appuyer sur  pour retourner au menu principal.</p>

## 6.14 Paragraphe 13 – Unité affichage débit

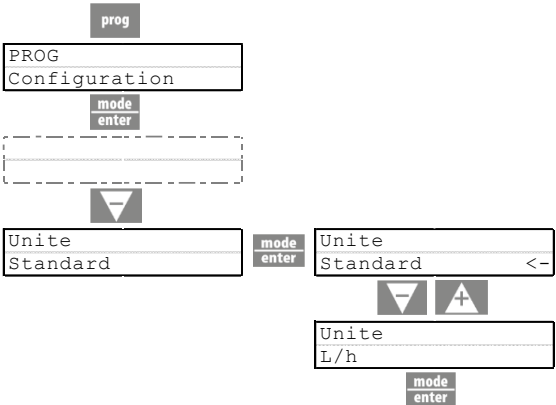
Programmation	Fonctionnement
	<p>Permet de programmer l'unité de mesure du dosage sur l'afficheur.</p> <p>Appuyer sur <b>mode enter</b> pour accéder à la modification, puis appuyer sur <b>▲ ▼</b> pour programmer le type d'unité de mesure, L/h (Litres/heure), Gph (Gallons/heure), ml/m (millilitres/minute) ou standard (% ou fréquence selon la programmation).</p> <p>Appuyer sur <b>mode enter</b> pour confirmer et retourner au menu principal</p>

## 6.15 Paragraphe 14 – Programmation Pause

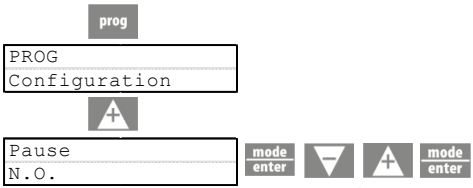
Programmation	Fonctionnement
	<p>Entrée signal pour mettre la pompe en pause. Le système est réglé d'usine en Normalement Ouvert.</p> <p>Appuyer sur <b>mode enter</b> pour accéder à la modification puis avec <b>▲ ▼</b> programmer la valeur (N. OUVERT ou N. FERME').</p> <p>Avec <b>mode enter</b> confirmer et retourner au menu principal.</p>

## 7 Étalonnage

### 7.1 Menu Calibrage pH

Appuyer sur **cal** pour 3 secondes pour entrer dans le menu calibrage, si lors de la programmation, le calibrage a été exclu, l'afficheur visualise :

Calibrage
Off

Si le calibrage est actif :

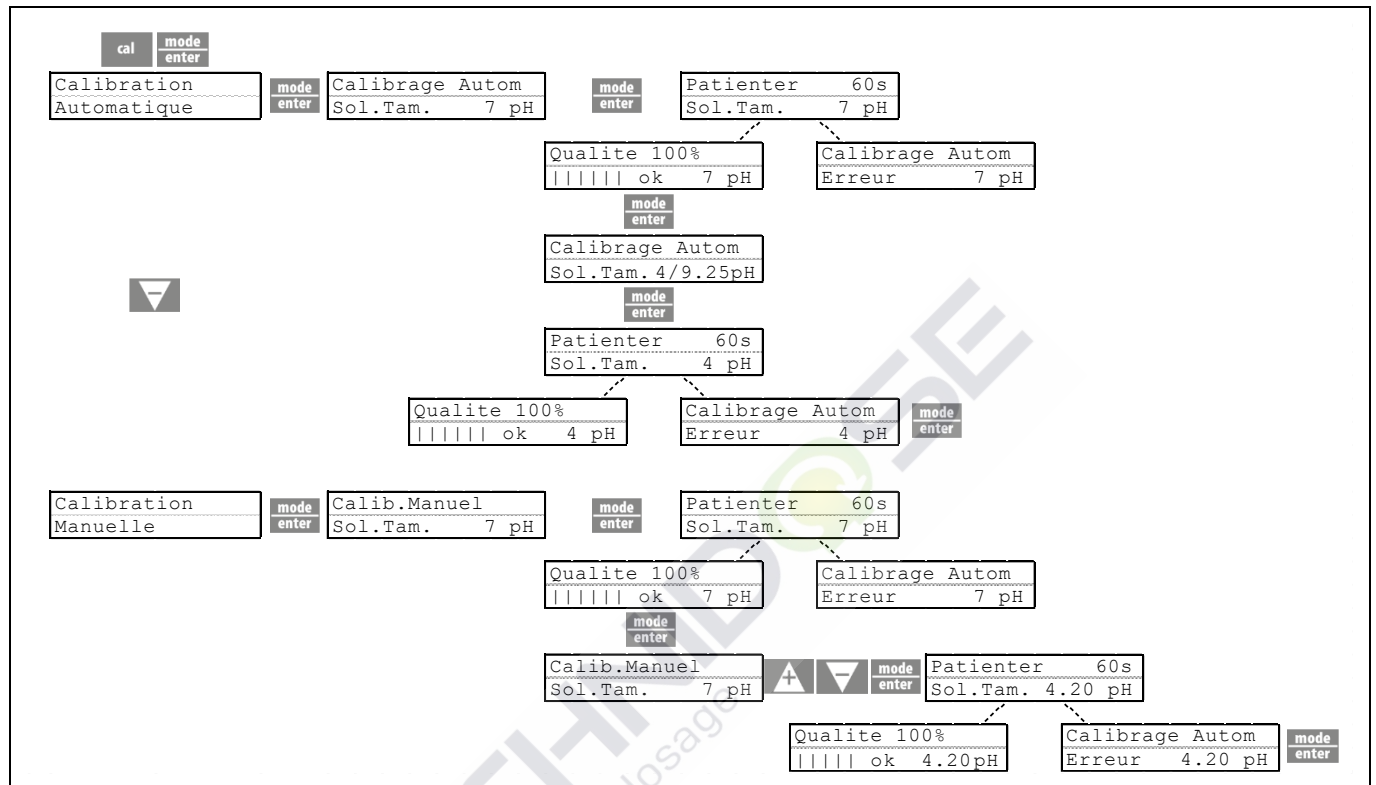

Il est possible de choisir le mode automatique ou manuel, dans les deux cas le calibrage à pH 7 se fait automatiquement.

#### - Calibrage automatique:

L'afficheur visualise la valeur de la solution tampon, insérer la sonde dans le flacon, appuyer sur **mode enter** pour qu'un compte à rebours nécessaire des 60 secondes pour compléter le calibrage s'affiche. Si la qualité de l'alignement est inférieure à 50% l'erreur s'affiche et appuyer sur **mode enter** pour quitter le calibrage (après 4 secondes la pompe sort automatiquement), si la qualité est supérieure à 50%, la valeur s'affiche et en appuyant sur **mode enter** on obtient la demande de la solution tampon à pH 4 ou 9 ; à ce point la procédure est la même que la précédente,

#### - Calibrage manuel:

Lorsque sur l'afficheur visualise la valeur de la solution tampon, insérer la sonde dans le flacon, appuyer sur **mode enter** pour qu'un compte à rebours nécessaire des 60 secondes pour compléter le calibrage s'affiche. Si la qualité de l'alignement est inférieure à 50% l'erreur s'affiche et appuyer sur **mode enter** pour quitter le calibrage (après 4 secondes la pompe sort automatiquement), si la qualité est supérieure à 50%, la valeur s'affiche et en appuyant sur **mode enter** on obtient le clignotement de la valeur de pH 7.00, avec les touches **▲ ▼** introduire la valeur de la solution possédée puis appuyer sur **mode enter** pour confirmer et faire démarrer la procédure de calibrage comme auparavant.

## 7.2 Menu Calibrage Potentiel Redox (O.R.P.)

Appuyer sur **cal** pour 3 secondes pour entrer dans le menu de calibrage, si lors de la programmation, le calibrage a été exclu, l'afficheur visualise :

Calibrage
Off

Si le calibrage est actif :

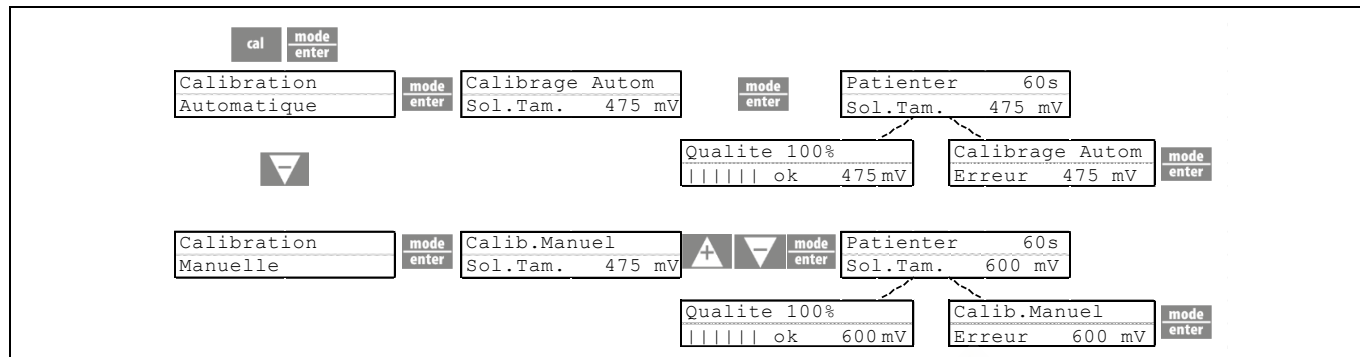

Il est possible de choisir le mode automatique ou manuel.

### - Calibrage automatique :



La valeur de la solution tampon s'affiche, insérer la sonde dans le flacon, appuyer sur **mode enter** pour qu'un compte à rebours nécessaire des 60 secondes pour compléter le calibrage s'affiche. Si la qualité de l'alignement est inférieure à 50% l'erreur s'affiche et appuyer sur **mode enter** pour quitter le calibrage (après 4 secondes la pompe sort automatiquement), si la qualité est supérieure à 50%, la valeur est affichée et appuyer sur **mode enter** pour compléter la procédure.

### - Calibrage manuel :

La valeur de la solution tampon s'affiche, insérer la sonde dans le flacon, en appuyant sur **mode enter** on obtient le clignotement sur l'afficheur de la valeur de 465mV, insérer la sonde dans la solution puis appuyer sur les touches **+** **-** pour visualiser la valeur de la solution possédée puis appuyer sur **mode enter** pour confirmer et faire démarrer la procédure de calibrage comme auparavant.



## 8 Alarmes

Affichage	Cause	Interruption						
Led Alarme fixe Message "Niv" clignotant Ex: <table border="1" style="display: inline-table; vertical-align: middle;"> <tr> <td>MAN</td> <td></td> <td></td> </tr> <tr> <td>Niv</td> <td></td> <td>P100%</td> </tr> </table>	MAN			Niv		P100%	Alarme fin de niveau sans interruption du fonctionnement de la pompe	Rétablissement du niveau du liquide
MAN								
Niv		P100%						
Led Alarme fixe Message "Niv" et "Stop" clignotant Ex: <table border="1" style="display: inline-table; vertical-align: middle;"> <tr> <td>MAN</td> <td></td> <td></td> </tr> <tr> <td>Niv</td> <td>Stop</td> <td>P100%</td> </tr> </table>	MAN			Niv	Stop	P100%	Alarme fin de niveau avec interruption du fonctionnement de la pompe	Rétablissement du niveau du liquide
MAN								
Niv	Stop	P100%						
Led Alarme fixe Message "Deb" clignotant Ex: <table border="1" style="display: inline-table; vertical-align: middle;"> <tr> <td>MAN</td> <td><b>F</b></td> <td></td> </tr> <tr> <td>Deb</td> <td></td> <td>P100%</td> </tr> </table>	MAN	<b>F</b>		Deb		P100%	Alarme de flux active, la pompe n'a pas reçu le nombre de signaux programmés par le capteur de flux.	Appuyez sur  .
MAN	<b>F</b>							
Deb		P100%						
Message "OFA" clignotant Message "Stop" clignotant Ex: <table border="1" style="display: inline-table; vertical-align: middle;"> <tr> <td>Haut</td> <td>475 mV</td> <td></td> </tr> <tr> <td>OFA Stop</td> <td></td> <td>P 75%</td> </tr> </table>	Haut	475 mV		OFA Stop		P 75%	Alarme O.F.A.	Pression  pour bloquer le clignotement du message "Stop", une pression supplémentaire de la touche fait redémarrer la pompe.
Haut	475 mV							
OFA Stop		P 75%						
Message "Alm" clignotant Ex: <table border="1" style="display: inline-table; vertical-align: middle;"> <tr> <td>Haut</td> <td>475 mV</td> <td></td> </tr> <tr> <td>Alm</td> <td></td> <td>P 75%</td> </tr> </table>	Haut	475 mV		Alm		P 75%	La valeur lue par la sonde est hors de la plage de la bande d'alarme programmée.	Contrôler la programmation correcte du paramètre "Bande Alarme" en programmation.
Haut	475 mV							
Alm		P 75%						
Message "Cal" clignotant Ex: <table border="1" style="display: inline-table; vertical-align: middle;"> <tr> <td>Haut</td> <td>475 mV</td> <td></td> </tr> <tr> <td>Cal</td> <td></td> <td>P 75%</td> </tr> </table>	Haut	475 mV		Cal		P 75%	Alarme sonde non calibrée.	Effectuer la procédure de calibrage de la sonde.
Haut	475 mV							
Cal		P 75%						
Ex: <table border="1" style="display: inline-table; vertical-align: middle;"> <tr> <td>Parameter Error</td> <td></td> </tr> <tr> <td>PROG to default</td> <td></td> </tr> </table>	Parameter Error		PROG to default		Erreur de communication interne de l'UC.	Appuyez sur  pour rétablir les paramètres de défaut.		
Parameter Error								
PROG to default								

## 9 Résolution des problèmes

Problème	Cause probable	Solution
La pompe fonctionne régulièrement, mais le dosage s'est interrompu	Clapets obstrués	Nettoyer les clapets et les remplacer si les incrustations ne peuvent pas être retirées.
	Hauteur d'aspiration excessive	Placer la pompe ou le réservoir de façon à réduire la hauteur d'aspiration.
	Liquide trop visqueux	Réduire la hauteur d'aspiration ou utiliser une pompe avec des débits supérieurs.
Débit insuffisant	Fuites des clapets	Contrôler le serrage des bagues.
	Liquide trop visqueux	Réduire la hauteur d'aspiration ou utiliser une pompe avec des débits supérieurs.
	Clapets partiellement obstrués	Nettoyer les clapets et les remplacer si les incrustations ne peuvent pas être retirées.
Débit de la pompe irrégulier	Effet de siphon au refoulement	Vérifier l'installation du clapet d'injection. Insérez un clapet anti-retour si cela ne suffit pas.
	Tube PVC transparent sur le refoulement	Utiliser le tube en PE opaque sur le refoulement.
	La pompe n'est pas correctement calibrée	Vérifier le débit de la pompe par rapport à la pression du système.
Membrane cassée	Contre-pression excessive	Contrôler la pression de l'installation. Vérifier si le clapet d'injection est obstrué. Vérifier si les clapets de refoulement et le point d'injection sont obstrués.
	Fonctionnement sans liquide	Vérifier la présence du filtre (clapet) de fond. Utilisez une sonde de niveau qui bloque la pompe lorsque le produit chimique dans le réservoir se termine.
	Membrane non fixée correctement	Remplacer la membrane et vérifier le serrage correct de la même.
La pompe ne démarre pas	Alimentation insuffisante	Vérifier si les valeurs indiquées sur la plaque de la pompe correspondent à celles du réseau électrique.

## 10 Entretien



### 10.1 Précautions

- Avant toute intervention d'entretien sur la pompe, vérifier que toutes les connexions électriques ont été débranchées.
- Dépressuriser complètement la pompe et vidanger les tuyaux dans la section où un entretien est nécessaire.
- Toujours porter les équipements de protection requis lors des travaux.
- Ne pas déverser de substances polluantes telles que les produits chimiques pompés, le fluide hydraulique, l'huile de lubrification dans l'environnement.
- Lire attentivement les spécifications techniques des fluides dosés et traités afin de connaître les risques et les actions à entreprendre en cas de contact accidentel avec un fluide dangereux.

### 10.2 Tête de la pompe

**Ne pas faire fonctionner la pompe sans liquide de process. Au moins tous les six mois, démonter la tête de la pompe et effectuer les opérations décrites ci-dessous :**

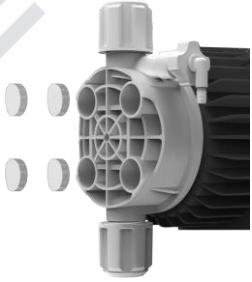
- Déconnecter les tuyaux d'aspiration et d'évacuation
- Vidanger le liquide de process dans la tête de pompe et les tuyaux
- Démonter la tête de pompe en suivant ces étapes :

<p>a) Retirer les 4 capuchons pour accéder aux boulons</p> <p>b) Dévisser les boulons fixant la tête de la pompe au mécanisme</p>	
<p>c) Extraire la tête de pompe et laver soigneusement les vannes d'aspiration et d'évacuation</p> <p>d) Vérifier si la garniture est usée ; si nécessaire, remplacez-la</p>	
<p>e) Inspecter la membrane pour repérer toute trace d'usure</p>	

- Remonter la tête de pompe et fixer les boulons
- Replacer les capuchons sur les trous des boulons





**Serrer les boulons du corps de pompe en appliquant un couple de serrage de 4 Nm.**

### 10.3 Remplacement de la membrane

S'il y a des fuites dans la zone de la tête de pompe, une fois la procédure d'entretien de la tête de pompe terminée, effectuer la procédure de remplacement de la membrane :

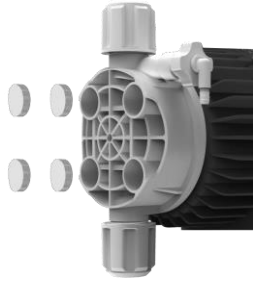
- Débrancher les tuyaux d'aspiration et de refoulement, vidanger le liquide de traitement de la tête de pompe et des tuyaux
- Démontez la tête de pompe et la membrane en suivant ces étapes :

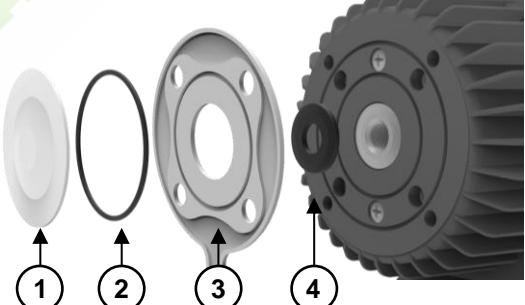
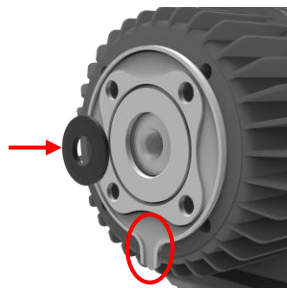
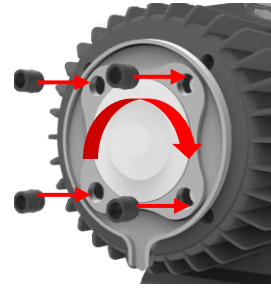
<p>a) Retirer les 4 capuchons pour accéder aux boulons</p> <p>b) Dévisser les boulons fixant la tête de la pompe au mécanisme</p> <p>c) Extraire la tête de pompe</p>	
<p>d) Retirer la membrane (disque PVDF blanc) en la dévissant de son logement</p>	
<p>e) Inspecter l'ensemble des parties pour repérer toute trace d'usure : membrane (1), joint de membrane (2), grand disque anti-infiltration (3) et petit disque anti-infiltration (4)</p> <p>f) Remplacer toute pièce défectueuse</p>	
<p>g) Le grand disque anti-infiltration doit être installé avec la petite rainure positionnée sur le fond du carter de la pompe et face à l'opposé du solénoïde, avec les 4 trous correspondant aux logements des vis du carter de la pompe.</p> <p>h) Le petit disque anti-infiltration doit être positionné au centre du plus grand disque, au-dessus du piston du solénoïde.</p>	
<p>i) Visser la membrane sur le piston du solénoïde</p> <p>j) Insérer les 4 joints fournis dans les trous en faisant attention au sens : l'extrémité la plus courte doit être placée au fond du trou</p>	

- Remonter la tête de pompe, fixer les boulons et replacer les capuchons sur les trous des boulons



**Serrer les boulons du corps de pompe en appliquant un couple de serrage de 4 Nm.**

## 10.4 Vue en éclaté des pièces de rechange

Pour pouvoir exécuter l'entretien ordinaire et éviter toute perte de temps, il est conseillé de garder une petite réserve des pièces suivantes en stock :

- Vanne d'aspiration complète
- Vanne d'évacuation complète
- Tête de pompe complète
- Membrane, disques anti-infiltration et joints

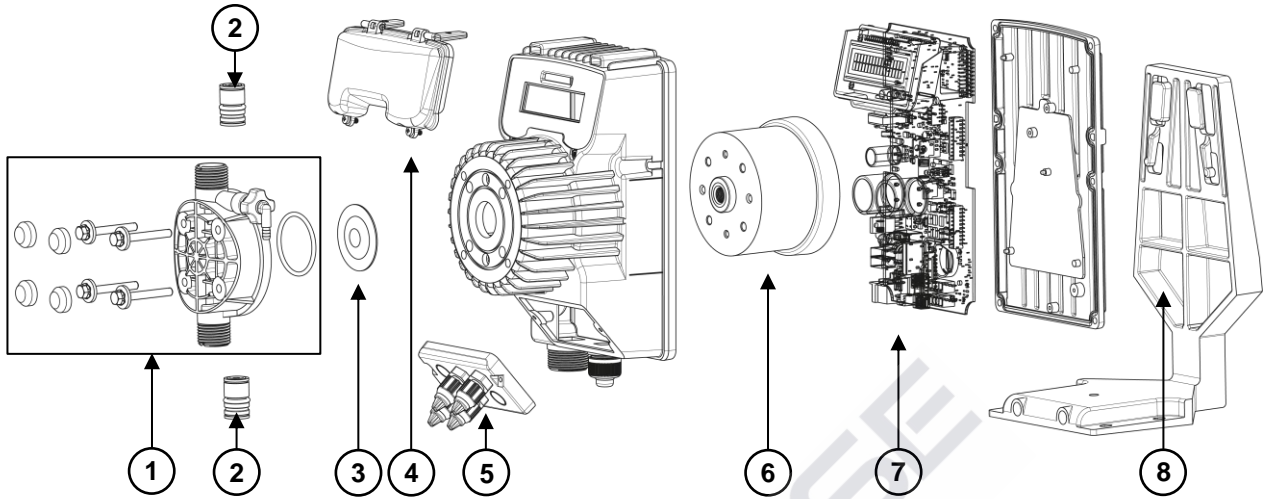

1	Tête de la pompe
2	Vannes
3	Membrane
4	Couverture de la zone de contrôle

5	Support PG
6	Solénoïde
7	Carte mère
8	Support pour socle

### REMARQUE



Lors de la commande de pièces de rechange, toujours indiquer le modèle et le numéro de série de la pompe.

## 10.5 Considérations relatives à l'élimination

Jeter les matériaux électroniques ou toxiques conformément à la réglementation applicable, qui varie d'un pays à l'autre.

Dans la plupart des pays, il est interdit d'éliminer les matériaux électroniques ou toxiques de manière autonome et les utilisateurs sont invités à les jeter correctement, éventuellement par l'intermédiaire d'organisation à but non lucratif désignées par les administrations locales ou organisées à titre volontaire par des professionnels.

Les remettre à des centres de recyclage agréés, éventuellement par l'intermédiaire d'un transporteur de déchet détenant les permis nécessaires.