

La pompe péristaltique PPA-9 est destinée à être utilisée sur les machines à laver. Il s'agit d'une pompe péristaltique de capacité fixe contrôlée par un conductivimètre inclus dans le kit d'installation.

La pompe de code PPA0009A1001\_A a les caractéristiques suivantes :

CERTIFICATION	CE, EAC
TYPE	PA-9
ALIMENTATION ELECTRIQUE	230 Vac 50/60 Hz
CONSOMMATION	3,5 W
MATERIAU TUBE PERISTALTIQUE	SANTOPRENE (6x10)
CC/REVOLUTION	2,5
DEBIT	9 l/h
CONTRE PRESSION	0,1 BAR
PSI	1,450
GPD	47,51
GPH	1,980
DEGRE IP	IP 65
TYPE DOSAGE	Débit fixe avec dosage entraîné par la lecture de conductivité

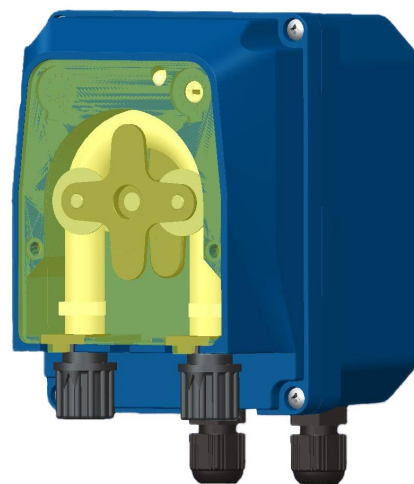

### KIT D'INSTALLATION

ETRIER FIXATION	Support Mural
TUBING	4m 4x6 PVC
CREPINE ASPIRATION	Corps PP avec lest céramique
KIT RACCORDS TUBES	Montage Injection (INOX) + raccord 4x6
SONDE CONDUCTIVITE	Sonde Conductive K 3,3 (0,5 – 6mS) avec 2,75m de câble

### DESSINS DIMENSIONNELS

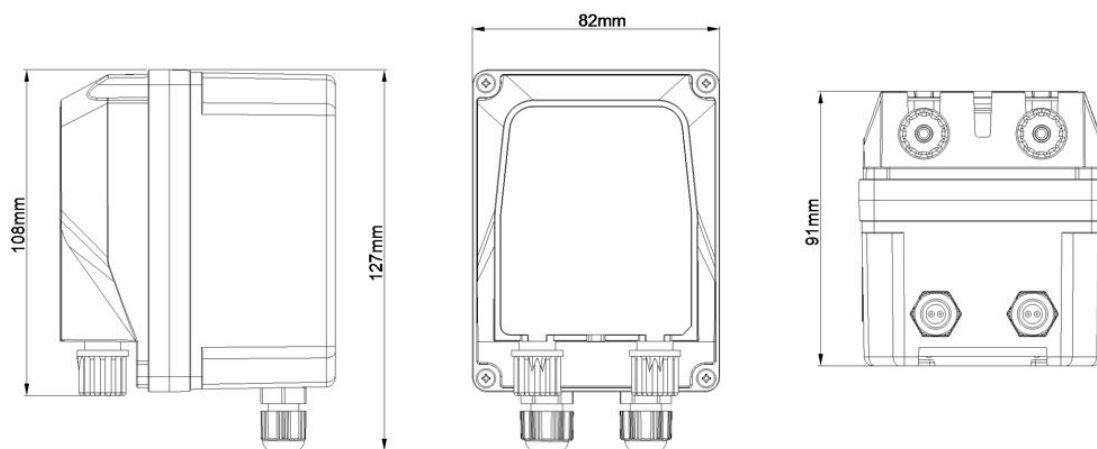

SEKO spa a pris toutes les mesures raisonnables concernant l'exactitude de cette traduction, mais regrette qu'aucune responsabilité ne puisse être acceptée pour toute erreur, omission ou inexactitude. En cas de doute ou de litige, tel que prévu par la directive européenne, seul le texte dans la langue d'origine est valide.

**ETRIER DE FIXATION MURAL  
DESSINS DIMENSIONNELS**

