

Seko SpA déclare que la pompe PSH présente les caractéristiques suivantes:

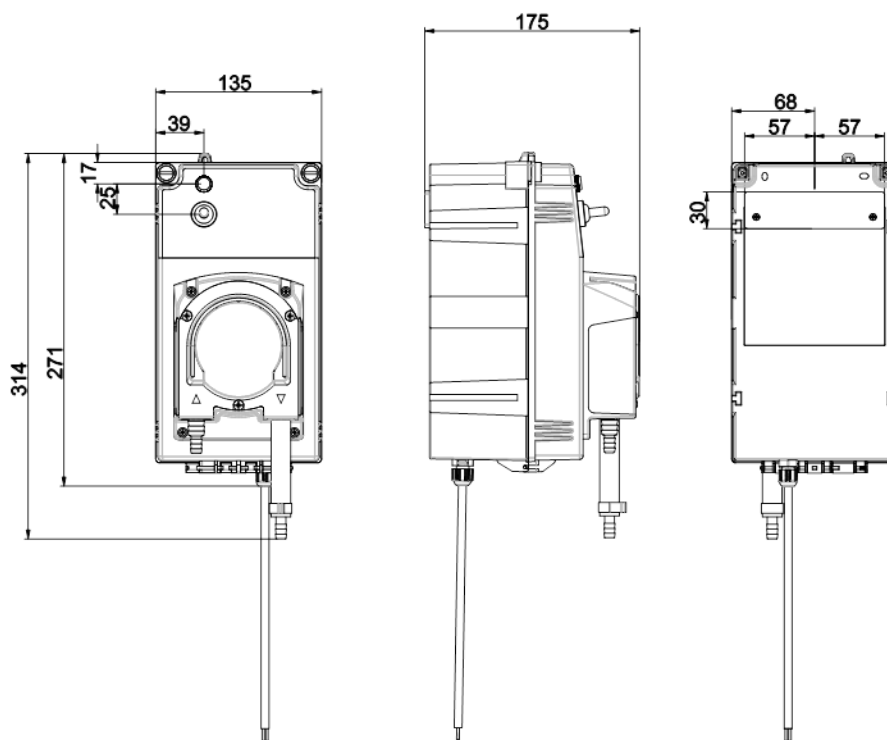

<b>TYPE</b>	PSH
<b>ALIMENTATION ELEC</b>	100÷240 Vac @50/60 Hz
<b>CONSUMMATION MAX</b>	70 W
<b>DEBIT</b>	120 l/h (ajustable 25-50-75-100%)
<b>TUBE PERISTALTIQUE</b>	Norprene 10x16 – PSH000HM1000 Sekobrill 10x16 – PSH000HM2000 Sekoflex 10x16 – PSH000HM3000
<b>CONTRE-PRESSION</b>	0,1 BAR
<b>CLASSE ISOLATION</b>	Classe II
<b>DEGRE PROTECTION</b>	IP55
<b>TEMP. DE TRAVAIL</b>	5-50°C
<b>TEMP. DE STOCKAGE</b>	-20÷60°C
<b>TYPE DE DOSAGE</b>	Constant
<b>CONNEXIONS</b>	Raccords pour tubes 8 x 12 mm
<b>KIT D'INSTALLATION</b>	Etrier mural et vis

## DIMENSIONS



*SEKO spa a pris toutes les mesures raisonnables quant à l'exactitude de cette traduction, mais regrette qu'aucune responsabilité ne puisse être acceptée Pour toute erreur, omission ou inexactitude. En cas de doute ou de litige, tel que prévu par la directive européenne, seul le texte en langue originale est valable.*

