

# PLUNGER METERING PUMPS

INSTALLATION MANUAL

EN

HANDBUCH

DE

MANUAL DE INSTALACION

ES

MANUEL D'INSTALLATION

FR

MANUALE D'INSTALLAZIONE

IT

MANUAL DE INSTALAÇÃO

PT

РУКОВОДСТВО ПО УСТАНОВКЕ И ЭКСПЛУАТАЦИИ

RU



# Operation, maintenance and installation manual

## PLUNGER METERING PUMPS

Read the instructions carefully before installing and starting the equipment.

The information contained in this manual is subject to change without notice and does not represent a commitment.

### INDEX

#### 1. DESCRIPTION

- 1.1 Applications
- 1.2 Identification label
- 1.3 Mechanism
  - 1.3.1 Adjustment of the stroke length
- 1.4 Pumphead
  - 1.4.1 Operating principle
  - 1.4.2 Packing

#### 2. INSTALLATION

- 2.1 Safety precautions
- 2.2 General
- 2.3 Suction line
- 2.4 Discharge line

#### 3. START-UP

#### 4. MAINTENANCE

- 4.1 Precaution
- 4.2 Mechanism
- 4.3 Pumphead
- 4.4 Recommended spare

#### 5. TROUBLE SHOOTING

#### 6. HANDLING AND STORAGE

- 6.1 Handling
- 6.2 Storage and preservation

Installation suggestions table

## 1. DESCRIPTION

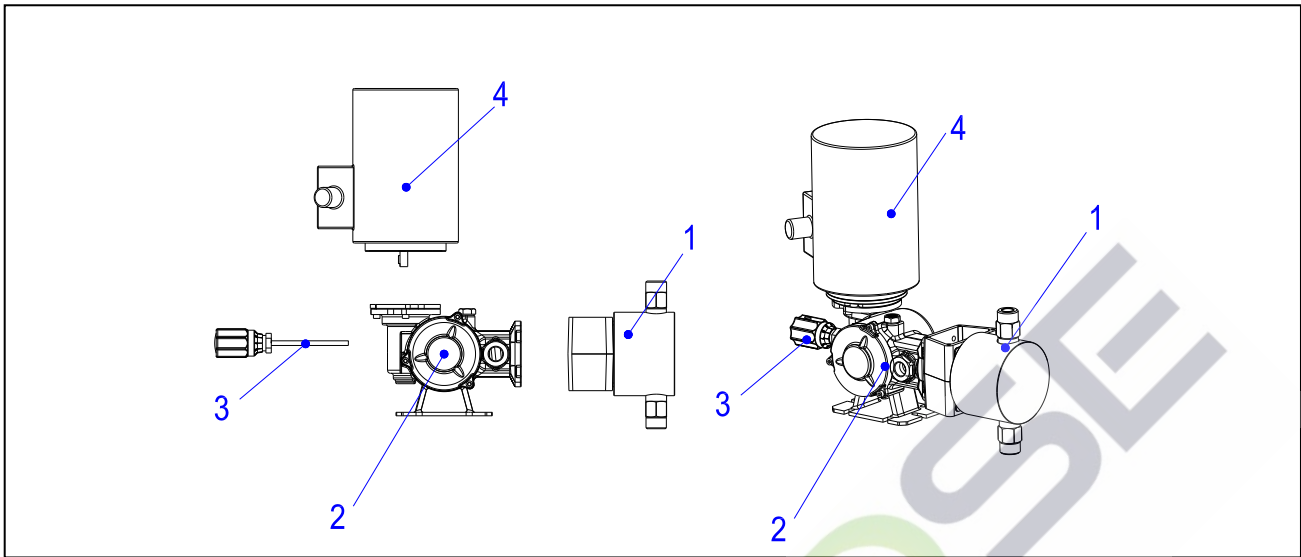

1	Testata	Cabeza	Pump head	Tête	Pumpenkopf
2	Meccanismo	Mecanismo	Mechanism	Mecanisme	Triebwerk
3	Regolazione	Regulaciòn	Adjustment	Régulation	Hubeinstellung
4	Motore	Motor	Motor	Moteur	Motor

The metering pump is a reciprocating positive displacement pump; basic components are: the prime mover, the gearbox, the mechanism, the stroke length adjustment and the liquid end .

⇒ **THE DESIGN OF THE METERING PUMP FULFILLS ITALIAN SAFETY AND ACCIDENT PREVENTION REGULATIONS.**

⇒ **PRODUCT INTENDED FOR PROFESSIONAL USE, BY SKILLED PEOPLE.**

### Safety instructions



**WARNING**  
Exceeding the maximum allowed operating pressure must be prevented  
(e.g. by using a pressure relief valve)

Before starting to work on the metering pump verify carefully the following:

- the drive is disconnected from the power source
- parts such as pumphead and piping are depressurized
- parts in contact with aggressive substances are washed before handling
- personnel protection is carried out according to local regulations

### 1.1 Applications

Metering pump is a process component capable to transfer defined volumes of liquid with high accuracy, moreover it is possible to vary the flow rate by acting on integral devices.

To obtain the bestperformances, select the pump considering the duty required and the compatability of the construction materials of the contact parts.

Before using a pump for a duty different from the original one, please contact our Technical Dept. for information.

## 1.2 Identification label

Standard Actual dimensions: mm 53x35

Type: ELECTRO MECHANICAL  
 Code:  Year:   
 s/n:  L/h:   
 Bar:   
 CE

1	Modello	Modelo	Model	Modèle	Modell Triebwerks
2	Numero di fabbrica	Número de matrícula	Serial Number	Numéro de fabrication	Baunummer
3	Anno fabbricazione	fabricar año	Manufacture year	Fabriquer année	Fertigen Jahr
4	Portata	Caudal	Flow rate	Débit	Förderleistung
5	Pressione massima	Presión máxima	Maximum pressure	Maximum pressure	Maximaler Druck

## 1.3 Mechanism and gearbox

Mechanism is the device that permits to transform the electric motor rotary movement in alternate and to actuate the plunger.

### 1.3.1 Adjustment of the stroke length

To obtain high accuracy performances pump must operate at ideal conditions: constant speed, pressure, viscosity.

**Before turning the adjustment knob, release the adjustment by rotating of 1/4 of turn the lock screw.**

#### Models

The variation from 0 to 100% of the maximum flow rate is obtained by rotating the adjustment knob counter clockwise; each revolution of the adjustment knob corresponds to a variation of 1/10 of the maximum capacity; moreover the knob edge is subdivided in 10 parts eachone corresponding to a variation of 1/100 of the maximum flow rate

## 1.4 Pump head

### 1.4.1 Operating principle

The packing (5) on the piston (4) seals the pumphead Suction (1) and discharge (2) valves are operated by positive and negative pressure

Suction (1) and discharge (2) valves are operated by positive and negative pressure

#### Suction stroke :

During the suction stroke the difference between the suction pressure and the pressure inside the process head (3) causes the opening of the suction valve (1).

The process liquid is sucked from the suction line into the process chamber (3).

#### Discharge stroke:

During the discharge stroke the suction valve (1) is closed and the discharge valve (2) will open due to the positive pressure inside the process chamber (3). The process liquid is discharged from the process chamber (3) into the discharge line.

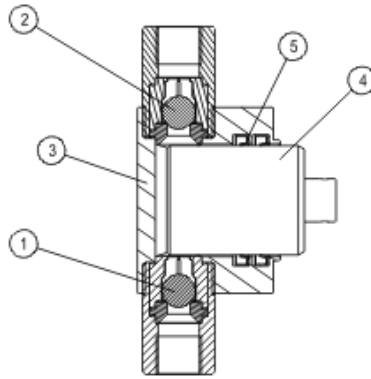

1	Valvola di aspirazione	Válvula de aspiración	Suction valve	Vanne d'aspiration	Ansaugventil
2	Valvola di scarico	Válvula de impulsión	Discharge valve	Vanne de refoulement	Auslaßventil
3	Testata	Cabeza	Pump head	Tête	Prozeßkammer
4	Pistone	Pistón	Plunger	Piston	Kolben
5	Tenuta	Junta	Packing	Garniture	Kolbendichtung

### 1.4.2 Packing

Plunger pumps can be equipped with packing consists of lip seals that don't require any adjustment.

## 2. INSTALLATION

### 2.1 Safety precautions

- don't work alone
- install a magnetic starter with overload protection
- connect motor to grounding
- when working on the pump verify that electric motor or servomotor are not connected to mains.
- using electric tools in hazardous areas, pay attention to special regulations
- keep available a first aid kit
- observe local law safety regulations

#### Installation

- Foundation height should be so as to facilitate maintenance operation, handling, oil refill and drain, easy disassembling of pumphead
- Install the pump **free of strain** on its base, pumphead connections and foundation
- Install the pump levelling the piston axis horizontally and the valve axis vertically
- Make sure that the pump casing's tightening torque of the screws is of 6Nm, otherwise retighten as shown below:

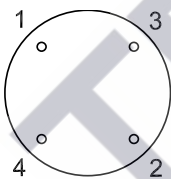

#### Electrical connection



#### **DANGER**

**Electric motors and electrical components should be connected in accordance with local regulations and by qualified personnel only.**  
**Install overload protection or temperature sensor.**  
**Check voltage, frequency, motor speed and power.**  
**In hazardous areas special regulations must be applied.**

## 2.2 General

For a good operation, the correct installation of the pump is fundamental:

- Before carrying out hydraulic connections, make sure that the inside of pipes, tanks, etc. have been thoroughly cleaned/washed. However we recommend the installation of a temporary filter near to suction nozzle in order to stop plant residues and slags.
- Connect pipes avoiding nozzles stretching
- Install pipes correctly sized for the maximum flow rate of the pump, avoid necks and tortuosity where air or gas could be entrapped.
- Check valves and cross fittings should be installed both in the suction and discharge lines, this will permit to disassemble the pump without draining the plant and/or to install accessories such as pressure gauges, dampers a.s.o.



### WARNING

To prevent serious damages suction and discharge lines must be properly designed, sized and connected to the pump.



### WARNING

Pump has no oil for functioning. Remove the adhesive label from the oil cap.

REMOVE BEFORE USE



Fill the pump with the oil provided inside the package.

## 2.3 Suction line (see installation recommendations table)

- Install pipe as short as possible (fig. 1) and avoid tortuous paths (fig. 2)
- Pipe should be sized considering that the ratio between the maximum instantaneous flow rate and the average flow rate is 3,14.
- Indicatively the installed pipe should have a diameter equal to 1.5 the diameters of the pump nozzles.
- For your guidance the recommended flow speed inside the pipes should be 0,5–0,8 m/sec with liquids having viscosity near water and specific gravity up 1200 Kg/m<sup>3</sup>.
- A permanent suction filter must be installed. The filter should have a filtering cartridge of 150 µm giving a pressure drop less than 0.2 m.w.c. (calculated according to the a.m. coefficients). The filter should be easily accessible and periodically checked and washed.
- In case of long lines and in order to avoid cavitation problems, install, near the pump, an expansion tank or a damper (fig. 3).
- To prevent suction of impurities don't connect suction line to the bottom of the tank (fig. 4)
- Suction from a vacuum tank can be achieved by connecting pipes as per fig. 5. open check valve 2 and verify the filling through the the window 3, close the check valve 2, start the pump; the non-return valve 4 prevents liquid to flow-back when pump is stopped.

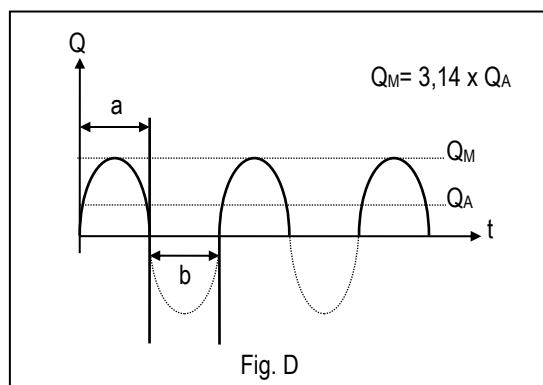

Q	Portata	Caudal	Flow rate	Débit	Förderleistung
Q <sub>A</sub>	Portata media	Caudal promedio	Medium Flow rate	Débit moyen	Durchschnittliche
Q <sub>M</sub>	Portatamassima	Caudal máximo	Maximum flow rate	Débit maximale	Max. Durchflussmenge
a	Corsa di scarico	Carrera de impulsión	Discharge stroke	Course de refoulement	Auslaßhub
b	Corsa di aspirazione	Carrera de aspiración	Suction stroke	Course d'aspiration	Ansaughub
t	Tempo	Tiempo	Time	Temps	Zeit

## 2.4 Discharge line (see installation recommendations table)

- Verify that between suction and discharge there is a positive pressure of at least 50÷ 100 Kpa; if the plant conditions don't permit a positive pressure difference, install a back pressure valve on pump discharge (fig. 6) or lower suction tank (fig. 7) or raise discharge pipe (fig. 8)
- For safety reasons it is mandatory to install a pressure relief valve in order to prevent dangers as consequence of unexpected overpressure; the pressure relief valve discharge should be visible and/or piped back to the tank or to a drain.  
We do not recommend to pipe the pressure relief valve discharge to the pump suction line (fig. 9).
- In case a back pressure valve is installed the pressure relief valve must be installed as shown in fig. 10.
- It is recommended the installation of pressure gauges having a range of 20% higher than the pressure relief valve setting.
- To reduce flow pulsation, the installation of a pulsation damper near the discharge valve of the pump is highly recommended.

The most used dampers are:

- dampers with direct contact between process liquid and gas/air cushion (air chamber); this type is of simple concept but it needs frequent checks and restoring of the atmospheric air cushion.
- dampers with diaphragm or bag which separates gas/air from process liquid; they are generally precharged at a pressure equal to 60–75% of the maximum operating pressure of the pump when installed on the discharge side of the pump.

These dampers require periodic checks to verify diaphragm/bag integrity and correct precharge pressure; they must be selected considering the chemical compatibility of the construction material of diaphragm/bag.

If the pump discharges into a pressurized line, the installation of a non-return valve is recommended.

- ⇒ When installing pump and accessories it is recommended the installation of check valves in order to facilitate maintenance operations. Fig. 13 shows a typical installation.
- ⇒ Please observe the following instructions when pumping liquids that tend to crystallize or suspensions that tend to sediment:
  - keep suspension correctly agitated in order to prevent sedimentation
  - avoid installation of vertical lines over the pump discharge nozzle
  - before stopping the pump start a washing cycle of the pump and pipes
  - design suction and discharge lines should permit complete emptying



### 3. START-UP

Electrical connection:

- connect electric motor to mains (power source)
- check the direction of rotation of the electric motor; an arrow on the electric motor shows the correct direction of rotation

**The electric motor should be connected by qualified personnel only!**



#### **WARNING**

**Don't start the pump with the suction and/or discharge check valves closed  
Don't close check valves while the pump is in operation**

Before starting the pump check the following points:

- check mechanism for the correct oil filling
- check pumphead for the correct filling of the hydraulic liquid
- check metering pump for overpressure protection (pressure relief valve installation)
- verify that all hydraulic connections are correctly tight
- position adjustment knob at "zero" flow rate (see para 1.3.1)
- start the pump without discharge pressure and increase progressively the flow rate up to 100%
- keep the pump in operation for few minutes



#### **WARNING**

**DON'T EXCEED THE MAXIMUM PERFORMANCE STENCILLED ON THE PUMP LABEL**

If no pressure gauge is fitted on the plant, the installation of a temporary pressure gauge is recommended in order to check that the actual pressure at the start-up doesn't exceed the maximum allowable pressure.

- ⇒ pumps are self-priming, however some priming problem could be encountered with pumps having very low flow rate, small plunger diameter, with back pressure valves installed and in presence of high discharge pressure. In these cases it could be necessary to aid priming purging air from pumphead and suction line.



#### **WARNING**

**If the pumped liquid is toxic, poisonous, aggressive, flammable or for any reason dangerous, use particular care avoiding accidental leakages through gaskets or pipes during start-up or maintenance operations.**

**Moreover follow all the recommendations of the manufacturer for handling and the local laws relevant to safety during handling and disposal of dangerous substances.**

### 4. MAINTENANCE

#### 4.1 Precautions

- Before servicing pump or plant verify that all electric connections (power and control) have been disconnected from mains and are no more fed.
- Depressurize completely pump and pipes and drain the section in which maintenance is required
- Always work wearing the required safety protections.
- Don't pour in the ambient polluting substances such as pumped chemicals, hydraulic liquid, lubricating oil a.s.o.
- Before servicing pump or plant read carefully the technical specification of the handled fluids with particular respect to the actions that must be done in case of accidental contact with a dangerous fluid.

## 4.2 Mechanism

Replace the first oil filling after 1500 operation hours and afterwards every 4000 hours.

**However replace oil every year .**

Check weekly the oil level and, when required, restore the correct level using the same oil; check also for possible leakages through the lip seal on the piston rod and if necessary replace the lip seal.

### ATTENTION!

**Please use only oil with these features:**

**ISO VISCOSITY GRADE 320**

## 4.3 Pumphead

**Don't let the pump running without process liquid.**

**As minimum every six months, dismantle the pumphead as follows:**

- Disconnect suction and discharge pipes
- Drain process liquid from pump head and pipes
- unscrew bolts fixing the pumphead to mechanism
- dismantle suction and discharge valves

**and carry out the following operations:**

- wash thoroughly the suction and discharge valves and verify whether any part is worn or scratched; replace them if required
- replace plunger packing in case it is worn; grease new seals before assembling
- check the plunger sliding surface where seals operate; the surface should be without scoring or scratches; when damaged replace the plunger
- Retighten the screws of the pump casing with a torque of 3 Nm as shown below; repeat the crisscross pattern with a torque of 6 Nm

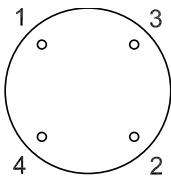

## 4.4 Recommended spares

In order to face normal service problems and to avoid possible waste of time, we suggest to keep in stock a small supply of the following spares:

- One plunger
- Two sets of plunger packing
- One suction valve complete
- One discharge valve complete

When ordering spares, please indicate always the model and the serial number of the pump

5. TROUBLESHOOTING		
Trouble	Possible cause	Remedy
<b>Flow rate too low or no flow rate</b>	Suction tank sealed without vent	Install vent or open tank cover
	Suction of air through fittings, gaskets, etc.	Tighten connections
	Air/gas pockets into the pump or in the pipes	Facilitate air exit
	Suction filter or suction line clogged	Wash filter and/or remove occlusion
	Check valves closed	Open valves
	Excessive suction head	Reposition pump at the correct elevation
	Vapour pressure too high, liquid temperature too high	Cool liquid
	Viscosity too high, liquid temperature too low	Heat liquid
	Pump valves dirty or worn	Wash valves or replace them
	Strokes per minute less than rated	Check speed and electrical feeding
	Suction pipe diameter too reduced	Check suction line for length and diameter
	Pressure relief valve set at a value lower than the maximum discharge pressure	Check pressure relief valve setting and actual operating pressure
	Wrong stroke length	Check stroke length and adjust if required
Excessive leakage through packing	Tighten packing, check plunger and packing for wear; replace worn parts	
<b>Flow rate too high</b>	Pressure relief valve in operation or leaking	Check for correct setting and/or clean pressure relief valve
	Discharge pressure lower than suction pressure	Install a back pressure valve
	Wrong stroke length	Check stroke length and adjust if required
	Back pressure valve faulty or setting pressure inadequate	Reset back pressure valve or replace it
	Strokes per minute more than nominal	Verify electrical feeding
<b>Electric motor overheating</b>	Discharge pressure too high	Check pressure relief valve setting
	Discharge line incorrectly sized	Check discharge line length and diameter
	Wrong electrical connections	Check and rectify connections
<b>Noisy operation</b>	Lack of lubricant in the mechanism/gearbox	Refill with the correct lubricant
	Excessive wear of the mechanism/gearbox	Overhaul mechanism/gearbox
<b>Pipes vibrations</b>	Pipe diameter too small	Enlarge pipe diameter
	Pulsation damper out of operation or too small	Repair or recalculate damper volume

## 6. HANDLING AND TRANSPORTATION

### 6.1 Handling

The correct way to handle the pump is shown on the drawing here below.  
If the pump is assembled on a baseplate with lifting lugs use them for handling.

⇒ **in any case note the following instructions:**

- **do not sling, pull, push** the pumphead nozzles or flanges
- **do not sling, pull, push** the adjustment knob
- **do not sling, pull, push** the plunger

⇒ **when lifting loads pay attention to the following**

- dress helmet, accident protective shoes and gloves
- do not stand under hanging loads
- do not hand lift overload
- when hand lifting load do not assume position that can be dangerous for the spinal column and dorsal muscles

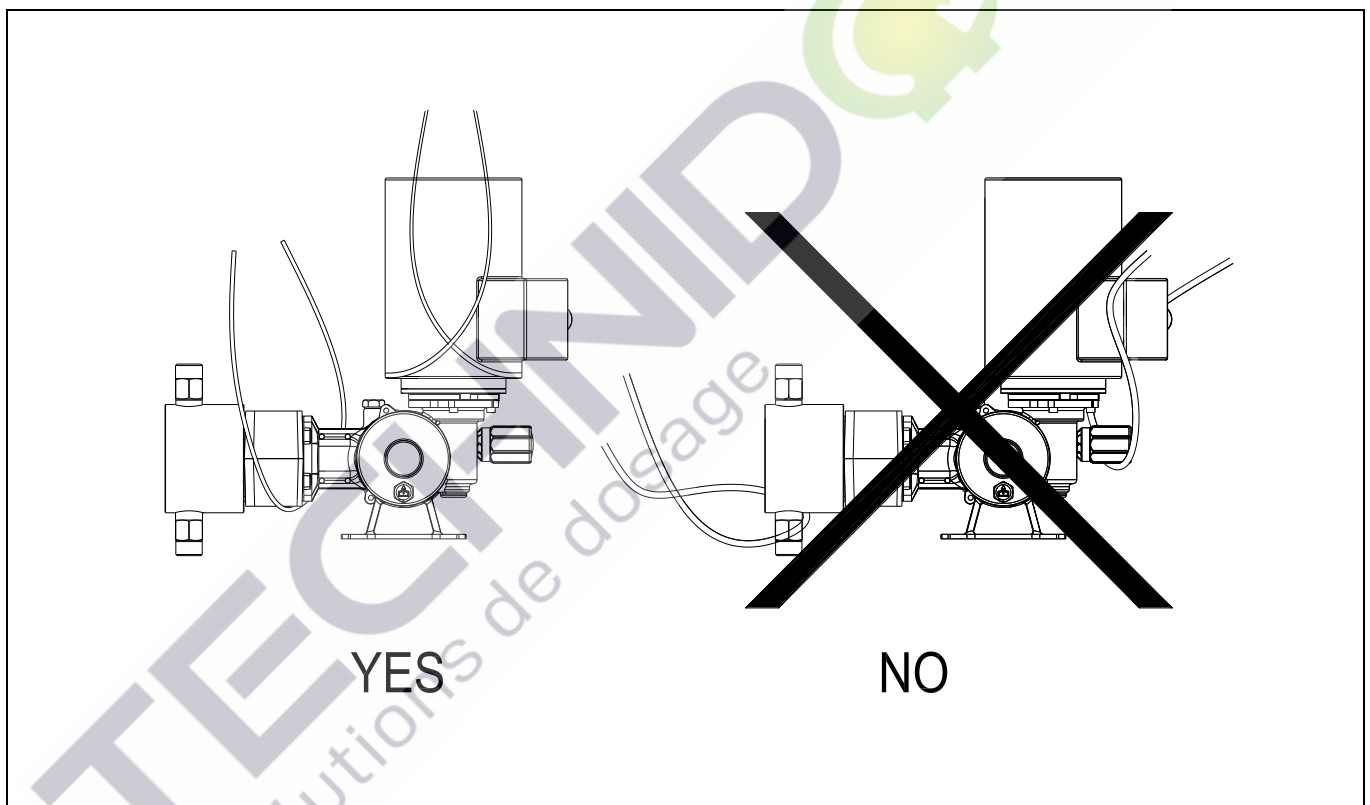

## 6.2 Storage and preservation



### WARNING

During transportation and during storage pump must be protected against moisture, salt water, rain, sand storm and direct sunlight.

Should the pump be stored for a long time, proceed according to following instructions:

#### A. Storage in a dry and ventilated place

Pump can be stored for a period of one year without taking any special precaution

#### B. Storage in places with high humidity

Pump must be hermetically sealed and protected against perspiration using an adequate quantity of silica gel; then storage for one year is possible.

#### C. Storage outdoor

In addition to recommendation of point B, additional protection against rain, sand, dust, dirty and direct sunlight are required.

#### D. Precaution after installation of a pump

Before start-up check that mechanism and hydraulic chamber are correctly filled in.

If the put in operation is delayed, the metering pump should be started for one hour approx. every month with the stroke length at "zero".

**However the lubricant oil of the mechanism must be changed every year.**

Replace again the lubricant oil in the mechanism before the actual start in operation.

Should the pump be out of operation for a long period after installation, the additional following precautions must be taken:

- disassemble pumphead completely and wash all parts carefully
- disassemble, clean and grease the packing; reassemble it without tightening the packing gland
- grease all machined parts
- pour protective lubricant into the movement and gearbox; operate the pump for some minute
- when restarting, drain protective lubricant and refill with suitable lubricant
- keep the pump in a dry place and adequately protected from dust

# Installation suggestions table

			SERBATOIO TANK TANK	DEPÓSITO RESERVOIR
			POMPA DOSATRICE DOSING PUMP DOSIERPUMPE	BOMBA DOSIFICADORA POMPE DOSEUSE
			POMPA AUSILIARIA BOOSTER PUMP HILFSPUMPE	BOMBA AUXILIARA POMPE AUXILIAIRE
			POLMONE SMORZATORE PULSATION DAMPER PULSATIONDÄMPFER	DEPÓSITO DE COMPENSACIÓN POUMON AMORTISSEUR
			VALVOLA ON-OFF VALVE VENTIL	VÁLVULA VANNE
			SERBATOIO IN PRESSIONE PRESSURIZED TANK TANK UNTER DRUCK	DEPÓSITO EN PRESIÓN RESERVOIR PRESSUR
			FILTRO A "Y" "Y" FILTER "Y" FILTER	FILTRO DE "y" FILTRE A "Y"
			SPIA WINDOW SCHAULGLAS	MIRILLA TEMOIN
			VALVOLA DI CONTROPRESSIONE CHECK VALVE	VÁLVULA DE CONTRAPRESIÓN VANNE DE CONTREPRESSION
			VALVOLA DI SICUREZZA PRESS RELIEF VALVE SICHERHEITSVENTIL	VÁLVULA DE SEGURIDAD VANNE DE SECURITE
			VALVOLA A GALLEGGIANTE FLOAT-OPERATED VALVE SCHWIMMERTIL	VÁLVULA FLOTANTE VANNE A FLOTTEUR
			MANOMETRO PRESSURE GAUGE MANOMETER	MANÓMETRO MANOMETRE

# **Bedienungs-, Wartungs- und Installationshandbuch**

## **KOLBENDOSIERPUMPEN**

Wir empfehlen Ihnen, die Anweisungen vor der Installation und Inbetriebnahme der Pumpe aufmerksam zu lesen. Die Informationen dieses Handbuchs können ohne jede Vorankündigung geändert werden

### **INHALTSVERZEICHNIS**

#### **1. BESCHREIBUNG**

- 1.1 Anwendungen**
- 1.2 Identifikationsschild**
- 1.3 Getriebe**
- 1.3.1 Einstellung des Laufs**
- 1.4 Kopf**
- 1.4.1 Funktionsprinzip**
- 1.4.2 Dichtung**

#### **2. INSTALLATION**

- 2.1 Sicherheitsmaßnahmen**
- 2.2 Allgemeines**
- 2.3 Ansaugleitung**
- 2.4 Auslassleitung**

#### **3. INBETRIEBNAHME**

#### **4. WARTUNG**

- 4.1 Vorsichtsmaßnahmen**
- 4.2 Getriebe**
- 4.3 Kopf**
- 4.4 Empfohlene Ersatzteile**

#### **5. ERKENNEN VON STÖRUNGEN**

#### **6. TRANSPORT UND EINLAGERUNG**

- 6.1 Transport**
- 6.2 Einlagerung und Aufbewahrung**

**Tabelle der Empfehlungen für die Installation**

# 1. BESCHREIBUNG

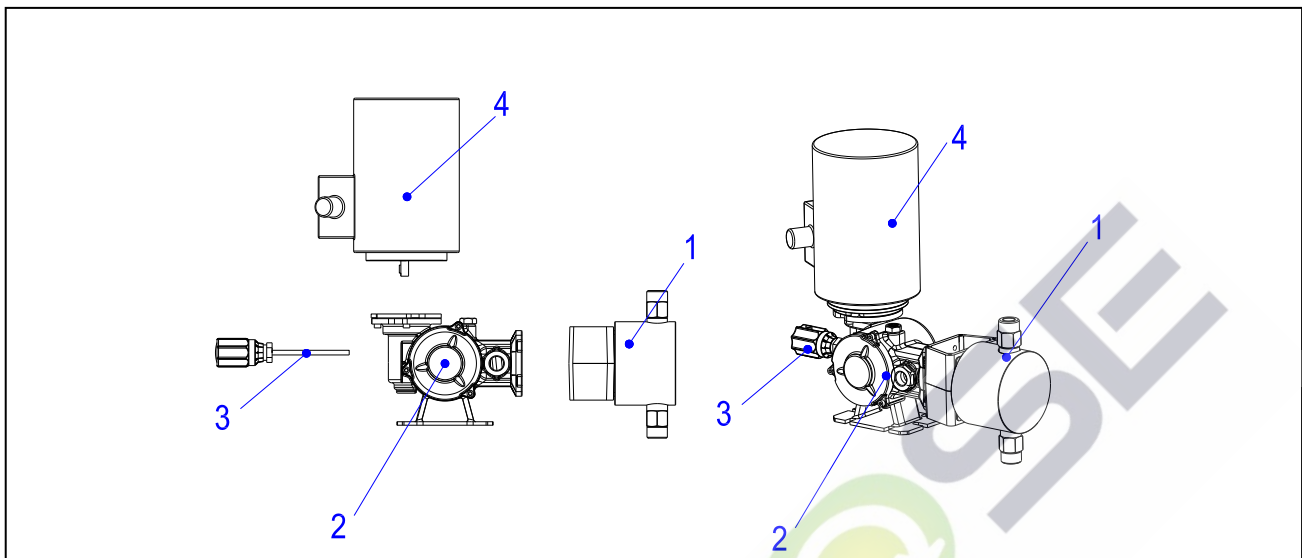

1	Testata	Cabeza	Pump head	Tête	Pumpenkopf
2	Meccanismo	Mecanismo	Mechanism	Mecanisme	Triebwerk
3	Regolazione	Regulaciòn	Adjustment	Régulation	Hubeinstellung
4	Motore	Motor	Motor	Moteur	Motor

Die Dosierpumpe ist eine volumetrische, alternierende Pumpe, deren Hauptkomponenten der Motor (normalerweise elektrisch), das Untersetzungsgetriebe, das Getriebe, die Einstellvorrichtung des Laufs und der Pumpkopf sind.

- ⇒ **DIE DOSIERPUMPE WURDE IN ÜBEREINSTIMMUNG MIT DEN ITALIENISCHEN REGELUNGEN FÜR SICHERHEIT UND PRÄVENTION HERGESTELLT.**
- ⇒ **PRODUKT VORGESEHEN FÜR PROFESSIONELLE NUTZUNG DURCH GESCHULTES PERSONAL.**

## Anweisungen für die Sicherheit



### ACHTUNG

**Das Überschreiten des zulässigen Maximaldrucks vermeiden (zum Beispiel durch Installation eines Sicherheitsventils)**

Vor dem Beginn der Arbeit mit der Pumpe das Folgende aufmerksam überprüfen:

- dass der Elektromotor vom Speisungsnetz abgeklemmt wurde
- dass der Druck vom Kopf und den Rohrleitungen abgelassen wurde
- dass Teile in Kontakt mit aggressiven und/oder gefährlichen Flüssigkeiten vor dem Umgang mit ihnen sorgfältig gewaschen worden sind
- dass die Bediener die von den geltenden Gesetzen vorgesehenen persönlichen Schutzvorrichtungen tragen

## 1.1 Anwendungen

Bei der Dosierpumpe handelt es sich um eine Prozesskomponente, die in der Lage ist, bestimmte Flüssigkeitsmengen mit sehr hoher Präzision zu transportieren; außerdem ist es möglich, mittels einer entsprechenden Vorrichtung, die Förderleistung zu variieren.

Zum Erhalt der besten Leistungen müssen bei der Wahl der Pumpe die geforderten Leistungen und die Kompatibilität der Konstruktionsmaterialien der Teile, die mit der Flüssigkeit in Kontakt sind, in Betracht gezogen werden.

Vor der Verwendung einer Pumpe für eine andere Anwendung als die ursprüngliche, empfehlen wir, bei unserer Technischen Abteilung Informationen einzuholen.



## 1.2 Identifikationsschild

Effektive Abmessungen: mm535x35

Type: ELECTRO MECHANICAL  
Code  Year   
s/n  L/h   
Bar   
CE

1	Modello	Modelo	Model	Modèle	Modell Triebwerks
2	Numero di fabbrica	Número de matrícula	Serial Number	Numéro de fabrication	Baunummer
3	Anno fabbricazione	fabricar año	Manufacture year	Fabriquer année	Fertigen Jahr
4	Portata	Caudal	Flow rate	Débit	Förderleistung
5	Pressione massima	Presión máxima	Maximum pressure	Maximum pressure	Maximaler Druck

## 1.3 Getriebe und Untersetzungsgetriebe

Beim Getriebe handelt es sich um eine Vorrichtung, die die Rotationsbewegung des Elektromotors in eine alternierende Bewegung umformt und den Kolben bewegt.

### 1.3.1 Einstellung des Laufs

Zum Erhalt eines Höchstmaßes an Präzision muss die Pumpe unter idealen Bedingungen arbeiten, d. h. mit konstanter Geschwindigkeit, konstantem Druck und konstanter Viskosität.

**Vor der Betätigung des Drehknopfes die Einstellung entsperren, indem die Arretierschraube um eine Vierteldrehung im Gegenuhrzeigersinn gedreht wird.**

### Modelle

Die Variation der maximalen Förderleistung von 0 auf 100% wird erreicht, indem der Einstellknopf im Gegenuhrzeigersinn gedreht wird; jeder Drehung des Drehknopfs entspricht eine Variation von 1/10 der maximalen Förderleistung; außerdem ist der Drehknopf in 10 Teile unterteilt, die jeweils 1/100 der maximalen Förderleistung entsprechen.

## 1.4 Kopf

### 1.4.1 Funktionsprinzip

Die Dichtung (5) auf dem Kolben (4) isoliert den Kopf vor der Umgebung; die Ansaugventile (1) und die Auslassventile (2) werden durch das Abwechseln positiven und negativen Drucks betätigt.

Die Ansaugventile (1) und die Auslassventile (2) werden durch das Abwechseln von positivem und negativem Druck betätigt.

### Ansaugen

Während des Ansauglaufs (zurückgehender Kolben) bewirkt der Unterschied zwischen dem Ansaugdruck und dem Druck im Kopf (3) das Öffnen des Ansaugventils (1).

Die Prozessflüssigkeit wird von der Ansaugleitung ins Innere des Kopfes (3) gesaugt.

### Auslassen

Während des Auslasslaufs (vorschiebender Kolben) ist das Ansaugventil (1) geschlossen und das Auslassventil (2) öffnet sich durch den Druck im Inneren des Kopfes (3). Die Prozessflüssigkeit wird vom Kopf (3) in die Auslassleitung gepumpt.

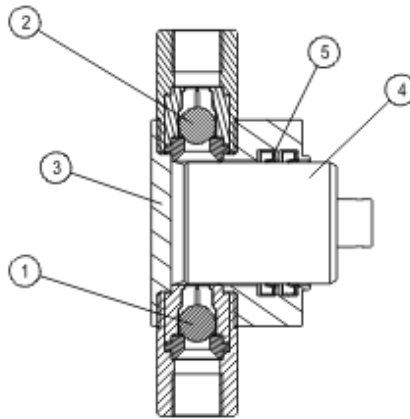

1	Valvola di aspirazione	Válvula de aspiración	Suction valve	Vanne d'aspiration	Ansaugventil
2	Valvola di scarico	Válvula de impulsión	Discharge valve	Vanne de refoulement	Auslaßventil
3	Testata	Cabeza	Pump head	Tête	Prozeßkammer
4	Pistone	Pistón	Plunger	Piston	Kolben
6	Tenuta	Junta	Packing	Garniture	Kolbendichtung

## 1.4.2 Dichtung

Die Kolbenpumpen sind ausgestattet mit den Dichtung. Sie bestehen aus Elastomerlippenringen und erfordern keine Einstellung.

## 2. INSTALLATION

### 2.1 Sicherheitsmaßnahmen

Um die Unfallrisiken während der Installation zu minimieren, den Anweisungen des Abschnitts 6.1 folgen und außerdem:

- Nicht alleine arbeiten
- Einen Fernschalter mit Thermoschutz installieren
- Die Erdung des Motors verbinden
- Sich beim Arbeiten mit der Pumpe dessen versichern, dass der Elektromotor oder der Servomotor nicht an das Netz angeschlossen sind
- Bei Verwendung von Elektrogeräten in gefährlichen Bereichen, die spezifischen Regelungen einhalten
- Ein Erste-Hilfe-Kit griffbereit halten
- Die lokalen Sicherheitsgesetze beachten

### Installation

- Die Installationshöhe muss so vorgesehen werden, dass die Wartungsvorgänge, der Transport, das Abladen, das Nachfüllen von Schmiermittel und die Demontage des Kopfes vereinfacht werden.
- Die Pumpe **ohne Spannungen** auf dem Untergestell und den Verbindungen des Kopfes installieren.
- Die Pumpe horizontal mit der Achse des Kolbens und vertikal mit der Achse der Ventile installieren
- Vergewissern Sie dass das Anzugsmoment der Schrauben des Pumpengehäuses ist 6Nm, ansonsten festziehen wie unten gezeigt:

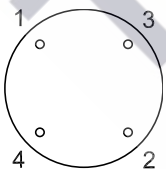

### Elektrische Verbindungen



#### GEFAHR

Die Motoren und die elektrischen Komponenten müssen in Übereinstimmung mit den lokalen Gesetzen und ausschließlich durch Fachpersonal angeschlossen werden. Einen Überlastschutz oder einen Temperatursensor installieren. Die Voltzahl, die Frequenz, die Geschwindigkeit des Motors und die Leistung überprüfen. In gefährlichen Bereichen die spezifischen Verfügungen/Gesetze beachten.

## 2.2 Allgemeines

Für ein gutes Funktionieren ist es wesentlich, dass die Pumpe korrekt installiert ist:

- Sich vor der Ausführung der hydraulischen Verbindungen dessen versichern, dass das Innere der Rohrleitungen, Tanks, etc. sorgfältig gereinigt wurde; es ist in jedem Fall ratsam in der Nähe der Ansaugdüse einen vorläufigen Filter zu installieren, der die Überreste und die Ablagerungen der Anlage sammelt.
- Die Rohrleitungen anschließen und dabei vermeiden, die Düsen der Pumpe unter Spannung zu setzen
- Rohrleitungen mit passendem Durchmesser für die maximale Förderleistung der Pumpe installieren und Drosselstellen oder gewundene Verläufe vermeiden, die Luft- oder Gaseinschlüsse verursachen könnten.
- Vor und nach dem Kopf ein Absperrventil und eine Kreuzverbindung installieren; das ermöglicht das Demontieren der Pumpe, ohne die Anlage zu entleeren und das Installieren eventueller Zubehörteile wie Manometer, Dämpfer, etc.
- Wärmedehnungsverbindungen einsetzen, wenn Flüssigkeiten mit hoher Temperatur gepumpt werden
- Bei Köpfen aus Plastikmaterial sowohl für Ansaugen, als auch für Auslass flexible Verbindungen installieren.
- Die hydraulisch gesteuerten Pumpen von funktionieren mit einem NPSH von bis zu 70 Kpa ass. gleich 7 m.c.a.. (NPSH = Net Positive Suction Head ), trotzdem ist zur Verbesserung der Dosierungspräzision und zur Beschleunigung des Anfüllens eine leicht unterschächtige Installation vorzuziehen.



### ACHTUNG

Um ernsthaften Schäden zuvorkommen, müssen die Ansaug- und Auslassleitungen richtig geplant, dimensioniert und mit der Pumpe verbunden werden.



### ACHTUNG

Die Pumpe hat kein Öl zum Funktionieren. Entfernen sie das klebeetikett von der ölkappe.



Füllen Sie die Pumpe mit dem in der Verpackung enthaltenen Öl.

## 2.3 Ansaugleitung (siehe Tabelle der Empfehlungen für die Installation)

- Die Rohrleitung so kurz wie möglich vorsehen (Abb. 1), gewundene Verläufe vermeiden (Abb. 2).
- Bei der Dimensionierung der Rohrleitung muss bedacht werden, dass das Verhältnis zwischen der maximalen augenblicklichen Förderleistung und der Durchschnittsförderleistung 3,14 für Simplexpumpen (Abb. D, Seite 9), 1,5 für Duplexpumpen (mit um 180° verschobenen Kolben) und 1,05 für Triplexpumpen (mit um 120° verschobenen Kolben) beträgt.
- Die installierte Rohrleitung müsste einen Durchmesser von ungefähr 1,5 Mal dem Durchmesser der Pumpendüsen aufweisen.
- Zu Ihrer Information: Die in den Rohrleitungen empfohlene Geschwindigkeit müsste mit Flüssigkeiten mit einer dem Wasser ähnlichen Viskosität und einem spezifischen Gewicht von bis zu 1200 kg/m<sup>3</sup> 0,5–0,8 m/Sek. betragen.
- Einen permanenten Ansaugfilter installieren; der Filter muss über eine Filterkartusche von 150 µm und einen Gefälleverlust von unter 0,2 m.c.a. (unter Beachtung der obengenannten Koeffizienten berechnet) verfügen. Der Filter muss leicht zugänglich sein und regelmäßig kontrolliert/gereinigt werden.
- Bei langen Rohrleitungen, zum Vermeiden von Hohlsgbildungen, in der Nähe der Pumpe ein Expansionsgefäß oder einen Dämpfer installieren (Abb. 3) .
- Die Pumpe nicht an den Boden des Tanks anschließen (Abb. 4), um das Ansaugen von Unreinheiten zu vermeiden.
- Das Ansaugen von einem Vakuumtank ist durch Anschließen der Rohrleitungen gemäß Abb. 5 möglich. Das Ventil 2 öffnen und das Auffüllen mittels des Schauglases 3 überprüfen, das Ventil 2 schließen und die Pumpe wieder starten; das Rückschlagventil 4 verhindert den Rückfluss der Flüssigkeit bei stillstehender Pumpe.

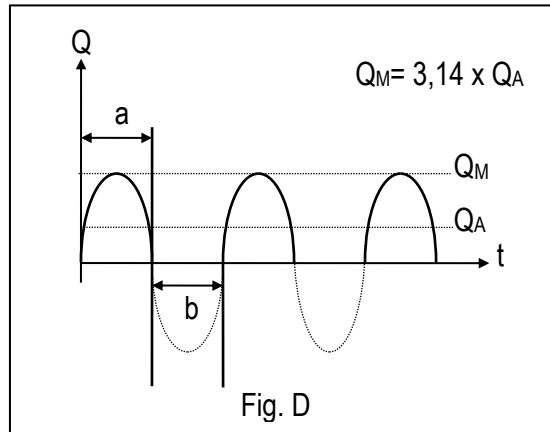

Q	Portata	Caudal	Flow rate	Débit	Förderleistung
Q <sub>A</sub>	Portata media	Caudal promedio	Medium Flow rate	Débit moyen	Durchschnittliche Max.
Q <sub>M</sub>	Portata massima	Caudal máximo	Maximum flow rate	Débit maximale	Durchflussmenge
a	Corsa di scarico	Carrera de impulsión	Discharge stroke	Course de refoulement	Auslaßhub
b	Corsa di aspirazione	Carrera de aspiración	Suction stroke	Course d'aspiration	Ansaughub
t	Tempo	Tiempo	Time	Temps	Zeit

#### 2.4 Auslassleitung (siehe Tabelle der Empfehlungen für die Installation)

- Überprüfen, dass es zwischen Auslass und Ansaugung einen positiven Druckunterschied von wenigstens 50–100 Kpa gibt; Wenn die Anlagezustände keinen positiven Unterschied zulassen, kann man den Zweck erreichen, indem ein Gegendruckventil (Abb. 6) installiert, der Ansaugtank (Abb. 7) abgesenkt oder die Auslassleitung (Abb. 8) erhöht wird.
- Aus Sicherheitsgründen muss ein Sicherheitsventil installiert werden, um Schäden durch unvorhergesehenen Überdruck vorzubeugen, der Auslass des Sicherheitsventils muss sichtbar sein und mit dem Tank oder einer Drainage verbunden werden. Es ist nicht ratsam, den Auslass an die Ansaugung der Pumpe (Abb. 9) anzuschließen.
- Sollte ein Gegendruckventil installiert worden sein, das Sicherheitsventil wie in Abb. 10 angegeben installieren.
- Es ist ratsam, die Manometer mit einer Skala von 20% über dem Eichungsdruck des Sicherheitsventils zu installieren.
- Zur Reduzierung der Pulsationen ist die Installation eines Dämpfers in der Nähe des Auslassventils der Pumpe ratsam.

Die am meisten verwendeten Dämpfer sind:

- Dämpfer in direktem Kontakt mit der Prozessflüssigkeit und dem Luftsack (Luftkammer); sie sind einfach konzipiert, erfordern aber regelmäßige Kontrollen und Wiederherstellungen des Luftsacks.
- Membran- oder Sackdämpfer, die den Luft-/Gassack von der Prozessflüssigkeit trennen; der Vorspanndruck beträgt normalerweise 60–75% des maximalen Betriebsdrucks für die Installation auf dem Auslass

Die Dämpfer müssen regelmäßig kontrolliert werden, um die Unversehrtheit der Membran/des Sacks und den richtigen Vorspanndruck zu überprüfen; die Wahl der Dämpfer muss unter Beachtung der chemischen Verträglichkeit der Materialien der in Kontakt befindlichen Teile erfolgen.

Sollte ein Gegendruckventil installiert sein, den Dämpfer wie in Abb. 11 dargestellt montieren.

- Bei niedrigem Druck muss der Vorspanndruck des Dämpfers für ein richtiges Funktionieren über dem Eichungsdruck des Gegendruckventils liegen.
- bei hohem Druck

Für weitere Informationen bezüglich der Installation und der Dimensionierung der Dämpfer kontaktieren Sie bitte unsere Technische Abteilung.

Wir empfehlen die Installation eines Rückschlagventils, falls der Auslass der Pumpe in eine Druckleitung ablässt.

- ⇒ Während der Installation der Pumpe und der Zubehörteile ist es ratsam, auch die Absperrventile vorzusehen, um die Wartungsvorgänge zu vereinfachen; die Abb. 13 zeigt eine typische Installation.
- ⇒ Den folgenden Anweisungen folgen, wenn Flüssigkeiten gepumpt werden müssen, die dazu tendieren zu kristallisieren oder Suspensionen, die dazu neigen zu sedimentieren:
  - Um dem Ablagern zuvorzukommen, die Suspension richtig gemischt halten
  - Die Installation vertikaler Leitungen über der Auslassdüse vermeiden
  - Vor dem Anhalten der Pumpe einen Reinigungszyklus der Pumpe und der Rohrleitungen vorsehen
  - Die Konstruktion der Ansaug- und Auslassleitungen muss die komplette Drainage vorsehen.

### 3. STARTEN

Elektrische Verbindungen:

- Den Elektromotor mit dem Netz verbinden.
- Die Rotationsrichtung überprüfen; ein Pfeil auf dem Motor zeigt die richtige Rotationsrichtung an

**Der Elektromotor darf nur von Fachpersonal angeschlossen werden!**



#### ACHTUNG

**Die Pumpe nicht mit geschlossenen Ansaug-/Auslassventilen starten.  
Die Ventile nicht schließen, wenn die Pumpe in Betrieb ist.**

Vor der Inbetriebnahme der Pumpe, die folgenden Punkte überprüfen:

- Den Ölpegel des Getriebes kontrollieren.
- Den Pegel der Hydraulikflüssigkeit des Kopfes kontrollieren.
- Kontrollieren, dass die Pumpe gegen Überdruck (Installation des Sicherheitsventils) geschützt ist.
- Überprüfen, dass alle Hydraulikverbindungen richtig angezogen sind.
- Den Einstellknopf auf "Null" stellen, siehe Paragraph 1.3.1.
- Die Pumpe ohne den Auslassdruck starten und die Förderleistung fortschreitend bis auf 100% erhöhen.
- Überprüfen, dass die Flüssigkeit in der Hydraulikkammer keine Luftblasen enthält; das Rückstellventil bis zum kompletten Austreten der Luft drücken
- Die Pumpe einige Minuten in Betrieb lassen
- Den Druck progressiv erhöhen, bis die geforderten Leistungen erreicht werden.



#### ACHTUNG

**NICHT DIE AUF DAS SCHILD DER PUMPE AUFGEDRUCKTEN MAXIMALLEISTUNGEN ÜBERSCHREITEN**

Wenn die Anlage nicht über ein Manometer verfügt, empfehlen wir die Installation eines vorläufigen Manometers, um zu kontrollieren, dass der effektive Druck bei der Inbetriebnahme nicht den zulässigen Höchstdruck überschreitet.

- ⇒ Die Pumpen von sind selbstansaugend; trotzdem könnten einige Füllprobleme bei Pumpen mit niedriger Förderleistung, Kolben mit kleinem Durchmesser und bei Vorhandensein von Gegendruckventilen auftreten. In diesen Fällen könnte es nötig sein, das Füllen zu fördern, indem die Luft aus dem Kopf und der Ansaugleitung abgelassen wird.



#### ACHTUNG

**Wenn die gepumpte Flüssigkeit toxisch, giftig, aggressiv, entzündlich oder aus irgendeinem Grund gefährlich ist, besonders aufpassen und versehentliche Verluste über die Dichtungen oder die Rohrleitungen während des Starts oder der Wartungsvorgänge vermeiden.  
Während des Transports und der Entsorgung der gefährlichen Substanzen, allen Empfehlungen des Lieferanten und den lokalen Sicherheitsgesetzen folgen.**

## 4. WARTUNG

### 4.1 Vorsichtsmaßnahmen

- Sich vor dem Arbeiten mit der Pumpe dessen versichern, dass alle elektrischen Verbindungen (von Leistung und Kontrolle) vom Netz abgeklemmt sind und, dass sie nicht mehr gespeist werden.
- Den Druck der Pumpe und der Rohrleitung komplett ablassen und den Bereich, in dem die Wartung durchgeführt werden muss, trockenlegen.
- Beim Arbeiten immer die verlangten Sicherheitsschutzvorrichtungen tragen.
- Die verschmutzenden Substanzen wie chemische Produkte, Schmieröl, etc. nicht in die Umwelt schütten
- Vor der Wartung der Pumpe oder der Anlage, aufmerksam die technischen Spezifikationen der gepumpten Flüssigkeit mit besonderem Augenmerk auf die bei versehentlichem Kontakt mit gefährlichen Flüssigkeiten zu treffenden Maßnahmen lesen.

### 4.2 Getriebe

Das Öl der ersten Füllung nach 1500 Betriebsstunden und danach alle 4000 Stunden ersetzen.

#### In jedem Fall das Öl jedes Jahr ersetzen

Wöchentlich den Ölspiegel überprüfen und, wenn nötig mit demselben Öl nachfüllen; auch überprüfen, dass keine Verluste über die Dichtung der Kolbenstange auftreten und, wenn nötig, die Dichtlippe ersetzen.

### ACHTUNG!

Bitte verwenden Sie nur Öl mit diesen Features:

**ISO VISCOSITY GRADE 320**

### 4.3 Kopf

#### Die Pumpe nicht ohne Flüssigkeit betreiben

**Mindestens alle sechs Monate, den Kopf, wie im Folgenden angegeben, demontieren:**

- Die Ansaug- und Auslassrohrleitungen lösen.
- Die Prozessflüssigkeit des Kopfes und der Rohrleitungen ablassen.
- Die Befestigungsschrauben des Kopfes am Getriebe lösen.
- Die Ansaug- und Auslassventile demontieren.

**Und die folgenden Arbeitgänge durchführen:**

- Die Ansaug- und Auslassventile sorgfältig reinigen und überprüfen, ob Teile verschlissen oder eingeritzt sind; wenn ja, ersetzen.
- Die Dichtungsringe ersetzen, wenn sie verschlissen sind; die neuen Ringe mit Fett bestreichen, bevor sie montiert werden.
- Den Gleitbereich der Dichtung auf dem Kolben überprüfen; die Oberfläche darf keine Rillen oder Schürfungen aufweisen; ersetzen, wenn beschädigt.
- Ziehen Sie die Schrauben des Pumpengehäuses mit einem Drehmoment von 3 Nm, wie unten dargestellt; wiederholen Sie den Kreuzmuster mit einem Drehmoment von 6 Nm

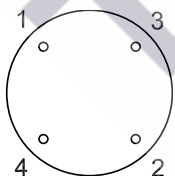

### 4.4 Empfohlene Ersatzteile

Um normale Wartungsvorgänge vornehmen zu können und Zeitverluste zu vermeiden, empfehlen wir Ihnen, wenigstens die folgenden Ersatzteile auf Lager zu haben:

- Einen Kolben
- Zwei Reihen Kolbendichtungen
- Ein komplettes Ansaugventil
- Ein komplettes Auslassventil
- Eine Reihe von Dichtungen des Getriebes

Bei Bestellung der Ersatzteile bitten wir Sie, immer das Pumpenmodell und die Fabrikationsnummer mitzuteilen.

5. ERKENNEN VON STÖRUNGEN		
Störung	Possibile causa	Abhilfe
<b>Niedrige oder keine Förderleistung</b>	Versiegelter Tank ohne Entlüftung	Eine Entlüftung installieren oder den Deckel des Tanks öffnen
	Luft- oder Gaseinschlüsse in der Pumpe oder den Rohrleitungen	Die Anschlüsse anziehen
	Filter oder Ansaugleitung verstopft	Das Austreten der Luft fördern
	Absperrventile geschlossen	Den Filter reinigen und/oder die Einschließung entfernen
	Zu große Ansaughöhe	Ventile öffnen
	Dampfspannung und/oder Temperatur der Flüssigkeit zu hoch	Die Pumpe wieder auf der richtigen Höhe positionieren
	Zu hohe Viskosität, Flüssigkeitstemperatur zu niedrig	Die Flüssigkeit abkühlen
	Ventile der Pumpe schmutzig oder verschlissen	Die Flüssigkeit erhitzen
	Läufe/Min. unter dem Nominalwert	Die Ventile reinigen oder ersetzen
	Durchmesser der Ansaugrohrleitung zu klein	Die Geschwindigkeit und die elektrische Speisung überprüfen
	Sicherheitsventil auf einen Wert unter dem maximalen Auslassdruck geeicht	Die Länge und den Durchmesser der Leitung überprüfen
	Falsche Länge des Laufes	Die Eichung des Ventils und den effektiven Betriebsdruck überprüfen
	Zu große Verluste über die Dichtung	Kontrollieren und wie nötig einstellen
Sicherheitsventil in Betrieb, Verluste über das Ventil	Die Dichtung komprimieren, den Verschleiß des Kolbens und der Dichtung überprüfen und die verschlissenen Teile ersetzen Die richtige Eichung überprüfen und/oder das Ventil reinigen	
<b>Zu hohe Förderleistung</b>	Auslassdruck niedriger als der Ansaugdruck	Ein Gegendruckventil installieren
	Falsche Länge des Laufs	Kontrollieren und wie nötig einstellen
	Gegendruckventil defekt oder mit falscher Eichung	Die Eichung ändern oder das Ventil ersetzen
	Läufe/ Min. über dem Nominalwert	Die Geschwindigkeit und die Stromspeisung überprüfen
<b>Überhitzung des Elektromotors</b>	Zu hoher Auslassdruck	Die Eichung des Sicherheitsventils kontrollieren
	Nicht richtig dimensionierte Auslassleitung	Die Länge und den Durchmesser der Leitung überprüfen
<b>Lauter Betrieb</b>	Falsche elektrische Verbindungen	Überprüfen und die Verbindungen korrigieren
	Fehlen von Schmiermittel im Getriebe und/oder Untersetzungsgetriebe	Mit geeignetem Schmiermittel auffüllen
	Zu großer Verschleiß des Getriebes und/oder des Untersetzungsgetriebes	Das Getriebe und/oder das Untersetzungsgetriebe überholen
<b>Schwingungen in den Rohrleitungen</b>	Durchmesser der Rohrleitungen zu klein	Den Durchmesser der Rohrleitungen erhöhen
	Dämpfer zu klein und/oder außer Betrieb	Reparieren oder das Volumen des Dämpfers neu berechnen

## 6. TRANSPORT UND EINLAGERUNG

### 6.1 Transport

Die untenstehende Abbildung zeigt die richtige Transportweise der Pumpe. Ist die Pumpe auf einem Gestell mit Hubösen montiert, letztere für den Transport verwenden.

⇒ In jedem Fall die folgenden Anweisungen beachten:

- Die Flansche oder die Düsen des Kopfes nicht anschlagen, ziehen oder schieben
- Das Gehäuse des Sicherheitsventils nicht anschlagen, ziehen oder schieben
- Den Einstelldrehknopf nicht anschlagen, ziehen oder schieben
- Den Kolben nicht anschlagen, ziehen oder schieben

⇒ beim Anheben von Lasten das Folgende beachten

- Helm, Handschuhe und Sicherheitsschuhe tragen
- Sich nicht unter hängenden Lasten aufhalten
- Keine zu großen Lasten von Hand anheben
- Beim manuellen Anheben der Lasten keine Positionen einnehmen, die der Wirbelsäule und den Rückenmuskeln schaden könnten.

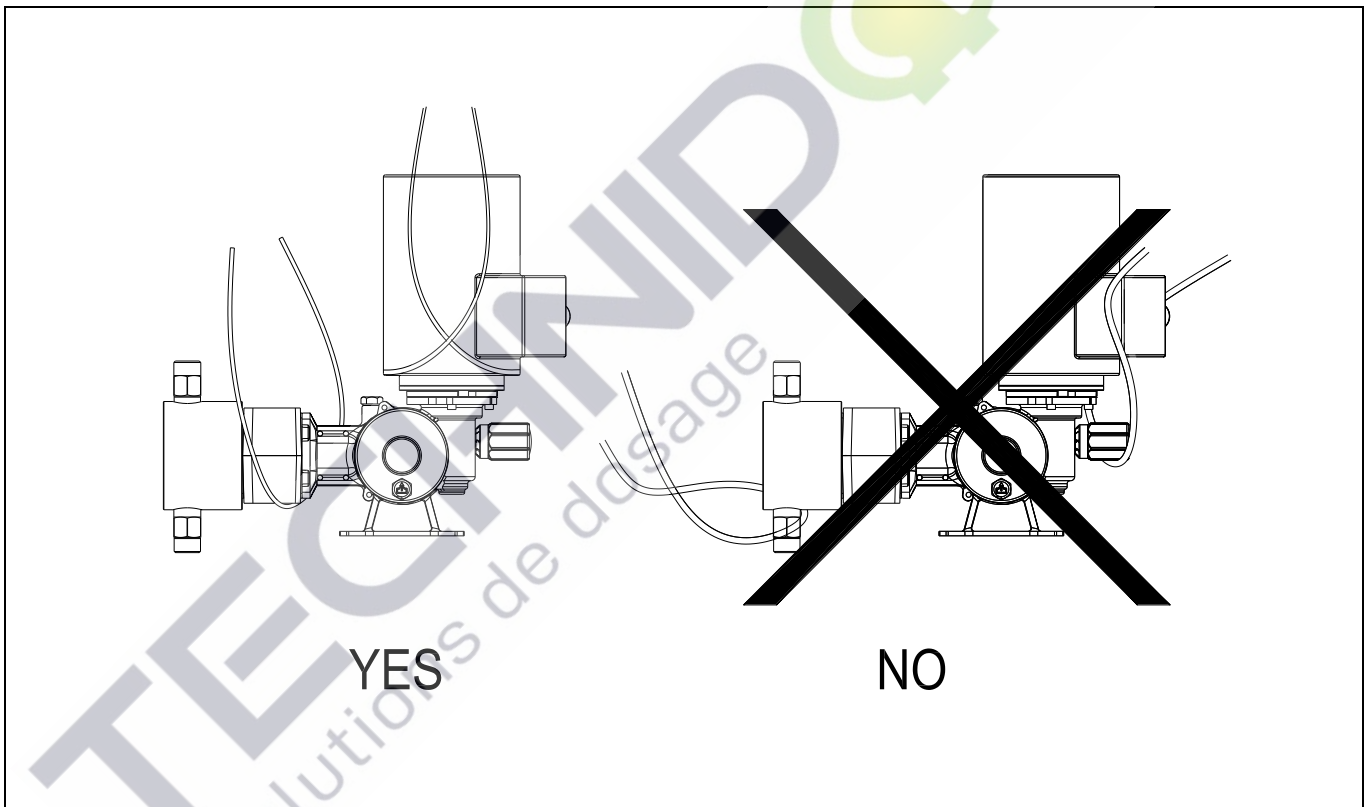



## 6.2 Einlagerung und Aufbewahrung



### ACHTUNG

**Während des Transports und der Lagerung der Pumpe muss sie gegen Feuchtigkeit, Salzwasser, Regen, Staub, Sand und direkte Sonnenbestrahlung geschützt werden.**

Sollte die Pumpe lange Zeit eingelagert werden, den folgenden Anweisungen folgen:

#### A. Einlagerung an trockenem und belüftetem Ort

Die Pumpe kann für einen Zeitraum von einem Jahr ohne besondere Vorsichtsmaßnahmen eingelagert werden.

#### B. Einlagerung an Ort mit hoher Feuchtigkeit

Die Pumpe muss hermetisch gegen Kondenswasser geschützt werden, indem eine passende Menge an Kieselsalzen verwendet wird; unter diesen Bedingungen ist eine Einlagerung für ein Jahr möglich.

#### C. Einlagerung draußen

Zusätzlich zu den Empfehlungen des Punktes B werden weitere Schutzvorrichtungen gegen Regen, Sand, Staub, Unreinheiten und direkte Sonnenbestrahlung gefordert.

#### D. Vorsichtsmaßnahmen nach der Installation einer Pumpe

Vor der Inbetriebnahme kontrollieren, dass das Getriebe und die Hydraulikkammer richtig aufgefüllt sind.

Sollte die Inbetriebnahme aufgeschoben werden, die Pumpe jeden Monat eine Stunde mit dem Einstelldrehknopf auf "Null", siehe Paragraph 1.3.1, betätigen.

#### Das Schmiermittel in jedem Fall jedes Jahr ersetzen.

Das Schmiermittel des Getriebes vor der effektiven Inbetriebnahme der Pumpe von Neuem ersetzen.

Sollte die Pumpe nach der Installation für einen langen Zeitraum inaktiv bleiben, die folgenden Vorsichtsmaßnahmen beachten:

- Den Kopf komplett demontieren und alle Teile sorgfältig reinigen
- Die Dichtung demontieren, reinigen und schmieren; neu montieren ohne die Stopfbuchse zu komprimieren
- Alle bearbeiteten Oberflächen fetten
- Schutzschmiermittel in das Getriebe und das Untersetzungsgetriebe schütten und die Pumpe einige Minuten betätigen.
- Im Moment der Inbetriebnahme das Schutzschmiermittel ablassen und mit passendem Schmiermittel auffüllen
- Die Pumpe an trockenem Ort, passend vor Staub geschützt, aufbewahren

# Tabelle der Empfehlungen für die installation

		SERBATOIO TANK TANK	DEPÓSITO RESERVOIR
		POMPA DOSATRICE DOSING PUMP DOSIERPUMPE	BOMBA DOSIFICADORA POMPE DOSEUSE
		POMPA AUSILIARIA BOOSTER PUMP HILFSPUMPE	BOMBA AUXILIARA POMPE AUXILIAIRE
		POLMONE SMORZATORE PULSATION DAMPER PULSATIONDÄMPFER	DEPÓSITO DE COMPENSACIÓN POUMON AMORTISSEUR
		VALVOLA ON-OFF VALVE VENTIL	VÁLVULA VANNE
		SERBATOIO IN PRESSIONE PRESSURIZED TANK TANK UNDER DRUCK	DEPÓSITO EN PRESIÓN RESERVOIR PRESSUR
		FILTRO A "Y" "Y" FILTER "Y" FILTER	FILTRO DE "y" FILTRE A "Y"
		SPIA WINDOW SCHAULGLAS	MIRILLA TEMOIN
		VALVOLA DI CONTROPRESSIONE CHECK VALVE	VÁLVULA DE CONTRAPRESIÓN VANNE DE CONTREPRESSION
		GEGENDRUCKVENTIL	VALVOLA DI SICUREZZA VÁLVULA DE SEGURIDAD PRESS RELIEF VALVE VANNE DE SECURITE SICHERHEITSVENTIL
		VALVOLA A GALLEGGIANTE FLOAT-OPERATED VALVE SCHWIMMERVERTIL	VÁLVULA FLOTANTE VANNE A FLOTTEUR
		MANOMETRO PRESSURE GAUGE MANOMETER	MANÓMETRO MANOMETRE
		MANOMETRO PRESSURE GAUGE MANOMETER	MANÓMETRO MANOMETRE

# **Manual de uso, mantenimiento e instalación**

## **BOMBAS DOSIFICADORAS DE PISTÓN**

Le sugerimos leer con atención las instrucciones antes de instalar y poner en marcha la bomba. Las informaciones de este manual pueden ser modificadas sin previo aviso y no son vinculantes

### **INDICE**

#### **1. DESCRIPCIÓN**

- 1.1 Aplicaciones**
- 1.2 Placa de características**
- 1.3 Mecanismo**
  - 1.3.1 Regulación de la carrera**
- 1.4 Cabezal**
  - 1.4.1 Principio de funcionamiento**
  - 1.4.2 Cierre mecánico**

#### **2. INSTALACIÓN**

- 2.1 Precauciones de seguridad**
- 2.2 Generalidades**
- 2.3 Tubería de aspiración**
- 2.4 Tubería de descarga**

#### **3. PUESTA EN MARCHA**

#### **4. MANTENIMIENTO**

- 4.1 Precauciones**
- 4.2 Mecanismo**
- 4.3 Cabezal**
- 4.4 Recambios aconsejados**

#### **5. BÚSQUEDA DE LAS AVERÍAS**

#### **6. DESPLAZAMIENTO Y ALMACENAMIENTO**

- 6.1 Desplazamiento**
- 6.2 Almacenamiento y conservación**

**Tabla de las sugerencias para la instalación**

## 1. DESCRIPCIÓN

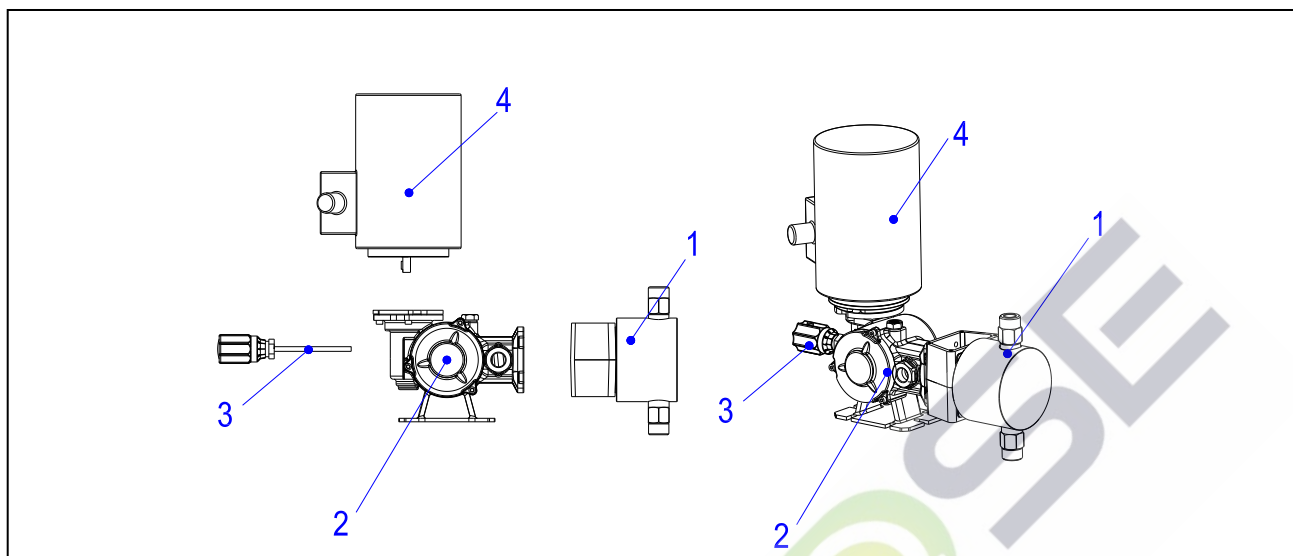

1	Testata	Cabeza	Pump head	Tête	Pumpenkopf
2	Meccanismo	Mecanismo	Mechanism	Mecanisme	Triebwerk
3	Regolazione	Regulaciòn	Adjustment	Régulation	Hubeinstellung
4	Motore	Motor	Motor	Moteur	Motor

La bomba dosificadora es una bomba volumétrica alternativa, cuyos componentes principales son: motor (generalmente eléctrico), reductor, mecanismo, dispositivo de regulación de la carrera, cabezal de bombeo.

⇒ **LA BOMBA DOSIFICADORA SE FABRICA RESPETANDO LAS NORMAS ITALIANAS DE SEGURIDAD Y PREVENCIÓN.**

⇒ **PRODUCTO PARA EMPLEO PROFESIONAL, PARA GENTE EXPERTA.**

### Instrucciones para la seguridad



#### ATENCIÓN

**Procure no superar la presión máxima admitida  
(por ejemplo instalando una válvula de seguridad)**

Antes de empezar a trabajar en la bomba, realice los siguientes controles:

- el motor eléctrico debe estar desconectado de la red de alimentación;
- no debe haber presión en el cabezal ni en las tuberías;
- las piezas en contacto con líquidos agresivos o peligrosos deben haber sido lavadas perfectamente antes de ser tocadas;
- los operadores deben usar los equipos de protección individual previstos por las leyes vigentes.

#### 1.1 Aplicaciones

La bomba dosificadora es un componente de proceso capaz de transferir una cantidad definida de líquido con elevada precisión; también es posible modificar el caudal, utilizando un dispositivo específico.

Para obtener las mejores prestaciones, la bomba debe ser seleccionada teniendo en cuenta las prestaciones requeridas y la compatibilidad de los materiales de fabricación de las piezas en contacto con el líquido.

Antes de usar la bomba para un uso diferente de aquel previsto, le sugerimos pedir informaciones a nuestro Departamento Técnico.

## 1.2 Placa de características

Medidas reales: mm 53x35

Type: ELECTRO MECHANICAL	
Code	Year
1	3
s/n	L/h
2	4
Bar	
5	

CE

1	Modello	Modelo	Model	Modèle	Modell Triebwerks
2	Numero di fabbrica	Número de matrícula	Serial Number	Numéro de fabrication	Baunummer
3	Anno fabbricazione	fabricar año	Manufacture year	Fabriquer année	Fertigen Jahr
4	Portata	Caudal	Flow rate	Débit	Förderleistung
5	Pressione massima	Presión máxima	Maximum pressure	Maximum pressure	Maximaler Druck

## 1.3 Mecanismo y reductor

El mecanismo es el dispositivo que permite transformar el movimiento giratorio del motor eléctrico en alternativo y accionar el pistón.

### 1.3.1 Regulación de la carrera

Para obtener la mejor precisión, la bomba debe trabajar en condiciones ideales tales como velocidad, presión, viscosidad constantes.

### Modelos

Para modificar desde 0 al 100% el caudal máximo, gire el regulador hacia la izquierda; cada vuelta del regulador corresponde a una variación de 1/10 del caudal máximo; además, el regulador está subdividido en 10 partes, y cada una de dichas partes corresponde a 1/100 del caudal máximo.

## 1.4 Cabezal

### 1.4.1 Principio de funcionamiento

El cierre mecánico (5) en el pistón (4) aísla el cabezal de la atmósfera.

Las válvulas de aspiración (1) y de descarga (2) son accionadas por el alternarse de la presión positiva y negativa.

#### Aspiración

Durante la carrera de aspiración (pistón retrocediente) la diferencia entre la presión de aspiración y la presión en el interior del cabezal (3) provoca la apertura de la válvula de aspiración (1).

El líquido de proceso es aspirado por la tubería de aspiración en el interior del cabezal (3).

#### Descarga

Durante la carrera de descarga (pistón avanzando) la válvula de aspiración (1) está cerrada y la válvula de descarga (2) se abre por efecto de la presión en el interior del cabezal (3). El líquido de proceso es bombeado por el cabezal (3) en la tubería de descarga.

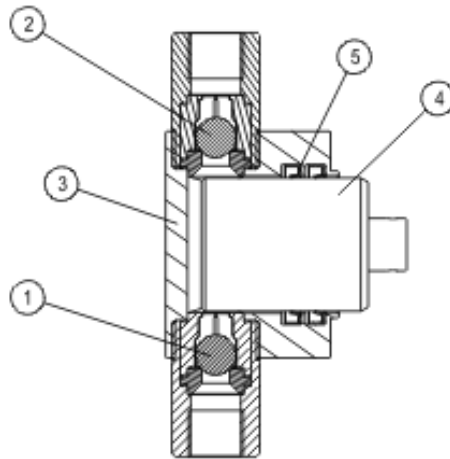

1	Valvola di aspirazione	Válvula de aspiración	Suction valve	Vanne d'aspiration	Ansaugventil
2	Valvola di scarico	Válvula de impulsión	Discharge valve	Vanne de refoulement	Auslaßventil
3	Testata	Cabeza	Pump head	Tête	Prozeßkammer
4	Pistone	Pistón	Plunger	Piston	Kolben
6	Tenuta	Junta	Packing	Garniture	Kolbendichtung

### 1.4.2 Cierre mecánico

Las bombas de pistón es equipadas con cierres mecánicos constituido de anillos de reborde en elastómero y no requieren ninguna regulación.

## 2. INSTALACIÓN

### 2.1 Precauciones de seguridad

Para minimizar los riesgos de accidentes durante la instalación, siga las instrucciones del párrafo 6.1 y además:

- no trabaje solo;
- instale un telerruptor con protección térmica;
- conecte la puesta a tierra del motor;
- al trabajar sobre la bomba, controle que el motor eléctrico o el servomotor no estén conectados a la red;
- utilizando herramientas eléctricas en zonas peligrosas, respete las normas específicas;
- tenga a mano un botiquín de primeros auxilios;
- respete las leyes locales de seguridad.

### Instalación

- La altura de instalación debe permitir realizar los trabajos de mantenimiento, el desplazamiento, la descarga y la reposición de lubricante y el desmontaje del cabezal.
- Instale la bomba **sin tensiones** en la base y en las conexiones del cabezal.
- Instale la bomba con el eje del pistón horizontal y el eje de las válvulas vertical.
- Asegúrese de que la par de apriete de los tornillos de la carcasa de la bomba es de 6 Nm, de lo contrario apretar como se muestra a continuación:

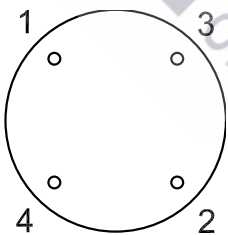

## Conexiones eléctricas



### PELIGRO

Los motores y componentes eléctricos deben estar conectados de conformidad con las leyes locales y deberán ser conectados por personal cualificado.

Instale una protección contra la sobrecarga o un sensor de temperatura. Compruebe la tensión, la frecuencia, la velocidad del motor y la potencia. En zonas peligrosas, observe las disposiciones y leyes específicas.

## 2.2 Generalidades

Para un buen funcionamiento es fundamental que la bomba esté bien instalada:

- Antes de realizar las conexiones hidráulicas, controle que el interior de las tuberías, depósitos, etc. estén bien limpios; se aconseja instalar, cerca de la boca de aspiración, un filtro provisional que retenga los residuos y escorias de la instalación.
- Conecte las tuberías procurando no poner bajo tensión las bocas de la bomba.
- Instale tuberías de sección adecuada para el caudal máximo de la bomba; evite estrangulamientos o recorridos tortuosos donde podrían formarse burbujas de aire o de gas.
- Antes y después del cabezal, instale una válvula de interceptación y una unión en cruz, que permitirá poder desmontar la bomba sin vaciar la instalación e instalar posibles accesorios, tales como manómetros, depósitos, etc.
- Monte juntas de dilatación cuando se bombean líquidos a alta temperatura.
- En el caso de cabezales de plástico, instale uniones flexibles tanto en la aspiración como en la impulsión. Las bombas de accionamiento hidráulico pueden funcionar con un NPSH de hasta 70 Kpa ass. equivalentes a 7 m.c.a. (NPSH = Net Positive Suction Head); sin embargo, para mejorar la precisión de dosificación y acelerar el cebado, es preferible la instalación bajo una ligera presión de agua.



### ATENCIÓN

Para prevenir averías serias, las tuberías de aspiración y de descarga deben estar diseñadas, dimensionadas y conectadas a la bomba correctamente.



### ATENCIÓN

La bomba no tiene aceite para funcionar. Retire la etiqueta adhesiva de la tapa de aceite.



Llene la bomba con el aceite provisto dentro del paquete.

## 2.3 Tubería de aspiración (véase la tabla de las sugerencias para la instalación)

- Establezca la tubería más corta posible (fig. 1) y evite recorridos sinuosos (fig. 2).
- La tubería debe ser dimensionada teniendo en cuenta que la relación entre el caudal instantáneo máximo y el caudal medio es 3,14 para bombas simplex (Fig. D, pág. 9), 1,5 para bombas dúplex (con pistones desbalanceados 180°), 1,05 para bombas tríplex (con pistones desbalanceados 120°).
- Indicativamente, la tubería instalada debería tener un diámetro igual a 1,5 el diámetro de las bocas de la bomba.
- Para su información, la velocidad aconsejada en las tuberías debería ser 0,5–0,8 m/seg. con líquidos con viscosidad similar al agua y un peso específico de hasta 1200 Kg/m<sup>3</sup>.
- Instale un filtro de aspiración permanente; el filtro debe tener un cartucho filtrante de 150 µm y una pérdida de carga inferior a 0,2 m.c.a. (calculados considerando los coeficientes citados). Al filtro debe ser fácil de acceder y debe ser controlado y lavado periódicamente.
- En el caso de tuberías largas, para impedir problemas de cavitación, instale cerca de la bomba un depósito de expansión o un depósito (fig. 3).
- No conecte la bomba al fondo del depósito (fig. 4) para evitar que aspire impurezas.
- La aspiración desde un depósito bajo vacío se puede obtener conectando las tuberías tal como se muestra en la fig. 5. Abra la válvula 2 y compruebe el llenado a través de la mirilla 3, cierre la válvula 2, ponga en marcha la bomba; la válvula antirretorno 4 impide que el líquido retorne con la bomba detenida.

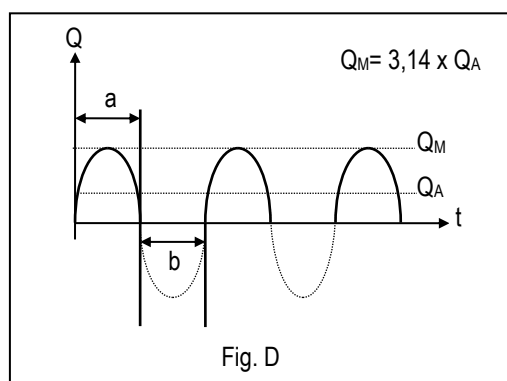

Q	Portata	Caudal	Flow rate	Débit	Förderleistung
$Q_A$	Portata media	Caudal promedio	Medium Flow rate	Débit moyen	Durchschnittliche Max.
$Q_M$	Portatamassima	Caudal máximo	Maximum flow rate	Débit maximale	Durchflussmenge
a	Corsa di scarico	Carrera de impulsión	Discharge stroke	Course de refoulement	Auslaßhub
b	Corsa di aspirazione	Carrera de aspiración	Suction stroke	Course d'aspiration	Ansaughub
t	Tempo	Tiempo	Time	Temps	Zeit

#### 2.4 Tubería de impulsión (véase la tabla de las sugerencias para la instalación)

- Controle que entre la impulsión y la aspiración haya una diferencia positiva de presión de 50–100 Kpa como mínimo; si las condiciones de la instalación no permiten una diferencia positiva, dicho valor se puede obtener instalando una válvula de contrapresión (fig. 6), o bajando el depósito de aspiración (fig. 7), o levantando la tubería de impulsión (fig. 8).
- Por motivos de seguridad, es obligatorio instalar una válvula de seguridad para prevenir averías por sobrepresiones imprevistas; la descarga de la válvula de seguridad debería ser visible y estar conectada al depósito o a un desagüe. Se desaconseja conectar la descarga a la aspiración de la bomba (fig. 9).
- Si se instala una válvula de contrapresión, instale la válvula de seguridad tal como indicado en la fig. 10.
- Se aconseja instalar los manómetros con la escala del 20% superior a la presión de ajuste de la válvula de seguridad.
- Para disminuir las pulsaciones, se aconseja instalar un depósito de compensación en proximidad de la válvula de impulsión de la bomba.

Los depósitos más usados son:

- depósitos en contacto directo entre líquido de proceso y colchón de aire (cámara de aire); son sencillos pero requieren controles periódicos y restablecimientos del colchón de aire.
- depósitos de membrana o bolsa que separan el colchón de aire/gas del líquido de proceso; la presión de precarga generalmente es igual al 60–75% de la presión máxima de servicio para instalación en la impulsión.

Los depósitos deben ser controlados periódicamente para comprobar la integridad de la membrana/bolsa y la presión correcta de precarga; los depósitos se deben seleccionar teniendo en cuenta la compatibilidad química de los materiales de las piezas en contacto.

Si se instala una válvula de contrapresión, monte el depósito tal como se muestra en la Fig. 11.

- en el caso de baja presión; para un funcionamiento correcto, la presión de precarga del depósito debe ser superior a la presión de ajuste de la válvula de contrapresión;
- en el caso de alta presión.

Para mayores informaciones sobre la instalación y sobre el dimensionamiento de los depósitos, tenga a bien contactar a nuestro Departamento Técnico.

Se aconseja instalar una válvula antirretorno si la impulsión de la bomba está conectada a una tubería bajo presión.

- ⇒ Durante la instalación de la bomba y de los accesorios, se aconseja prever las válvulas de interceptación para facilitar el mantenimiento; la Fig. 13 muestra una instalación típica.



⇒ Siga estas instrucciones cuando se deban bombear líquidos que tienden a cristalizarse o suspensiones que tienden a sedimentarse:

- para prevenir la sedimentación, mantenga la suspensión bien agitada;
- no instale tuberías verticales encima de la boca de impulsión;
- antes de detener la bomba, realice un ciclo de lavado de la bomba y de las tuberías;
- las tuberías de aspiración y de descarga deben prever el desagüe completo.

### 3. PUESTA EN MARCHA

Conexiones eléctricas:

- conecte el motor eléctrico a la red;
- controle el sentido de rotación; una flecha en el motor indica el sentido de rotación correcto.

**El motor eléctrico debe ser conectado sólo por personal cualificado!**



#### ATENCIÓN

**No ponga en marcha la bomba con las válvulas de aspiración y de impulsión cerradas.  
No cierre las válvulas con la bomba en funcionamiento.**

Antes de poner en marcha la bomba, controle los siguientes puntos:

- Controle el nivel del aceite del mecanismo.
- Controle el nivel del líquido hidráulico del cabezal.
- Compruebe que la bomba esté protegida contra sobrepresiones (instalación de la válvula de seguridad).
- Compruebe que todas las conexiones hidráulicas estén bien apretadas.
- Coloque el regulador en "cero", véase el párrafo 1.3.1.
- Ponga en marcha la bomba sin presión de descarga y aumente progresivamente el caudal hasta llegar al 100%.
- Compruebe que el líquido en la cámara hidráulica no tenga burbujas de aire; oprima la válvula de purga hasta que salga todo el aire.
- Deje funcionar la bomba durante algunos minutos.

Aumente progresivamente la presión hasta llegar a las prestaciones deseadas.



#### ATENCIÓN

#### **NO SUPERE LAS PRESTACIONES MÁXIMAS IMPRESAS EN LA PLACA DE LA BOMBA**

Si en la instalación no hubiera un manómetro, se aconseja instalar un manómetro no permanente para controlar que la presión efectiva en el momento del arranque no supere la presión máxima admitida.

Las bombas son autocebantes; sin embargo, se podrían producir algunos problemas de cebado en bombas de bajo caudal, pistones de diámetro pequeño, o con válvulas de contrapresión incorporadas. En dichos casos, podría ser necesario favorecer el cebado de la bomba, purgando el aire del cabezal y de la tubería de aspiración.



#### ATENCIÓN

**Si el líquido bombeado es tóxico, venenoso, agresivo, inflamable o peligroso, tenga mucho cuidado, evitando fugas accidentales a través de las juntas o de las tuberías durante la puesta en marcha o los trabajos de mantenimiento.**

**Durante el desplazamiento o la eliminación de las sustancias peligrosas, siga todas las instrucciones del proveedor y las leyes de seguridad locales.**

### 4. MANTENIMIENTO

#### 4.1 Precauciones

- Antes de trabajar en la bomba, controle que todas las conexiones eléctricas (de potencia y de control) estén desconectadas de la red y que no estén más alimentadas.
- Despresurice la bomba y la tubería, desagüe la sección en la que deba realizar el mantenimiento.
- Siempre póngase los elementos de protección requeridos.
- No derrame en el medio ambiente sustancias contaminantes tales como productos químicos, aceite lubricante, etc.

- Antes de realizar el mantenimiento de la bomba o de la instalación, lea con atención las especificaciones técnicas del líquido bombeado, especialmente las medidas que hay que tomar en el caso de contacto accidental con fluidos peligrosos.

#### 4.2 Mecanismo

Reemplace el primer llenado de aceite después de 1500 horas de funcionamiento y luego cada 4000 horas.

**De todas maneras, cambie el aceite todos los años.**

Semanalmente, controle el nivel de aceite y, si fuera necesario, restablézcalo utilizando el mismo tipo de aceite; también controle que no haya fugas a través del cierre mecánico del vástago del pistón y, si fuera necesario, sustituya el anillo de reborde.

#### ATENCIÓN!

**Sólo utilizar aceite con estas características:**

ISO VISCOSITY GRADE 320

#### 4.3 Cabezal

**No haga funcionar la bomba sin líquido.**

**Cada seis meses desmonte el cabezal como indicado a continuación:**

- desconecte las tuberías de aspiración y de impulsión;
- descargue el líquido de proceso del cabezal y de las tuberías;
- desenrosque los tornillos que fijan el cabezal al mecanismo;
- desmonte las válvulas de aspiración y de impulsión;

**y efectúe las siguientes operaciones:**

- lave perfectamente las válvulas de aspiración y de descarga y controle que no haya piezas gastadas o rayada; si así fuera, sustituya la pieza en malas condiciones;
- sustituya los anillos del cierre mecánico si estuvieran gastados; antes de montar los anillos nuevos, aplíqueles un poco de grasa.
- controle la zona de deslizamiento del cierre mecánico sobre el pistón, la superficie no debe estar ni rayada ni con estrías; sustituya el pistón si estuviera averiado.
- Apretar los tornillos de la carcasa de la bomba con un par de 3 Nm como se muestra a continuación; repetir la secuencia cruzada con un par de 6 Nm

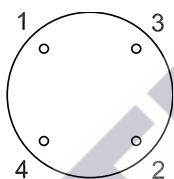

#### 4.4 Recambios aconsejados

Para poder realizar el mantenimiento sin perder tiempo, se aconseja tener en almacén los siguientes recambios:

- Un pistón
- Dos series de cierres mecánicos del pistón
- Una válvula de aspiración completa
- Una válvula de impulsión completa
- Una serie de juntas del mecanismo

Cuando deba pedir recambios, le rogamos indicar siempre el modelo y el número de fabricación de la bomba.

<b>5. BÚSQUEDA DE LAS AVERÍAS</b>		
<b>Avería</b>	<b>Posibles causas</b>	<b>Soluciones</b>
<b>Caudal bajo o inexistente</b>	Depósito sellado sin purgador	Instale un purgador o abra la tapa del depósito
	Aspiración de aire a través de las uniones, juntas, etc.	Apriete las conexiones
	Burbujas de aire o de gas en la bomba o en las tuberías	Agilice la salida del aire
	Filtro o tubería de aspiración atascados	Lave el filtro o elimine la obstrucción
	Válvulas de interceptación cerradas	Abra las válvulas
	Altura de aspiración excesiva	Coloque la bomba en la altura correcta
	Tensión de vapor y/o temperatura del líquido muy elevadas	Enfríe el líquido
	Viscosidad muy elevada, temperatura del líquido muy baja	Caliente el líquido
	Válvulas de la bomba sucias o gastadas	Lave o sustituya las válvulas
	Carreras/min. inferior al nominal	Controle la velocidad y la alimentación eléctrica
	Diámetro de la tubería de aspiración muy pequeño	Controle la longitud y el diámetro de la tubería
	Válvula de seguridad ajustada en un valor inferior a la presión máxima de impulsión	Controle el ajuste de la válvula y la presión de servicio efectiva
	Longitud de la carrera incorrecta	Controle y regule según las necesidades
	Fuga excesiva a través del cierre mecánico	Comprima el cierre mecánico, controle el desgaste del pistón y del cierre mecánico, sustituya las piezas gastadas
Válvula de seguridad en funcionamiento, fugas a través de la válvula	Controle el ajuste correcto o limpie la válvula	
<b>Caudal elevado</b>	Presión de impulsión inferior a la presión de aspiración	Instale una válvula de contrapresión
	Longitud de la carrera incorrecta	Controle y regule según las necesidades
	Válvula de contrapresión averiada o mal ajustada	Modifique el ajuste o sustituya la válvula
	Carreras/min. superior al nominal	Controle la velocidad y la alimentación eléctrica
<b>Recalentamiento del motor eléctrico</b>	Presión de impulsión muy elevada	Controle el ajuste de la válvula de seguridad
	Tubería de impulsión mal dimensionada	Controle la longitud y el diámetro de la tubería
	Conexiones eléctricas incorrectas	Controle y corrija las conexiones
<b>Funcionamiento ruidoso</b>	Falta lubricante en el mecanismo o en el reductor	Rellene con lubricante idóneo
	Desgaste excesivo del mecanismo o del reductor	Revise el mecanismo o el reductor
<b>Vibraciones en las tuberías</b>	Diámetro de las tuberías muy pequeño	Aumente el diámetro de las tuberías
	Depósito de compensación muy pequeño o fuera de servicio	Repare o calcule de nuevo el volumen del depósito

## 6. DESPLAZAMIENTO Y ALMACENAMIENTO

### 6.1 Desplazamiento

La figura de abajo muestra el modo correcto para desplazar la bomba.

Si la bomba está montada sobre una base con armellas de elevación, utilice estas últimas para el desplazamiento.

⇒ **siempre respete las siguientes instrucciones:**

- **no eslingue, tire o empuje** de las bridas o de las bocas del cabezal
- **no eslingue, tire o empuje** del cuerpo de la válvula de seguridad
- **no eslingue, tire o empuje** del regulador
- **no eslingue, tire o empuje** del pistón

⇒ **al levantar cargas, observe lo siguiente**

- póngase un casco, guantes y zapatos de protección;
- no se pare ni pase por abajo de las cargas suspendidas;
- no levante manualmente cargas pesadas;
- al levantar manualmente cargas, no asuma posiciones que podrían ser perjudiciales para su columna vertebral o para los músculos dorsales.

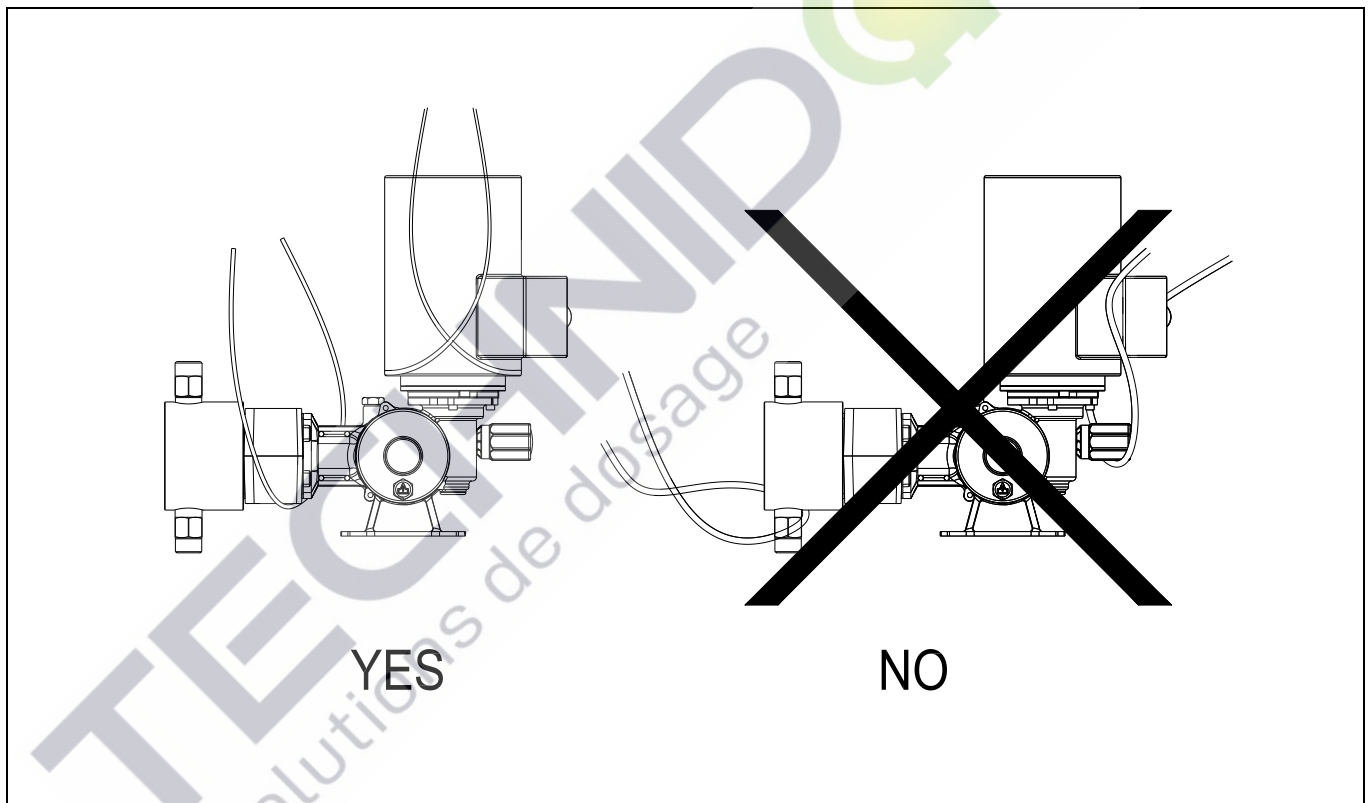

## 6.2 Almacenamiento y conservación



### ATENCIÓN

**Durante el transporte y el almacenamiento la bomba siempre debe estar protegida contra la humedad, agua salada, lluvia, polvo, arena y rayos directos del sol.**

Si hubiera que almacenar la bomba durante un período prolongado de tiempo, siga estas instrucciones:

#### A. Almacenamiento en un lugar seco y ventilado

La bomba puede almacenarse durante un año sin tomar medias de precaución particulares.

#### B. Almacenamiento en un lugar muy húmedo

La bomba debe protegerse herméticamente de la condensación, utilizando una cantidad adecuada de sales de gel de sílice; en dichas condiciones se puede almacenar durante un año.

#### C. Almacenamiento al aire libre

Además de las recomendaciones del punto B, hay que protegerla contra la lluvia, arena, polvo, impurezas y rayos directos del sol.

#### D. Precauciones a tomar después de la instalación de una bomba

Antes de la puesta en marcha, controle que el mecanismo y la cámara hidráulica estén bien llenos.

Si se pospone la puesta en servicio de la bomba, acciónela durante una hora todos los meses con el regulador en "cero", véase el párrafo 1.3.1.

#### Cambie el lubricante todos los años.

Cambie nuevamente el lubricante del mecanismo antes de la puesta en funcionamiento efectiva de la bomba.

Si después de la instalación la bomba debe permanecer inactiva durante mucho tiempo, tome estas medidas de precaución:

- desmonte completamente el cabezal y lave perfectamente todas las piezas;
- desmonte, limpie y engrase el cierre mecánico; reinstale sin comprimir el prensaestopas;
- engrase todas las superficies mecanizadas;
- vierta lubricante de protección en el mecanismo y en el reductor y accione la bomba durante algunos minutos;
- en el momento de la puesta en marcha, descargue el lubricante de protección y llene con el lubricante adecuado;
- guarde la bomba en un lugar seco y protegida del polvo.

## Tabla de sugerencias para la instalación

			SERBATOIO TANK TANK	DEPÓSITO RESERVOIR	
			POMPA DOSATRICE DOSING PUMP DOSIERPUMPE	BOMBA DOSIFICADORA POMPE DOSEUSE	
			POMPA AUSILIARIA BOOSTER PUMP HILFSPUMPE	BOMBA AUXILIARA POMPE AUXILIAIRE	
			POLMONE SMORZATORE PULSATION DAMPER PULSATIONDÄMPFER	DEPÓSITO DE COMPENSACIÓN POUMON AMORTISSEUR	
			VALVOLA ON-OFF VALVE VENTIL	VÁLVULA VANNE	
			SERBATOIO IN PRESSIONE PRESSURIZED TANK TANK UNTER DRUCK	DEPÓSITO EN PRESIÓN RESERVOIR PRESSUR	
			FILTRO A "Y" "Y" FILTER "Y" FILTER	FILTRO DE "y" FILTRE A "Y"	
			SPIA WINDOW SCHAULGLAS	MIRILLA TEMOIN	
			VALVOLA DI CONTROPRESSIONE CHECK VALVE	VÁLVULA DE CONTRAPRESIÓN VANNE DE CONTREPRESSION	
			GEGENDRUCKVENTIL	VALVOLA DI SICUREZZA PRESS RELIEF VALVE SICHERHEITSVENTIL	VÁLVULA DE SEGURIDAD VANNE DE SECURITE
			VALVOLA A GALLEGGIANTE FLOAT-OPERATED VALVE SCHWIMMERTIL	VÁLVULA FLOTANTE VANNE A FLOTTEUR	
			MANOMETRO PRESSURE GAUGE MANOMETER	MANÓMETRO MANOMETRE	

**Manuel d'emploi, entretien et installation**  
**POMPES DOSEUSES A PISTON**

Nous vous suggérons de lire attentivement les instructions avant d'installer et démarrer la pompe.  
Les informations de ce manuel peuvent être modifiées sans aucun avis préalable et ne constituent pas de contrainte.

**INDEX**

**1. DESCRIPTION**

- 1.1 Applications
- 1.2 Plaquette d'identification
- 1.3 Mécanisme
  - 1.3.1 Réglage de la course
- 1.4 Tête
  - 1.4.1 Principe de fonctionnement
  - 1.4.2 Etanchéité

**2 INSTALLATION**

- 2.1 Précautions de sécurité
- 2.2 Généralités
- 2.3 Ligne d'aspiration
- 2.4 Ligne de refoulement

**3. DEMARRAGE**

**4. ENTRETIEN**

- 4.1 Précautions
- 4.2 Mécanisme
- 4.3 Tête
- 4.4 Pièces détachées conseillées

**5 IDENTIFICATION PANNES**

**6 MANUTENTION ET STOCKAGE**

- 6.1 Manutention
- 6.2 Stockage et conservation

Tableau suggestions pour l'installation

## 1. DESCRIPTION

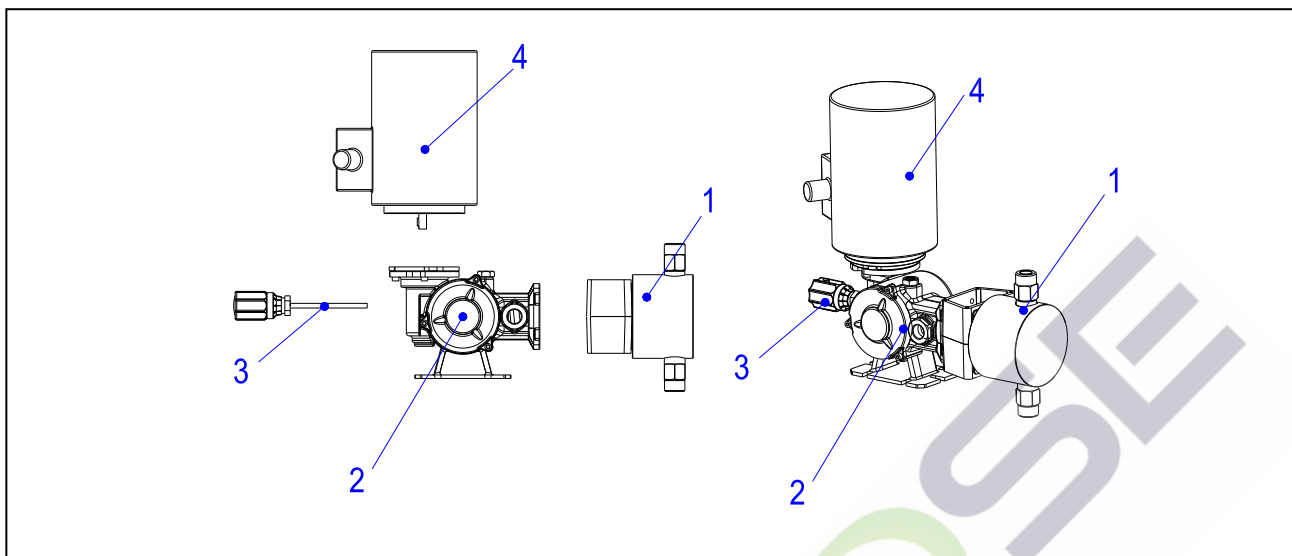

1 Testata	Cabeza	Pump head	Tête	Pumpenkopf
2 Meccanismo	Mecanismo	Mechanism	Mecanisme	Triebwerk
3 Regolazione	Regulaciòn	Adjustment	Régulation	Hubeinstellung
4 Motore	Motor	Motor	Moteur	Motor

La pompe doseuse est une pompe volumétrique, alternative dont les composants principaux sont: moteur (généralement électrique), réducteur, mécanisme, dispositif de réglage de la course, tête de pompage.

- ⇒ **LA POMPE DOSEUSE EST CONSTRUITE EN CONFORMITE AVEC LES REGLEMENTATIONS ITALIENNES POUR LA SECURITE ET LA PREVENTION.**
- ⇒ **PRODUIT DESTINÉ A L'UTILISATION EXCLUSIVEMENT PROFESSIONNELLE, DE LA PART DE PERSONNEL QUALIFIÉ.**

### INSTRUCTIONS POUR LA SECURITE



#### ATTENTION

**Eviter de dépasser la pression maximum admise (par exemple en installant une vanne de sécurité)**

Avant de commencer à travailler sur la pompe vérifier attentivement ce qui suit:

- que le moteur électrique est débranché du réseau d'alimentation
- que la pression a été déchargée de la tête et des tubes
- que les parties en contact avec des liquides agressifs et/ou dangereux ont été soigneusement lavées avant d'être maniées
- que les opérateurs portent les moyens de protection personnelle prévus par les lois en vigueur

#### 1.1 Applications

La pompe doseuse est un composant de processus apte à transférer déterminées quantités de liquide avec une précision élevée; en plus il est possible de changer le débit en agissant sur un dispositif spécial. Pour obtenir les meilleures performances, la pompe doit être sélectionnée en considérant les performances requises et la compatibilité des matériaux de construction des parties en contact avec le liquide.

Avant d'utiliser une pompe pour un emploi différent de celui d'origine, nous vous suggérons de demander des renseignements à notre Bureau Technique.



## 1.2 Plaquette d'identification

Dimensions réelles: mm 53x35

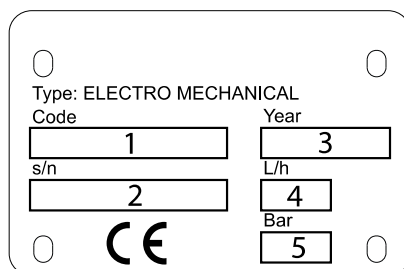

1	Modello	Modelo	Model	Modèle	Modell Triebwerks
2	Numero di fabbrica	Número de matrícula	Serial Number	Numéro de fabrication	Baunummer
3	Anno fabbricazione	fabricar año	Manufacture year	Fabriquer année	Fertigen Jahr
4	Portata	Caudal	Flow rate	Débit	Förderleistung
5	Pressione massima	Presión máxima	Maximum pressure	Maximum pressure	Maximaler Druck

## 1.3 Mécanisme et réducteur

Le mécanisme est le dispositif qui permet de transformer le mouvement rotatoire du moteur électrique en alternatif et d'actionner le piston.

### 1.3.1 Réglage de la course

Pour obtenir la précision optimale, la pompe doit opérer en des conditions idéales: telles que vitesse, pression, viscosité constantes.

#### Modèles

La variation de 0 à 100% du débit maximum est obtenue en tournant la poignée de réglage dans le sens contraire à celui des aiguilles de la montre; à chaque tour de la poignée correspond une variation de 1/10 du débit maximum ; de plus la poignée est divisée en 10 parties correspondant chacune à 1/100 du débit maximum.

## 1.4 Tête

### 1.4.1 Principe de fonctionnement

L'étanchéité (5) sur le piston (4) isole la tête de l'atmosphère; les vannes d'aspiration (1) et refoulement (2) sont actionnées par l'alternance de pression positive et négative.

#### Aspiration

Pendant la course d'aspiration (piston rétrocedant) la différence entre la pression d'aspiration et la pression à l'intérieur de la tête (3) provoque l'ouverture de la vanne d'aspiration (1).

Le liquide de processus est aspiré par la ligne d'aspiration à l'intérieur de la tête (3).

#### Refoulement

Pendant la course de déchargement (piston avançant) la vanne d'aspiration (1) est fermée et la vanne de refoulement (2) s'ouvre par effet de la pression à l'intérieur de la tête (3). Le liquide de processus est pompé par la tête (3) dans la ligne de refoulement.

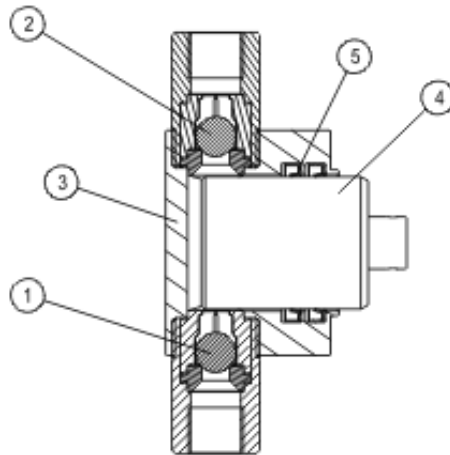

1	Valvola di aspirazione	Válvula de aspiración	Suction valve	Vanne d'aspiration	Ansaugventil
2	Valvola di scarico	Válvula de impulsión	Discharge valve	Vanne de refoulement	Auslaßventil
3	Testata	Cabeza	Pump head	Tête	Prozeßkammer
4	Pistone	Pistón	Plunger	Piston	Kolben
6	Tenuta	Junta	Packing	Garniture	Kolbendichtung

### 1.4.2 Etanchéité

Les pompes à piston peuvent être équipées avec d'étanchéité composée d'anneaux à lèvres en élastomère et ne nécessitent d'aucun réglage.

## 2. INSTALLATION

### 2.1 Précautions de sécurité

Pour minimiser les risques d'accident pendant l'installation, suivre les instructions du paragraphe 6.1 et en plus:

- ne travaillez pas tout seuls
- installer un télerupteur avec protection thermique
- brancher la mise à la terre du moteur
- en travaillant sur la pompe vérifier que le moteur électrique ou le servomoteur ne sont pas connectés au réseau
- utilisant des outils électriques dans des zones dangereuses, respecter les règlements spécifiques
- garder à portée de main une trousse pour les premiers soins
- respecter les lois locales pour la sécurité

### Installation

- La hauteur d'installation doit être de nature à faciliter les opérations d'entretien, la manutention, la vidange et le remplissage de lubrifiant, le démontage de la tête
- Installer une pompe **sans tensions** sur le châssis et sur les connexions de la tête
- Installer une pompe avec l'axe du piston horizontal et l'axe des vannes verticales
- Vérifiez le couple de serrage des vis du carter de la pompe est de 6 Nm, sinon serrer comme la figure suivante:

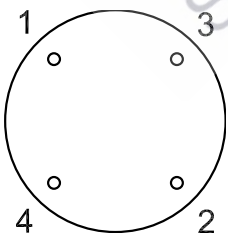

## Connexions électriques



### DANGER

**Les moteurs et les composants électriques doivent être connectés en conformité avec les lois locales et seulement par du personnel qualifié.**

**Installer une protection contre la surcharge ou un capteur de température.  
Vérifier le voltage, la fréquence, la vitesse du moteur et la puissance.  
Dans des zones dangereuses respectez les dispositions/lois spécifiques**

## 2.2 Généralités

Pour le bon fonctionnement il est fondamental que la pompe soit correctement installée:

- Avant d'effectuer les connexions hydrauliques vérifier que l'intérieur des tuyaux, réservoirs, etc. ont été soigneusement nettoyés; de toute façon on conseille d'installer, proche du goulot d'aspiration, un filtre temporaire qui collecte les résidus et les scories du système.
- Connecter les tuyaux en évitant de mettre en tension les goulots de la pompe
- Installer des tuyaux de section appropriée pour le débit maximum de la pompe, éviter étranglements ou parcours tortueux où pourraient se former des poches d'air ou gaz.
- Installer avant et après la tête, une vanne d'interception et un joint cruciforme, ceci permettra de démonter la pompe sans vider le système et d'installer d'éventuels accessoires tels que manomètres, réservoirs, etc.
- Insérer des joints de dilatation quand on pompe des liquides à température élevée
- Dans le cas de têtes en matière plastique, installer des joints flexibles aussi bien en aspiration qu'en refoulement.

Les pompes à commande hydraulique peuvent fonctionner avec un NPSH jusqu'à 70 Kpa ass. équivalent à 7 m.c.a.. (NPSH = Net Positive Suction Head), toutefois afin d'améliorer la précision de dosage et d'accélérer l'amorçage, l'installation légèrement en charge est préférable



### ATTENTION

**Pour prévenir des dommages sérieux les lignes d'aspiration et de refoulement doivent être correctement conçues, dimensionnées et connectées à la pompe**



### ATTENTION

**La pompe n'a pas d'huile pour fonctionner. Retirer l'étiquette adhésive du bouchon d'huile.**



**Remplissez la pompe avec l'huile fournie à l'intérieur de l'emballage.**

## 2.3 Ligne d'aspiration (voir tableau suggestions pour l'installation)

- Prévoir les tuyaux les plus courts possibles (fig. 1), éviter des parcours tortueux (fig. 2)
- Les tuyaux doivent être dimensionnés en considérant que le rapport entre le débit maximum instantané et le débit moyen est 3,14 pour pompes simplex (Fig. D page 9), 1,5 pour pompes duplex (avec pistons décalés de 180°), 1,05 pour pompes triplex (avec pistons décalés de 120°).
- A titre d'indication les tuyaux installés devraient avoir un diamètre égal à 1,5 le diamètre des goulots de la pompe.
- Pour votre information la vitesse conseillée dans les tuyaux devrait être de 0,5±0,8 m/sec avec liquides ayant une viscosité semblable à l'eau et poids spécifique jusqu'à 1200 Kg/m<sup>3</sup>.
- Installer un filtre d'aspiration permanent; le filtre doit avoir une cartouche filtrante de 150 µm et une perte de charge inférieure 0.2 m.c.a. (calculés en considérant les coefficients susmentionnés). Le filtre doit être facilement accessible et périodiquement contrôlé/lavé.
- En cas de tuyaux longs, pour éviter des problèmes de cavitation, installer proche de la pompe un vase d'expansion ou un réservoir (fig. 3).
- Ne pas relier la pompe au fond du réservoir (fig. 4) pour éviter l'aspiration d'impuretés.
- L'aspiration d'un réservoir sous vide peut être obtenue en reliant les tuyaux comme illustré dans la fig. 5. Ouvrir la vanne 2 et vérifier le remplissage à travers le voyant 3, fermer la vanne 2, démarrer la pompe; le clapet de non-retour 4 empêche le reflux du liquide à pompe arrêtée

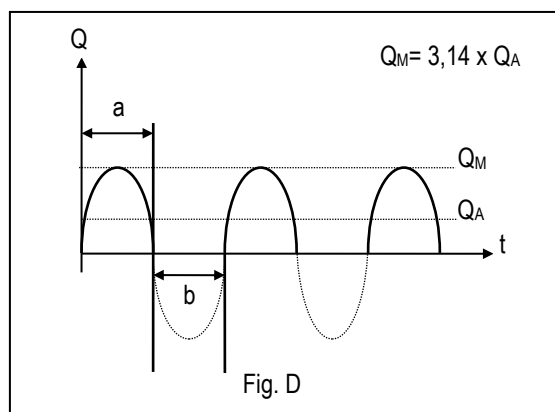

Q	Portata	Caudal	Flow rate	Débit	Förderleistung
Q <sub>A</sub>	Portata media	Caudal promedio	Medium Flow rate	Débit moyen	Durchschnittliche Max.
Q <sub>M</sub>	Portatamassima	Caudal máximo	Maximum flow rate	Débit maximale	Durchflussmenge
a	Corsa di scarico	Carrera de impulsión	Discharge stroke	Course de refoulement	Auslaßhub
b	Corsa di aspirazione	Carrera de aspiración	Suction stroke	Course d'aspiration	Ansaughub
t	Tempo	Tiempo	Time	Temps	Zeit

#### 2.4 Ligne de refoulement (voir tableau conseils pour l'installation)

- Vérifier qu'entre refoulement et aspiration il existe une différence positive de pression d'au moins 50 ÷ 100 Kpa; si les conditions du système ne permettent pas une différence positive, on peut atteindre ce but en installant une vanne de contrepression (fig. 6) ou baissant le réservoir d'aspiration (fig. 7) ou soulevant la ligne de refoulement (fig. 8).
- Pour des raisons de sécurité il est obligatoire d'installer une vanne de sécurité afin de prévenir des dommages suite à des surpressions imprévues; la vidange de la vanne de sécurité devrait être visible et reliée au réservoir ou à un drainage. Il n'est pas recommandé de relier la vidange à l'aspiration de la pompe (fig. 9).
- Si une vanne de contrepression est installée, installer la vanne de sécurité comme indiqué à la Fig. 10.
- On recommande d'installer les manomètres avec l'échelle de 20% supérieure à la pression d'étalonnage de la vanne de sécurité.
- Pour réduire les pulsations on recommande d'installer un réservoir amortisseur en proximité de la vanne de refoulement de la pompe.

Les réservoirs les plus utilisés sont:

- Réservoirs à contact direct entre liquide de processus et coussin d'air / (chambre d'air); ils sont de simple conception, mais nécessitent de contrôles périodiques et du rétablissement du coussin d'air
- Réservoirs à membrane ou à vessie qui séparent le coussin d'air /gaz du liquide de processus; la pression de précharge, est généralement de l'ordre de 60 ÷ 75% de la pression maximum de service pour installation sur le refoulement

Les réservoirs doivent être périodiquement contrôlés pour vérifier l'intégrité de la membrane/vessie et la pression correcte de précharge; la sélection des réservoirs doit être effectuée en considérant la compatibilité chimique des matériaux des parties en contact.

Si une vanne de contrepression est installée, monter le réservoir comme illustré dans la Fig. 11.

- en cas de basse pression; pour un fonctionnement correct la pression de précharge du réservoir doit être supérieure à la pression d'étalonnage de la vanne de contrepression
- en cas de pression élevée

Pour des informations supplémentaires sur l'installation et le dimensionnement des réservoirs, nous vous prions de bien vouloir contacter notre Bureau Technique.

Nous conseillons l'installation d'un clapet de non-retour si le refoulement de la pompe décharge dans une ligne en pression.

- ⇒ Pendant l'installation de la pompe et des accessoires on recommande de prévoir également les vannes d'interception afin de faciliter les opérations d'entretien; la Fig. 13 montre une installation typique.
- ⇒ Suivre les instructions suivantes quand il faut pomper des liquides qui tendent à cristalliser ou pour des suspensions qui tendent à sédimenter :
  - pour prévenir la sédimentation maintenir la suspension correctement agitée
  - éviter l'installation de lignes verticales sur le goulot de refoulement
  - avant d'arrêter la pompe prévoir un cycle de lavage de la pompe et des tuyaux
  - la construction des lignes d'aspiration et de déchargement doit prévoir le drainage complet

### 3. DEMARRAGE

Connexions électriques:

- brancher le moteur électrique au réseau
- en vérifier le sens de rotation; une flèche sur le moteur indique le sens de rotation correct

**Le moteur électrique ne doit être connecté que par du personnel qualifié!**



#### ATTENTION

**Ne pas démarrer la pompe avec les vannes d'aspiration/refoulement fermées  
Ne pas fermer les vannes avec la pompe en fonction**

Avant de démarrer la pompe vérifier les points suivants:

- Contrôler le niveau de l'huile du mécanisme
- Contrôler le niveau du liquide hydraulique de la tête
- Vérifier que la pompe est protégée contre les surpressions (installation de la vanne de sécurité)
- Vérifier que toutes les connexions hydrauliques sont correctement serrées
- Positionner la poignée du réglage sur "zéro", voir paragraphe 1.3.1.
- Démarrer la pompe sans pression de refoulement et augmenter progressivement le débit jusqu'à 100%
- Vérifier que le liquide dans la chambre hydraulique ne contient pas de bulles d'air; appuyer sur la vanne de rétablissement jusqu'à la complète sortie de l'air
- Laisser la pompe en fonction pendant quelques minutes
- Augmenter progressivement la pression jusqu'à atteindre les performances requises



#### ATTENTION

**NE PAS DEPASSER LES PERFORMANCES MAXIMUM IMPRIMEES SUR LA PLAQUETTE DE LA POMPE**

Si le système n'est pas muni de manomètre, nous conseillons l'installation d'un manomètre temporaire pour contrôler que la pression effective au démarrage n'excède pas la pression maximum admissible.

- ⇒ Les pompes sont autoamorçantes, toutefois des problèmes d'amorçage pourraient se vérifier avec des pompes de faible débit, des pistons de petit diamètre, en présence de vannes de contrepression. Dans ces cas il pourrait être nécessaire de faciliter l'amorçage en purgeant l'air de la tête et de la ligne d'aspiration.



#### ATTENTION

**Si le liquide pompé est toxique, venimeux, agressif, inflammable ou pour quelque raison dangereux, faire très attention en évitant des fuites accidentelles à travers les gaines ou les tuyaux pendant le démarrage ou les opérations d'entretien.**

**Pendant la manutention et l'élimination des substances dangereuses suivre toutes les recommandations du fournisseur et les lois locales en matière de sécurité**

## 4. ENTRETIEN

### 4.1 Précautions

- Avant d'opérer sur la pompe vérifier que toutes les connexions électriques (de puissance et de contrôle) ont été débranchées du réseau et qu'elles ne sont plus alimentées.
- Décharger complètement la pression de la pompe et des tuyaux, drainer la section dans laquelle il faut effectuer l'entretien.
- Travailler en portant toujours les protections de sécurité requises
- Ne pas jeter dans la nature des substances polluantes telles que produits chimiques, huile lubrifiante, etc..

- Avant d'effectuer l'entretien sur la pompe ou sur le système lire attentivement les spécifications techniques du liquide pompé avec une attention particulière par rapport aux actions à prendre en cas de contact accidentel avec des fluides dangereux.

## 4.2 Mécanisme

Changer le premier remplissage d'huile après 1500 heures de fonctionnement et ensuite toutes les 4000 heures.

### Substituer de toute façon l'huile tous les ans

Vérifier chaque semaine le niveau de l'huile et si nécessaire le rétablir en utilisant la même huile; vérifier également qu'il n'y ait pas de pertes à travers l'étanchéité de la tige piston et si nécessaire substituer l'anneau à lèvres.

### ATTENTION!

Prière d'utiliser seulement de l'huile avec ces caractéristiques:

ISO VISCOSITY GRADE 320

## 4.3 Tête

### Ne pas faire fonctionner la pompe sans liquide

Au moins tous les six mois démonter la tête comme indiqué ci-après:

- déconnecter les tuyaux d'aspiration et refoulement
- vider le liquide de processus de la tête et des tuyaux
- dévisser les vis de fixation de la tête au mécanisme
- démonter les vannes d'aspiration et refoulement

et effectuer les opérations suivantes:

- laver soigneusement les vannes d'aspiration et refoulement et vérifier s'il y a des parties usées ou éraflées; en cas affirmatif les substituer
- substituer les anneaux de l'étanchéité s'ils sont usés; étaler de la graisse sur les nouveaux anneaux avant de les monter
- vérifier la zone de glissement de l'étanchéité sur le piston, la superficie doit être dépourvue de rayures ou éraflures; substituer si abîmé
- Serrer les vis de fixation du carter de pompe avec un couple de 3 Nm, comme indiqué ci-dessous; répéter le patron en croix avec un couple de 6 Nm

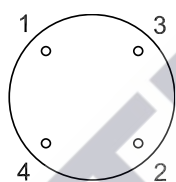

## 4.4 Pièces détachées conseillées

Pour faire face aux opérations d'entretien ordinaires et éviter des pertes de temps, on vous conseille d'avoir au moins les pièces détachées suivantes stockées:

- Un piston
- Deux séries d'étanchéité piston
- Une vanne d'aspiration complète
- Une vanne de refoulement complète
- Une série d'étanchéités du mécanisme

En commandant les pièces détachées, on vous prie de communiquer toujours le Modèle de la pompe et le numéro de fabrication.

<b>5. IDENTIFICATION PANNES</b>		
<b>Panne</b>	<b>Possible cause</b>	<b>Remède</b>
<b>Débit faible ou aucun débit</b>	Réservoir étanche sans évent	Installer un évent ou ouvrir le couvercle du réservoir
	Aspiration d'air à travers les raccords, gaines, etc.	Serrer les connexions
	Poches d'air ou gaz dans la pompe ou dans les tuyaux	Faciliter la sortie de l'air
	Filtre ou ligne d'aspiration obstrués	Laver le filtre et/ou éliminer l'occlusion
	Vannes d'interception fermées	Ouvrir les vannes
	Hauteur excessive d'aspiration	Repositionner la pompe à la hauteur correcte
	Tension de vapeur et/ou température du liquide trop élevées	Refroidir le liquide
	Viscosité trop élevée, température du liquide trop basse	Réchauffer le liquide
	Vannes de la pompe sales ou usées	Laver ou substituer les vannes
	Courses/min. inférieur au nominal	Vérifier la vitesse et l'alimentation électrique
	Diamètre des tuyaux d'aspiration trop petit	Vérifier la longueur et le diamètre de la ligne
	Vanne de sécurité calibrée à une valeur inférieure à la pression maximum de refoulement	Vérifier l'étalonnage de la vanne et la pression de service effective
	Longueur erronée de la course	Contrôler et régler selon nécessité
	Perte excessive à travers l'étanchéité	Comprimer l'étanchéité, vérifier l'usure du piston et de l'étanchéité, substituer les parties usées
<b>Débit élevé</b>	Vanne de sécurité en fonction, fuites à travers la vanne	Vérifier l'étalonnage correct et/ou nettoyer la vanne
	Pression de refoulement inférieure à la pression d'aspiration	Installer une vanne de contrepression
	Longueur erronée de la course	Contrôler et régler selon nécessité
	Vanne de contrepression en panne ou avec calibrage inapproprié	Modifier l'étalonnage ou substituer la vanne
<b>Surchauffe du moteur électrique</b>	Courses/min. supérieur au nominal	Vérifier la vitesse et l'alimentation électrique
	Pression de refoulement trop élevée	Contrôler l'étalonnage de la vanne de sécurité
	Ligne de refoulement dimensionnée de façon incorrecte	Vérifier la longueur et le diamètre de la ligne
<b>Fonctionnement bruyant</b>	Connexions électriques incorrectes	Vérifier et corriger les connexions
	Le lubrifiant dans le mécanisme et/ou réducteur manque	Remplir avec lubrifiant approprié
<b>Vibrations des tuyaux</b>	Usure excessive du mécanisme et/ou réducteur	Faire la révision du mécanisme et/ou le réducteur
	Diamètre des tuyaux trop petit	Augmenter le diamètre des tuyaux
	Réservoir amortisseur trop petit et/ou hors service	Réparer ou recalculer le volume du réservoir

## 6. MANUTENTION ET STOCKAGE

### 6.1 Manutention

La figure ci-dessous illustre la façon correcte de manutentionner la pompe.

Si la pompe est montée sur une fondation avec pitons à œil de soulèvement, utiliser ces derniers pour la manutention.

⇒ **respecter de toute façon les instructions suivantes:**

- **ne pas élinguer, tirer ou pousser** les brides ou les ajutages de la tête
- **ne pas élinguer, tirer ou pousser le boîtier de la vanne de sécurité**
- **ne pas élinguer, tirer ou pousser** la poignée du réglage
- **ne pas élinguer, tirer ou pousser** le piston

⇒ **en soulevant des charges respectez les règles suivantes**

- porter un casque, gants et chaussures de protection
- ne pas s'arrêter sous des charges suspendues
- ne pas soulever de charges excessives
- soulevant manuellement des charges ne pas assumer des positions qui pourraient être nuisibles pour la colonne vertébrale et les muscles dorsaux.

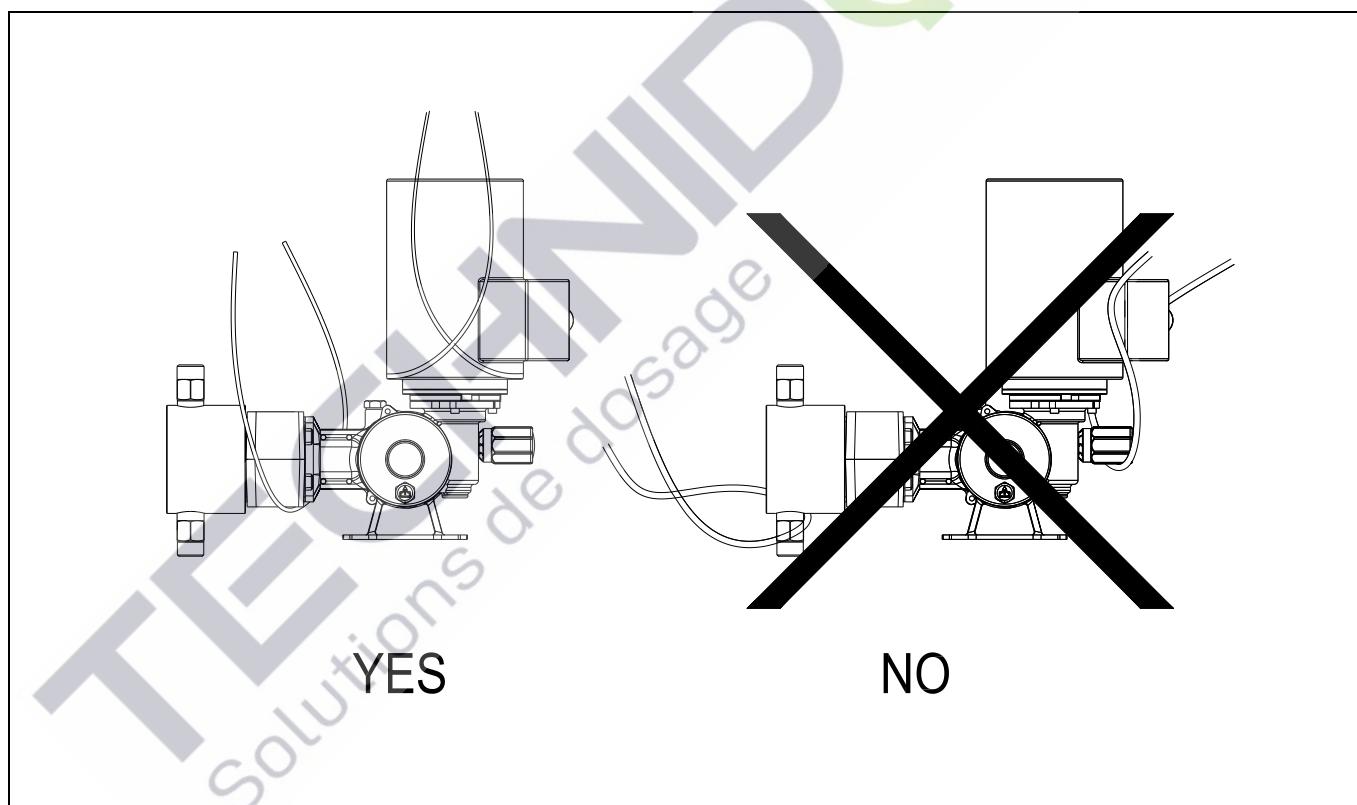



## 6.2 Stockage et conservation



### ATTENTION

**Pendant le transport et le stockage la pompe doit être protégée contre l'humidité, l'eau salée, la pluie, la poussière, le sable et les rayons directs du soleil.**

Si la pompe doit être stockée pour longtemps, suivre les instructions suivantes:

#### A. Stockage dans un lieu sec et aéré

La pompe peut être stockée pour une période d'un an sans prendre des précautions particulières.

#### B. Stockage dans un lieu avec humidité élevée

La pompe doit être hermétiquement protégée contre la condensation utilisant une quantité appropriée de sels de gel de silice; dans ces conditions le stockage est possible pour un an.

#### C. Stockage à l'extérieur

En plus des recommandations du point B, sont requises des protections supplémentaires contre la pluie, le sable, la poussière, les impuretés et les rayons directs du soleil.

#### D. Précautions après l'installation d'une pompe

Avant le démarrage contrôler que le mécanisme et la chambre hydraulique sont correctement remplis.

Si la mise en route est repoussée, actionner la pompe pour une heure chaque mois avec la poignée du réglage à "zéro", voir paragraphe 1.3.1.

#### Substituer de toute façon le lubrifiant tous les ans.

Substituer à nouveau le lubrifiant du mécanisme avant de la mise en route effective de la pompe.

Si, après l'installation, la pompe reste inactive pendant longtemps, respecter les précautions suivantes:

- démonter complètement la tête et laver soigneusement toutes les parties
- démonter, nettoyer et graisser l'étanchéité; remonter sans comprimer le presse-étoupe
- graisser toutes les surfaces traitées
- verser du lubrifiant de protection dans le mécanisme et dans le réducteur et actionner la pompe pour quelques minutes.
- au moment du démarrage, vider le lubrifiant de protection et remplir avec lubrifiant approprié
- conserver la pompe dans un endroit sec et protégé correctement de la poussière.

# Tableau conseils pour l'installation

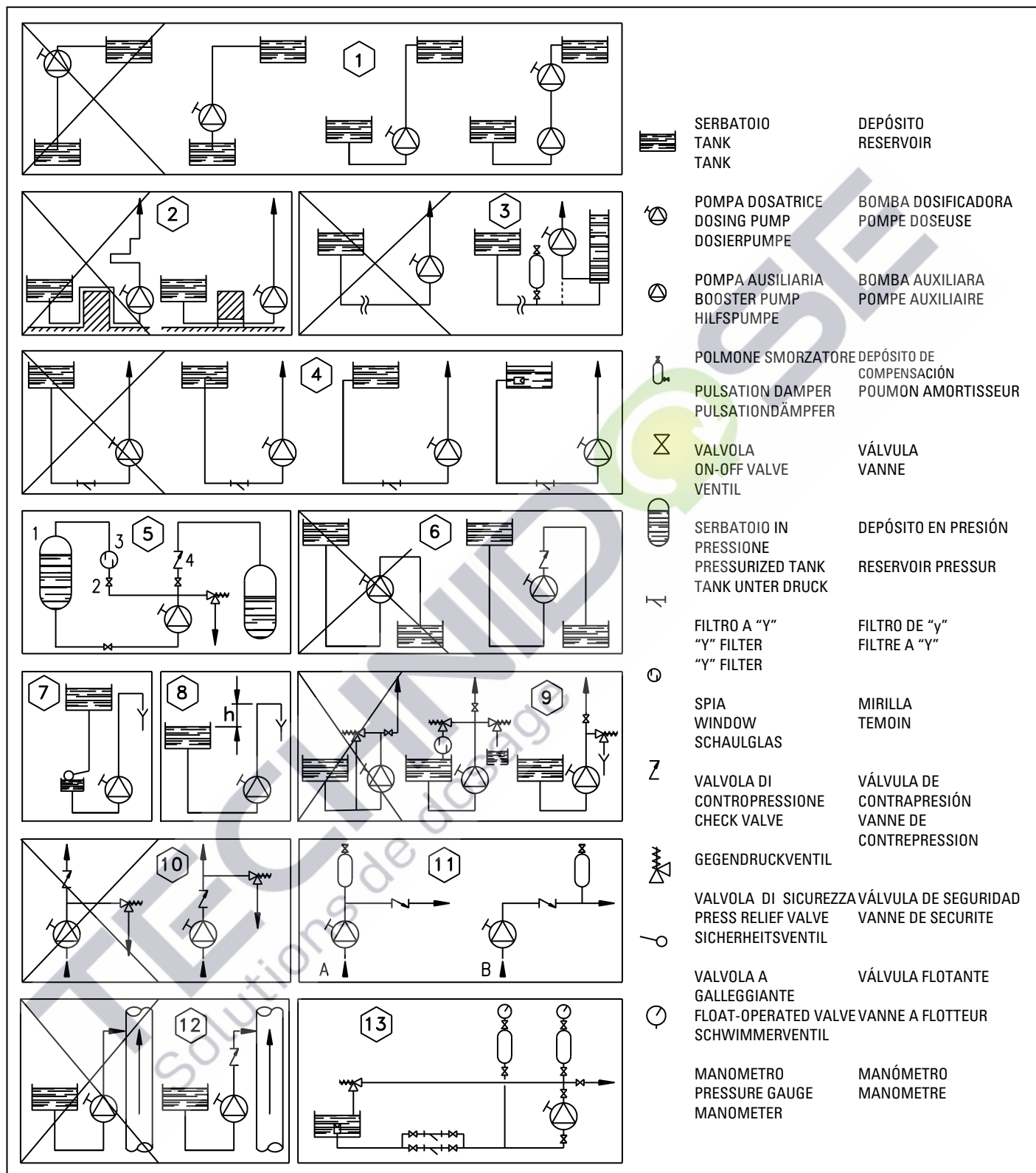

# **Manuale d'uso , manutenzione e installazione**

## **POMPE DOSATRICI A PISTONE**

Vi suggeriamo di leggere attentamente le istruzioni prima di installare ed avviare la pompa.  
Le informazioni di questo manuale possono essere modificate senza alcun avviso e non costituiscono vincolo.

### **INDICE**

#### **1. DESCRIZIONE**

- 1.1 Applicazioni
- 1.2 Targhetta di identificazione
- 1.3 Meccanismo
  - 1.3.1 Regolazione della corsa
- 1.4 Testata
  - 1.4.1 Principio di funzionamento
  - 1.4.2 Tenuta

#### **2. INSTALLAZIONE**

- 2.1 Precauzioni di sicurezza
- 2.2 Generalità
- 2.3 Linea di aspirazione
- 2.4 Linea di scarico

#### **3. AVVIAMENTO**

#### **4. MANUTENZIONE**

- 4.1 Precauzioni
- 4.2 Meccanismo
- 4.3 Testata
- 4.4 Ricambi consigliati

#### **5. INDIVIDUAZIONE AVARIE**

#### **6. MOVIMENTAZIONE E IMMAGAZZINAGGIO**

- 6.1 Movimentazione
- 6.2 Immagazzinaggio e conservazione

Tabella suggerimenti per l'installazione

## 1. DESCRIZIONE

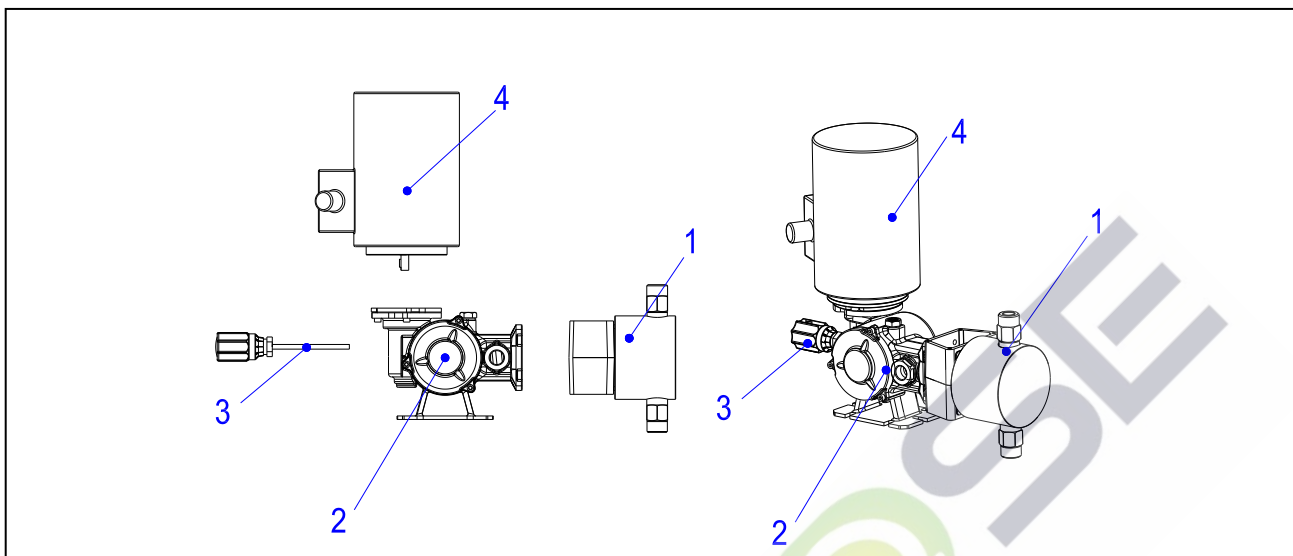

1 Testata	Cabeza	Pump head	Tête	Pumpenkopf
2 Meccanismo	Mecanismo	Mechanism	Mecanisme	Triebwerk
3 Regolazione	Regulaciòn	Adjustment	Régulation	Hubeinstellung
4 Motore	Motor	Motor	Moteur	Motor

La pompa dosatrice è una pompa volumetrica, alternativa i cui componenti principali sono: motore, riduttore, meccanismo, dispositivo di regolazione della corsa, testa pompante.

⇒ **LA POMPA DOSATRICE È COSTRUITA IN ACCORDO CON I REGOLAMENTI ITALIANI PER LA SICUREZZA E LA PREVENZIONE.**

⇒ **PRODOTTO DESTINATO ESCLUSIVAMENTE AD USO PROFESSIONALE, DA PERSONALE QUALIFICATO**

### Istruzioni per la sicurezza



#### **ATTENZIONE**

**Evitare di superare la pressione massima ammessa  
(per esempio installando una valvola di sicurezza)**

Prima di iniziare a lavorare sulla pompa verificare attentamente quanto segue:

- che il motore elettrico sia scollegato dalla rete di alimentazione
- che la pressione sia stata scaricata dalla testata e tubazioni
- che parti in contatto con liquidi aggressivi e/o pericolosi siano state accuratamente lavate prima di essere maneggiate
- che gli operatori indossino i mezzi di protezione personale previsti dalle leggi vigenti

### 1.1 Applicazioni

La pompa dosatrice è un componente di processo capace di trasferire definite quantità di liquido con elevata precisione; è inoltre possibile variare la portata agendo su un apposito dispositivo.

Per ottenere le migliori prestazioni, la pompa deve essere selezionata considerando le prestazioni richieste e la compatibilità dei materiali di costruzione delle parti a contatto con il liquido.

Prima di impiegare una pompa per un uso diverso da quello originale, Vi suggeriamo di chiedere informazioni al nostro Ufficio Tecnico.

## 1.2 Targhetta di identificazione

Dimensioni reali: mm 53x35

Type: ELECTRO MECHANICAL	
Code	Year
1	3
s/n	L/h
2	4
Bar	
5	

CE

1	Modello	Modelo	Model	Modèle	Modell Triebwerks
2	Numero di fabbrica	Número de matrícula	Serial Number	Numéro de fabrication	Baunummer
3	Anno fabbricazione	fabricar año	Manufacture year	Fabriquer année	Fertigen Jahr
4	Portata	Caudal	Flow rate	Débit	Förderleistung
5	Pressione massima	Presión máxima	Maximum pressure	Maximum pressure	Maximaler Druck

## 1.3 Meccanismo e riduttore

Il meccanismo è il dispositivo che permette di trasformare il moto rotatorio del motore elettrico in alternativo e di azionare il pistone.

### 1.3.1 Regolazione della corsa

Per ottenere la maggior precisione, la pompa deve operare in condizioni ideali: quali velocità, pressione, viscosità costanti.

#### Modelli corsa 15-25 mm

La variazione da 0 al 100% della portata massima è ottenuta ruotando la manopola di regolazione in senso orario per quattro giri; ad ogni giro della manopola corrisponde ad una variazione del 25% della portata massima; inoltre la manopola è suddivisa in 10 parti corrispondenti ciascuna ad 1/40 della portata massima.

## 1.4 Testata

### 1.4.1 Principio di funzionamento

La tenuta (5) sul pistone (4) isola la testata dall'atmosfera; le valvole di aspirazione (1) e scarico (2) sono azionate dall'alternarsi di pressione positiva e negativa.

#### Aspirazione

Durante la corsa di aspirazione (pistone retrocedente) la differenza tra la pressione di aspirazione e la pressione all'interno della testata (3) provoca l'apertura della valvola di aspirazione (1).

Il liquido di processo è aspirato dalla linea di aspirazione all'interno della testata (3).

#### Scarico

Durante la corsa di scarico (pistone avanzante) la valvola di aspirazione (1) è chiusa e la valvola di scarico (2) si apre per effetto della pressione all'interno della testata (3). Il liquido di processo è pompato dalla testata (3) nella linea di scarico.

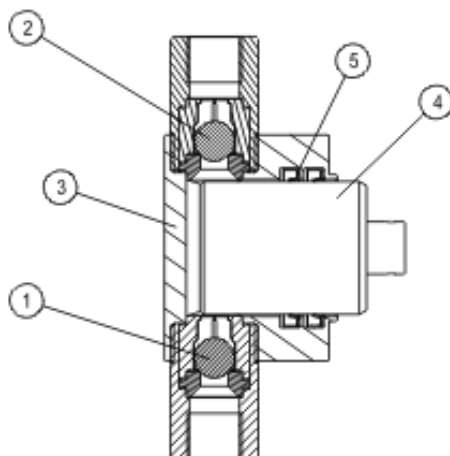

1	Valvola di aspirazione	Válvula de aspiración	Suction valve	Vanne d'aspiration	Ansaugventil
2	Valvola di scarico	Válvula de impulsión	Discharge valve	Vanne de refoulement	Auslaßventil
3	Testata	Cabeza	Pump head	Tête	Prozeßkammer
4	Pistone	Pistón	Plunger	Piston	Kolben
5	Tenuta	Junta	Packing	Garniture	Kolbendichtung

### 1.4.2 Tenuta

Le pompe a pistone sono equipaggiate con tenute costituite da anelli a labbro in elastomero e non necessitano di alcuna regolazione.

## 2. INSTALLAZIONE

### 2.1 Precauzioni di sicurezza

- non lavorare da soli
- installare un teleruttore con protezione termica
- collegare la messa a terra del motore
- lavorando sulla pompa accertarsi che il motore elettrico o il servomotore non siano collegati alla rete
- utilizzando utensili elettrici in aree pericolose, osservare i regolamenti specifici
- tenere a portata di mano un kit di pronto intervento
- osservare le leggi locali per la sicurezza

### Installazione

- L'altezza di installazione deve essere tale da facilitare le operazioni di manutenzione, la movimentazione, lo scarico e il rifornimento di lubrificante, lo smontaggio della testata
- Installare la pompa **senza tensioni** sul basamento e sulle connessioni della testa
- Installare la pompa con l'asse del pistone orizzontale e l'asse delle valvole verticale
- Controllare che la coppia di serraggio delle viti del corpo pompa sia di 6Nm, altrimenti riserrare come figura seguente:

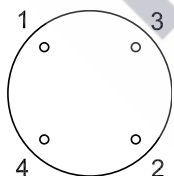

## Connessioni elettriche



### PERICOLO

**I motori e i componenti elettrici devono essere collegati in accordo alle leggi locali e solamente da personale qualificato.**

**Installare una protezione contro il sovraccarico o un sensore di temperatura.**

**Verificare il voltaggio, la frequenza, la velocità del motore e la potenza.**

**In aree pericolose osservare le disposizioni/leggi specifiche**

## 2.2 Generalità

Per il buon funzionamento è fondamentale che la pompa sia correttamente installata:

- Prima di eseguire i collegamenti idraulici accertarsi che l'interno delle tubazioni, serbatoi, ecc. siano stati accuratamente puliti; è comunque consigliabile installare, vicino al boccaglio di aspirazione, un filtro temporaneo che raccolga i residui e le scorie dell'impianto.
- Collegare le tubazioni evitando di mettere in tensione i boccagli della pompa
- Installare tubazioni di sezione adeguata per la massima portata della pompa, evitare strozzature o percorsi tortuosi dove potrebbero formarsi sacche d'aria o gas.
- Installare prima e dopo la testata, una valvola di intercettazione e un giunto a croce, ciò consentirà di smontare la pompa senza svuotare l'impianto e di installare eventuali accessori quali manometri, polmoni ecc.
- Nel caso di testate in materia plastica, installare giunti flessibili sia in aspirazione che in mandata.



### ATTENZIONE

**Per prevenire seri danni le linee di aspirazione e di scarico devono essere correttamente progettate, dimensionate e collegate alla pompa.**



### ATTENZIONE

**La pompa non ha olio per il funzionamento. Rimuovere l'etichetta adesiva dal tappo dell'olio.**

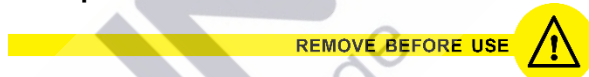

**Riempire la pompa con l'olio fornito all'interno della confezione.**

## 2.3 Linea di aspirazione (vedi tabella suggerimenti per l'installazione)

- Prevedere la tubazione più corta possibile (fig. 1), evitare percorsi tortuosi (fig. 2)
- La tubazione deve essere dimensionata considerando che il rapporto tra la massima portata istantanea e la portata media è 3,14.
- Per Vostra informazione la velocità consigliata nelle tubazioni dovrebbe essere di 0,5–0,8 m/sec con liquidi aventi viscosità simile all'acqua e peso specifico fino a 1200 Kg/m<sup>3</sup>.
- Installare un filtro di aspirazione permanente; il filtro deve avere una cartuccia filtrante di 150 µm e una perdita di carico inferiore 0.2 m.c.a. (calcolati considerando i su citati coefficienti). Il filtro deve essere facilmente accessibile e periodicamente controllato/lavato.
- Nel caso di tubazioni lunghe, per evitare problemi di cavitazione, installare vicino alla pompa un vaso di espansione o un polmone (fig. 3).
- Non collegare la pompa al fondo del serbatoio (fig. 4) per evitare l'aspirazione di impurità.
- L'aspirazione da un serbatoio sottovuoto può essere ottenuta collegando le tubazioni come da fig. 5. Aprire la valvola 2 e verificare il riempimento attraverso la specola 3, chiudere la valvola 2, avviare la pompa; la valvola di non ritorno 4 impedisce il reflusso del liquido a pompa ferma

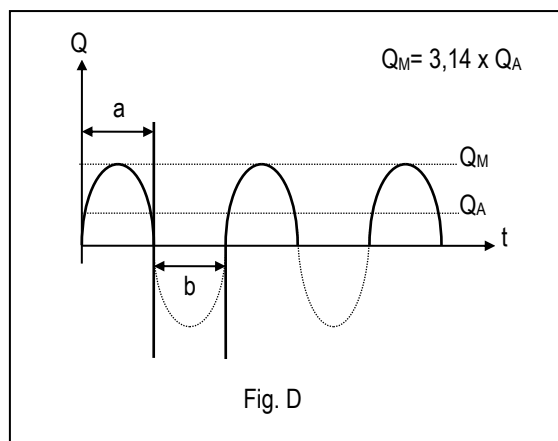

Q	Portata	Caudal	Flow rate	Débit	Förderleistung
Q <sub>A</sub>	Portata media	Caudal promedio	Medium Flow rate	Débit moyen	Durchschnittliche
Q <sub>M</sub>	Portatamassima	Caudal máximo	Maximum flow rate	Débit maximale	Max. Durchflussmenge
a	Corsa di scarico	Carrera de impulsión	Discharge stroke	Course de refoulement	Auslaßhub
b	Corsa di aspirazione	Carrera de aspiración	Suction stroke	Course d'aspiration	Ansaughub
t	Tempo	Tiempo	Time	Temps	Zeit

#### 2.4 Linea di mandata (vedi tabella suggerimenti per l'installazione)

- Verificare che tra mandata e aspirazione esista una differenza positiva di pressione di almeno 50–100 Kpa; se le condizioni dell'impianto non consentono una differenza positiva, si può ottenere lo scopo installando una valvola di contropressione (fig. 6) o abbassando il serbatoio di aspirazione (fig. 7) o alzando la linea di mandata (fig. 8).
- Per motivi di sicurezza è obbligatorio installare una valvola di sicurezza al fine di prevenire danneggiamenti in conseguenza di sovrappressioni impreviste; lo scarico della valvola di sicurezza dovrebbe essere visibile e collegato al serbatoio o ad un drenaggio. Non è consigliabile collegare lo scarico all'aspirazione della pompa (fig. 9).
- Qualora sia installata una valvola di contropressione, installare la valvola di sicurezza come indicato alla Fig. 10.
- E' consigliabile installare i manometri aventi la scala del 20% superiore alla pressione di taratura della valvola di sicurezza.
- Per ridurre le pulsazioni è consigliabile installare un polmone smorzatore in prossimità della valvola di mandata della pompa.

I polmoni più usati sono:

- polmoni a contatto diretto tra liquido di processo e cuscino di aria/ (camera d'aria); sono di semplice concezione, ma richiedono periodici controlli e ripristino del cuscino d'aria.
- polmoni a membrana o sacca che separano il cuscino di aria/gas dal liquido di processo; la pressione di precarica, è generalmente pari al 60–75% della massima pressione di esercizio per installazione sulla mandata

I polmoni devono essere periodicamente controllati per verificare l'integrità della membrana/sacca e la corretta pressione di precarica; la selezione dei polmoni deve essere effettuata considerando la compatibilità chimica dei materiali delle parti a contatto.

Consigliamo l'installazione di una valvola di non ritorno qualora la mandata della pompa scarichi in una linea in pressione.

- ⇒ Durante l'installazione della pompa e degli accessori è consigliabile prevedere anche le valvole di intercettazione al fine di facilitare le operazioni di manutenzione; la Fig. 13 mostra una installazione tipica.
- ⇒ Seguire le seguenti istruzioni quando si debbano pompare liquidi che tendono a cristallizzare o sospensioni che tendono a sedimentare:
  - per prevenire la sedimentazione mantenere la sospensione correttamente agitata
  - evitare l'installazione di linee verticali sopra il boccaglio di mandata
  - prima di fermare la pompa prevedere un ciclo di lavaggio della pompa e tubazioni
  - la costruzione delle linee di aspirazione e scarico deve prevedere il completo drenaggio



### 3. AVVIAMENTO

Connessioni elettriche:

- collegare il motore elettrico alla rete
- verificarne il senso di rotazione; una freccia sul motore indica il corretto senso di rotazione

**Il motore elettrico deve essere collegato solamente da personale qualificato!**



#### ATTENZIONE

**Non avviare la pompa con le valvole di aspirazione/mandata chiuse  
Non chiudere le valvole con la pompa in funzione**

Prima di avviare la pompa verificare i seguenti punti:

- Controllare il livello dell'olio del meccanismo
- Verificare che la pompa sia protetta contro sovrappressioni (installazione della valvola di sicurezza)
- Verificare che tutte le connessioni idrauliche siano correttamente serrate
- Posizionare la manopola della regolazione su "zero".
- Avviare la pompa senza pressione di scarico e aumentare progressivamente la portata fino al 100%
- Lasciare la pompa in funzione per alcuni minuti



#### ATTENZIONE

**NON SUPERARE LE PRESTAZIONI MASSIME STAMPIGLIATE SULLA TARGHETTA DELLA POMPA**

Se l'impianto è sprovvisto di manometro, consigliamo l'installazione di un manometro temporaneo per controllare che la pressione effettiva all'avviamento non ecceda la massima pressione ammissibile.

- ⇒ Le pompe sono autoadescanti, tuttavia si potrebbero verificare alcuni problemi di innesco con pompe di bassa portata, pistoni di piccolo diametro, in presenza di valvole di contropressione. In questi casi potrebbe essere necessario favorire l'innesco spurgando l'aria dalla testata e dalla linea di aspirazione.



#### ATTENZIONE

**Se il liquido pompato è tossico, velenoso, aggressivo, infiammabile o per qualsiasi motivo pericoloso, usare particolare attenzione evitando perdite accidentali attraverso le guarnizioni o le tubazioni durante l'avviamento o le operazioni di manutenzione.  
Durante la movimentazione e lo smaltimento delle sostanze pericolose seguire tutte le raccomandazioni del fornitore e le leggi locali in materia di sicurezza**

### 4. MANUTENZIONE

#### 4.1 Precauzioni

- Prima di operare sulla pompa accertarsi che tutte le connessioni elettriche (di potenza e di controllo) siano state scollegate dalla rete e che non siano più alimentate.
- Scaricare completamente la pressione dalla pompa e dalla tubazione, drenare la sezione nella quale si deve eseguire la manutenzione.
- Lavorare indossando sempre le protezioni di sicurezza richieste
- Non riversare nell'ambiente sostanze inquinanti quali prodotti chimici, olio lubrificante, ecc.
- Prima di eseguire la manutenzione sulla pompa o sull'impianto leggere attentamente le specifiche tecniche del liquido pompato con particolare riguardo alle azioni da intraprendere in caso di contatto accidentale con fluidi pericolosi.

## 4.2 Meccanismo

Sostituire l'olio di primo riempimento dopo 1500 ore di funzionamento e successivamente ogni 4000 ore.

### Sostituire comunque l'olio ogni anno

Verificare settimanalmente il livello dell'olio e se necessario ripristinarlo impiegando lo stesso olio; verificare anche che non vi siano perdite attraverso la tenuta dell'asta pistone e se necessario sostituire l'anello a labbro.

### ATTENZIONE!

Usare solo olio con queste caratteristiche:

**ISO VISCOSITY GRADE 320**

## 4.3 Testata

### Non far funzionare la pompa senza liquido

Almeno ogni sei mesi smontare la testata come qui di seguito indicato:

- scollegare le tubazioni di aspirazione e mandata
- scaricare il liquido di processo dalla testata e dalle tubazioni
- svitare le viti di fissaggio della testata al meccanismo
- smontare le valvole di aspirazione e mandata

ed eseguire le seguenti operazioni:

- lavare accuratamente le valvole di aspirazione e scarico e verificare se vi sono parti usurate o scalfite; in caso affermativo sostituirle
- sostituire gli anelli della tenuta se sono usurati; spalmare con grasso i nuovi anelli prima di montarli
- verificare l'area di scorrimento della tenuta sul pistone, la superficie deve essere priva di rigature o scalfiture; sostituire se danneggiato.
- Riserrare le viti del corpo pompa con una coppia di serraggio di 3Nm come da figura di seguito; ripetere la sequenza incrociata con una coppia di serraggio di 6Nm

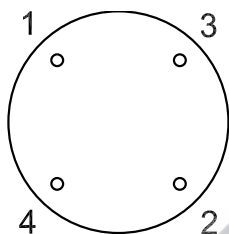

## 4.4 Ricambi consigliati

Per far fronte alle normali operazioni di manutenzione ed evitare perdite di tempo, Vi consigliamo di tenere a magazzino almeno i seguenti ricambi:

- Un pistone
- Due serie di tenuta pistone
- Una valvola di aspirazione completa
- Una valvola di mandata completa

Ordinando le parti di ricambio, Vi preghiamo comunicare sempre il Modello della pompa ed il Numero di fabbricazione.

<b>5. INDIVIDUAZIONE AVARIE</b>		
<b>Avaria</b>	<b>Possibile causa</b>	<b>Rimedio</b>
<b>Portata bassa o nessuna portata</b>	Serbatoio sigillato senza sfiato	Installare uno sfiato o aprire il coperchio del serbatoio
	Aspirazione di aria attraverso i raccordi, guarnizioni, ecc.	Serrare le connessioni
	Sacche d'aria o gas nella pompa o nelle tubazioni	Agevolare l'uscita dell'aria
	Filtro o linea d'aspirazione ostruiti	Lavare il filtro e/o rimuovere l'occlusione
	Valvole di intercettazione chiuse	Aprire le valvole
	Eccessiva altezza d'aspirazione	Riposizionare la pompa alla corretta altezza
	Tensione di vapore e/o temperatura del liquido troppo elevate	Raffreddare il liquido
	Viscosità troppo elevata, temperatura del liquido troppo bassa	Riscaldare il liquido
	Valvole della pompa sporche o usurate	Lavare o sostituire le valvole
	Corse/min. inferiore al nominale	Verificare la velocità e l'alimentazione elettrica
	Diametro della tubazione di aspirazione troppo piccolo	Verificare la lunghezza e il diametro della linea
	Valvola di sicurezza tarata ad un valore inferiore alla massima pressione di mandata	Verificare la taratura della valvola e l'effettiva pressione di esercizio
	Errata lunghezza della corsa	Controllare e regolare secondo necessità
	Eccessiva perdita attraverso la tenuta	Comprimere la tenuta, verificare l'usura del pistone e della tenuta, sostituire le parti usurate
<b>Portata elevata</b>	Valvola di sicurezza in funzione, perdite attraverso la valvola	Verificare la corretta taratura e/o pulire la valvola
	Pressione di mandata inferiore alla pressione di aspirazione	Installare una valvola di contropressione
	Errata lunghezza della corsa	Controllare e regolare secondo necessità
	Valvola di contropressione in avaria o con taratura non adeguata	Modificare la taratura o sostituire la valvola
<b>Surriscaldamento del motore elettrico</b>	Corse/min. superiore al nominale	Verificare la velocità e l'alimentazione elettrica
	Pressione di mandata troppo alta	Controllare la taratura della valvola di sicurezza
	Linea di mandata non correttamente dimensionata	Verificare la lunghezza e il diametro della linea
<b>Funzionamento rumoroso</b>	Errati collegamenti elettrici	Verificare e correggere i collegamenti
	Mancanza di lubrificante nel meccanismo e/o riduttore	Riempire con lubrificante idoneo
<b>Vibrazioni nelle tubazioni</b>	Usura eccessiva del meccanismo e/o riduttore	Revisionare il meccanismo e/o il riduttore
	Diametro delle tubazioni troppo piccolo	Aumentare il diametro delle tubazioni
	Polmone smorzatore troppo piccolo e/o fuori servizio	Riparare o ricalcolare il volume del polmone

## 6. MOVIMENTAZIONE E IMMAGAZZINAGGIO

### 6.1 Movimentazione

La figura sottostante illustra il modo corretto di movimentare la pompa.

Se la pompa è montata su un basamento con golfari di sollevamento, utilizzare questi ultimi per la movimentazione.

⇒ **osservare comunque le seguenti istruzioni:**

- **non imbragare, tirare o spingere** le flange o i boccagli della testata
- **non imbragare, tirare o spingere** la manopola della regolazione
- **non imbragare, tirare o spingere** il pistone

⇒ **sollevando carichi osservare quanto segue**

- indossare elmetto, guanti e scarpe protettive
- non sostare sotto carichi sospesi
- non sollevare manualmente carichi eccessivi
- sollevando manualmente carichi non assumere posizioni che potrebbero essere dannose per la colonna vertebrale e i muscoli dorsali.

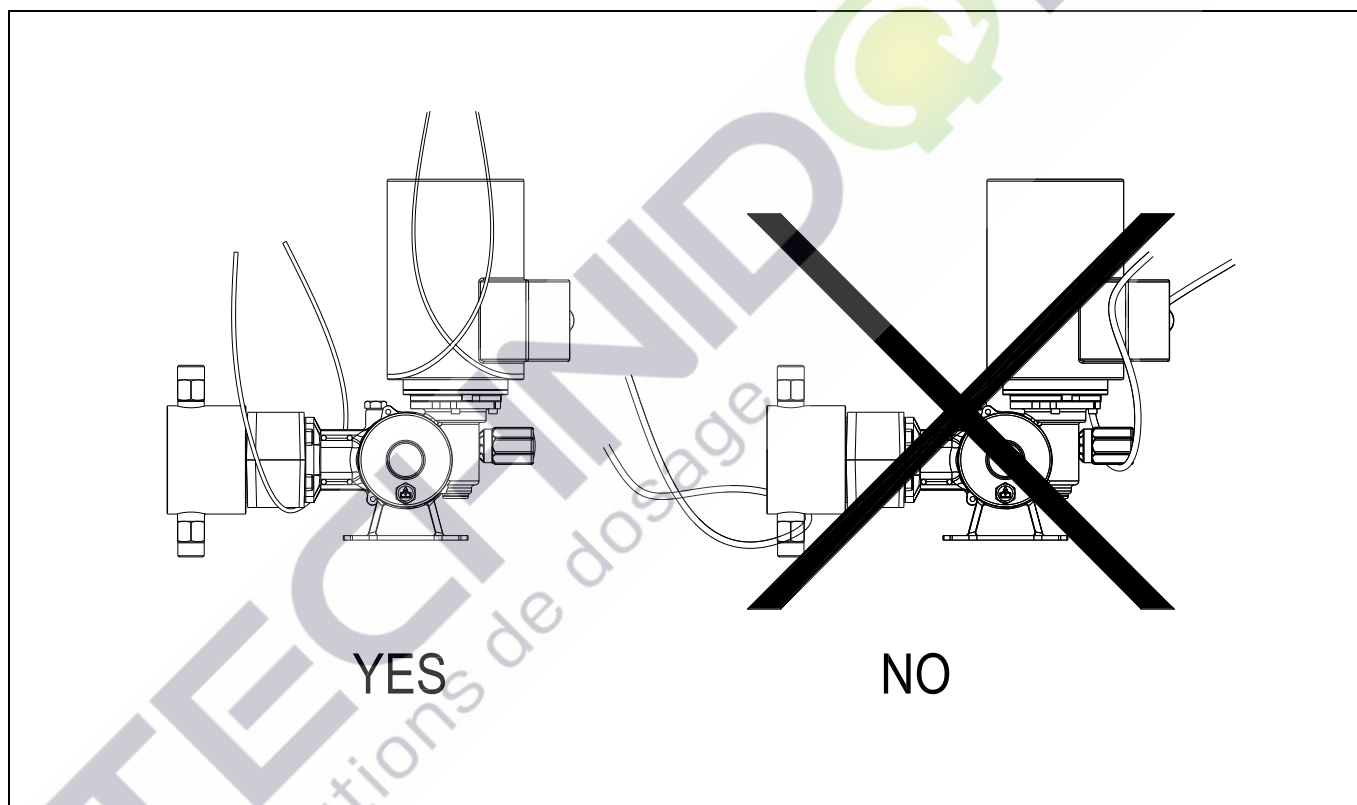

## 6.2 Immagazzinaggio e conservazione



### ATTENZIONE

**Durante il trasporto e il magazzinaggio la pompa deve essere protetta contro l'umidità, l'acqua salata, la pioggia, la polvere, la sabbia e i raggi diretti del sole.**

Se la pompa dovesse essere immagazzinata per lungo tempo, seguire le seguenti istruzioni:

#### A. Immagazzinaggio in luogo asciutto e ventilato

La pompa può essere immagazzinata per un periodo di un anno senza prendere particolari precauzioni.

#### B. Immagazzinaggio in luogo con elevata umidità

La pompa deve essere ermeticamente protetta contro la condensa utilizzando una adeguata quantità di sali di gel di silice; in queste condizioni è possibile l'immagazzinaggio per un anno.

#### C. Immagazzinaggio all'esterno

In aggiunta alle raccomandazioni del punto B, sono richieste ulteriori protezioni contro la pioggia, sabbia, polvere, impurità e raggi diretti del sole.

#### D. Precauzioni dopo l'installazione di una pompa

Prima dell'avviamento controllare che il meccanismo sia correttamente rifornito.

Se la messa in servizio viene dilazionata, azionare la pompa per un'ora ogni mese con la manopola della regolazione a "zero".

#### Sostituire comunque il lubrificante ogni anno.

Sostituire nuovamente il lubrificante del meccanismo prima della effettiva messa in funzione della pompa.

Se, dopo l'installazione, la pompa dovesse rimanere inattiva per un lungo periodo, osservare le seguenti precauzioni:

- smontare completamente la testata e lavare accuratamente tutte le parti
- smontare, pulire e ingrassare la tenuta; rimontare senza comprimere il premistoppa
- ingrassare tutte le superfici lavorate
- versare lubrificante protettivo nel meccanismo e nel riduttore e azionare la pompa per alcuni minuti.
- al momento dell'avviamento, scaricare il lubrificante protettivo e riempire con lubrificante adatto
- conservare la pompa in un luogo asciutto e adeguatamente protetta dalla polvere

## Tabella suggerimenti per l'installazione

			SERBATOIO TANK TANK	DEPÓSITO RESERVOIR RESERVOIR	
			POMPA DOSATRICE DOSING PUMP DOSIERPUMPE	BOMBA DOSIFICADORA POMPE DOSEUSE	
			POMPA AUSILIARIA BOOSTER PUMP HILFSPUMPE	BOMBA AUXILIARA POMPE AUXILIAIRE	
			POLMONE SMORZATORE PULSATION DAMPER PULSATIONDÄMPFER	DEPÓSITO DE COMPENSACIÓN POUMON AMORTISSEUR	
			VALVOLA ON-OFF VALVE VENTIL	VÁLVULA VANNE	
			SERBATOIO IN PRESSIONE PRESSURIZED TANK TANK UNTER DRUCK	DEPÓSITO EN PRESIÓN RESERVOIR PRESSUR	
			FILTRO A "Y" "Y" FILTER "Y" FILTER	FILTRO DE "y" FILTRE A "Y"	
			SPIA WINDOW SCHAULGLAS	MIRILLA TEMOIN	
			VALVOLA DI CONTROPRESSIONE CHECK VALVE	VÁLVULA DE CONTRAPRESIÓN VANNE DE CONTREPRESSION	
			GEGENDRUCKVENTIL	VALVOLA DI SICUREZZA PRESS RELIEF VALVE SICHERHEITSVENTIL	VÁLVULA DE SEGURIDAD VANNE DE SECURITE
			VALVOLA A GALLEGGIANTE FLOAT-OPERATED VALVE SCHWIMMERTIL	VÁLVULA FLOTANTE VANNE A FLOTTEUR	
			MANOMETRO PRESSURE GAUGE MANOMETER	MANÓMETRO MANOMETRE	
			MANOMETRO PRESSURE GAUGE MANOMETER	MANÓMETRO MANOMETRE	

# **Manual de uso, manutenção e instalação**

## **BOMBAS DOSEADORAS DE PISTÃO**

Recomendamos uma atenta leitura das instruções antes da instalação e da colocação em funcionamento da bomba. As informações deste manual podem ser alteradas sem aviso prévio e não são vinculativas.

### **ÍNDICE**

#### **1. DESCRIÇÃO**

- 1.1 Aplicações
- 1.2 Placa de identificação
- 1.3 Mecanismo de transformação
  - 1.3.1 Regulação do curso
- 1.4 Cabeça
  - 1.4.1 Princípio de funcionamento
  - 1.4.2 Junta

#### **2. INSTALAÇÃO**

- 2.1 Precauções de segurança
- 2.2 Informações gerais
- 2.3 Linha de sucção
- 2.4 Linha de descarga

#### **3. COLOCAÇÃO EM FUNCIONAMENTO**

#### **4. MANUTENÇÃO**

- 4.1 Precauções
- 4.2 Mecanismo de transformação
- 4.3 Cabeça
- 4.4 Peças sobressalentes aconselhadas

#### **5. IDENTIFICAÇÃO DE AVARIAS**

#### **6. MOVIMENTAÇÃO E ARMAZENAMENTO**

- 6.1 Movimentação
- 6.2 Armazenamento e preservação

**Tabela de indicações úteis para a instalação**

## 1. DESCRIÇÃO

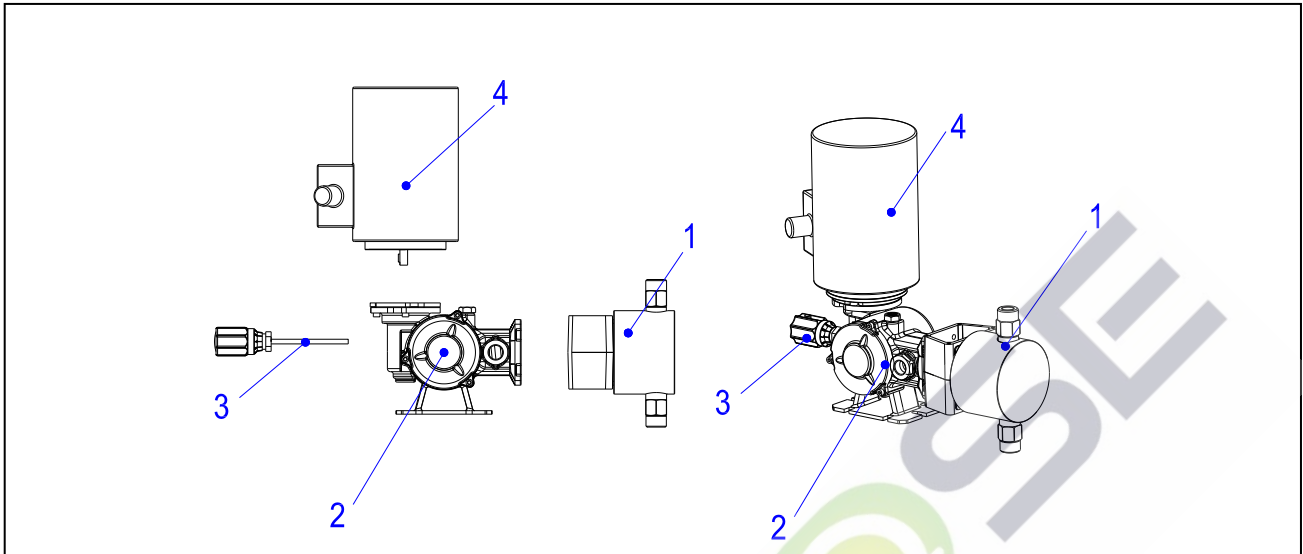

1	Cabeça	Cabeza	Pump head	Tête	Pumpenkopf
2	Mecanismo de transformação	Mecanismo	Mechanism	Mecanisme	Triebwerk
3	Regulação	Regulaciòn	Adjustment	Régulation	Hubeinstellung
4	Motor	Motor	Motor	Moteur	Motor

A bomba doseadora é uma bomba volumétrica alternativa, constituída pelos seguintes componentes principais: motor, redutor, mecanismo de transformação, dispositivo de regulação do curso, cabeça de bombeamento.

- ⇒ **A BOMBA DOSEADORA É FABRICADA EM CONFORMIDADE COM OS REGULAMENTOS ITALIANOS RELATIVOS À PREVENÇÃO E SEGURANÇA**
- ⇒ **PRODUTO DESTINADO EXCLUSIVAMENTE A USO PROFISSIONAL, A SER UTILIZADO SOMENTE POR PESSOAL QUALIFICADO**

### Instruções de segurança



**ATENÇÃO**  
Não exceder o nível de pressão máxima admitido (instalando, por exemplo, uma válvula de segurança e alívio)

Antes de iniciar o trabalho certificar-se atentamente de que:

- o motor elétrico não esteja ligado à rede de alimentação
- a pressão tenha sido corretamente descarregada da cabeça e da tubagem
- as partes em contacto com líquidos agressivos e/ou perigosos tenham sido cuidadosamente lavadas antes de serem manuseadas
- os operadores utilizem todos os equipamentos de proteção pessoal previstos pela legislação em matéria vigente



## 1.1 Aplicações

A bomba doseadora é um componente de processo capaz de transferir quantidades previamente definidas de líquidos com extrema precisão; é possível também alterar o caudal através de um específico dispositivo de controlo. A fim de obter os melhores desempenhos a bomba de ser utilizada em função das necessidades de trabalho e da compatibilidade dos materiais utilizados para a construção das partes destinadas a entrarem em contacto com o líquido.

Antes de empregar uma bomba para fins diferentes daqueles originais favor entrar em contacto com nosso Departamento Técnico para informações adicionais.

## 1.2 Placa de identificação

**Dimensões efetivas: 53x35 mm**

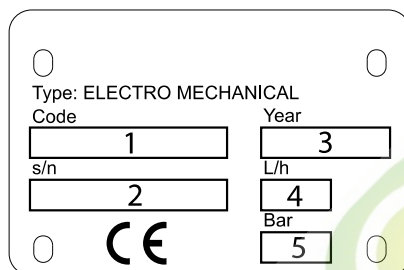

1	Modello	Modelo	Model	Modèle	Modell Triebwerks
2	Numero di fabbrica	Número de matrícula	Serial Number	Numéro de fabrication	Baunummer
3	Anno fabbricazione	fabricar año	Manufacture year	Fabriquer année	Fertigen Jahr
4	Portata	Caudal	Flow rate	Débit	Förderleistung
5	Pressione massima	Presión máxima	Maximum pressure	Maximum pressure	Maximaler Druck

## 1.3 Mecanismo de transformação e redutor

Trata-se do dispositivo que permite a transformação do movimento rotatório do motor elétrico em alternativo e proporciona o acionamento do pistão.

### 1.3.1 Regulação do curso

Para obter uma maior precisão a bomba deve operar sob condições ideais: tais como velocidade, pressão, viscosidade constantes.

#### Modelos (curso de 15-25 mm)

A variação de 0 a 100% do caudal máximo é obtida através de 4 rotações completas, em sentido horário, do manípulo de regulação (cada rotação equivale a uma variação de 25% do caudal máximo); a rotação do manípulo é, além do mais, dividida em 10 fases, cada uma das quais representa uma variação de 1/40 do caudal máximo.

## 1.4 Cabeça

### 1.4.1 Princípio de funcionamento

A junta (5) no pistão (4) isola a cabeça da atmosfera; as válvulas de sucção (1) e descarga (2) são acionadas através da alternância de pressões positivas e negativas.

#### Sucção

Durante o curso de sucção (pistão em fase de recuo) a diferença entre a pressão de sucção e a pressão no interior da cabeça (3) provoca a abertura da válvula de sucção (1).

O líquido processado é aspirado através da linha de sucção no interior da cabeça (3).

#### Descarga

Durante o curso de descarga (pistão em fase de avanço) a válvula de sucção (1) é fechada e a válvula de descarga (2) se abre devido ao efeito da pressão no interior da cabeça (3). O líquido em processamento é aspirado para a linha de descarga através da cabeça (3).

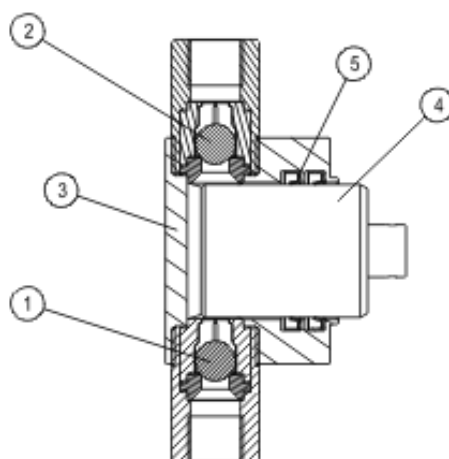

1	Válvula de sucção	Válvula de aspiración	Suction valve	Vanne d'aspiration	Ansaugventil
2	Válvula de descarga	Válvula de impulsión	Discharge valve	Vanne de refoulement	Auslaßventil
3	Cabeça	Cabeza	Pump head	Tête	Prozeßkammer
4	Pistão	Pistón	Plunger	Piston	Kolben
5	Junta	Junta	Packing	Garniture	Kolbendichtung

### 1.4.2 Junta

As bombas de pistão estão equipadas com vedações constituídas por anéis de lábio à base de elastómeros e não requerem regulações.

## 2. INSTALAÇÃO

### 2.1 Precauções de segurança

- não trabalhar sozinho
- instalar um telerruptor com proteção térmica
- a ligação à terra do motor é obrigatória
- certificar-se de que o motor elétrico ou o servomotor não estejam ligados à rede de alimentação
- observar, ao utilizar ferramentas e instrumentos elétricos em áreas perigosas, as específicas normas
- manter sempre ao alcance uma caixa de primeiros socorros
- respeitar as leis locais em matéria de segurança de trabalho

### Instalação

- A altura de instalação deve facilitar as operações de manutenção, movimentação, descarga, reabastecimento de lubrificante, desmontagem da cabeça.
- Instalar a bomba **sem criar tensões** na base e nas conexões da cabeça.
- Instalar a bomba com o eixo do pistão em posição horizontal e o eixo das válvulas em posição vertical.
- Tenha certeza do que o torque de aperto de parafusos de corpo da bomba é de 6Nm, caso não for assim aperte outra vês os parafusos como mostrado abaixo:

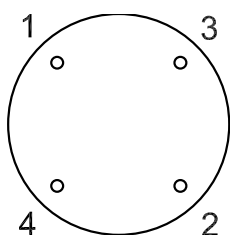

## Conexões elétricas

### PERIGO

**Os motores e os componentes elétricos devem ser conectados em conformidade com as normas e leis locais e somente por pessoal experiente e qualificado. Instalar uma proteção contra fenômenos de sobrecarga ou um sensor de temperatura. Verificar a voltagem, a frequência, a velocidade do motor e a potência. Observar as específicas disposições de lei em áreas perigosas.**

## 2.2 Informações gerais

Para um bom funcionamento é necessário que a instalação da bomba seja corretamente efetuada:

- Antes de efetuar as conexões hidráulicas certificar-se de que as partes interiores da tubagem, dos reservatórios, etc. foram cuidadosamente limpas; de todas as formas é recomendável instalar, em proximidade do bocal de sucção, um filtro temporário para a recolha de detritos e resíduos da instalação.
- Conectar a tubagem evitando tensionar os bocais da bomba.
- Instalar tubos que possuam uma secção adequada em função do caudal máximo da bomba, evitar a formação de estreitamentos ou percursos sinuosos, que podem facilitar acumulações de ar ou gases.
- Instalar, a montante e a jusante da cabeça, uma válvula de interceptação e uma união cruzada: isso permitirá que a bomba possa ser desmontada sem a necessidade de esvaziar a instalação e também de instalar eventuais acessórios tais como manómetros, reservatórios pulmão, etc..
- Caso as cabeças sejam fabricadas com a utilização de materiais plásticos instalar uniões flexíveis tanto na fase de sucção quanto de descarga.



### ATENÇÃO

**A fim de prevenir danos graves as linhas de sucção e de descarga devem ser corretamente projetadas, dimensionadas e ligadas à bomba.**



### ATENÇÃO

**A bomba não tem óleo para funcionar. Retire a etiqueta adesiva da tampa de óleo.**

REMOVE BEFORE USE



**Encha a bomba com o óleo fornecido dentro da embalagem.**

## 2.3 Linha de sucção (consultar a tabela de indicações úteis para a instalação)

- A tubagem da linha de sucção deve ser o mais curta possível (fig. 1) e é necessário, também, evitar a formação de percursos sinuosos (fig. 2).
- A tubagem deve ser dimensionada levando em consideração que a relação entre caudal instantâneo máximo e o caudal médio é 3,14.
- Para a sua informação a velocidade recomendada na tubagem deve ser equivalente a 0,5÷0,8 m/seg com líquidos com viscosidade semelhante à da água e peso específico de até 1200 kg/m<sup>3</sup>.
- Instalar um filtro de sucção permanente: este elemento deve ter um cartucho filtrante de 150 µm e uma perda de carga inferior a 0,2 m.c.a. (calculados levando em consideração os coeficientes previamente citados). O filtro deve ser facilmente acessível e periodicamente controlado/lavado.
- Em casos de tubagem comprida, para evitar problemas de cavitação, instalar um vaso de expansão ou um reservatório pulmão em proximidade da bomba (fig. 3).
- Não ligar a bomba ao fundo do reservatório (fig. 4) para evitar a sucção de impurezas.
- A sucção a partir de um reservatório de vácuo pode ser realizada conectando a tubagem conforme mostrado da fig. 5. Abrir a válvula 2 e verificar o enchimento através do observatório 3, fechar a válvula 2 e ligar a bomba; a válvula de não retorno 4 impede o refluxo do líquido quando a bomba estiver parada.

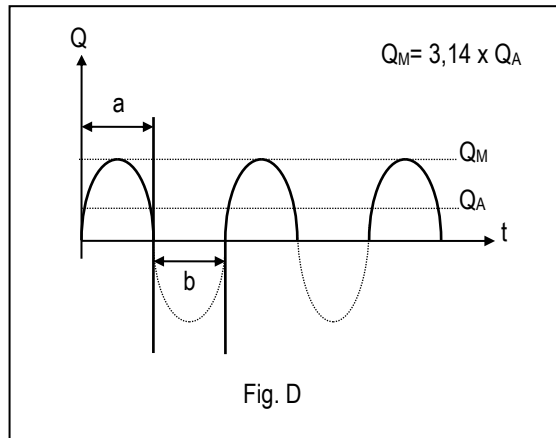

Q	Caudal	Caudal	Flow rate	Débit	Förderleistung
$Q_A$	Caudal médio	Caudal promedio	Medium flow rate	Débit moyen	Durchschnittliche Max.
$Q_M$	Caudal máximo	Caudal máximo	Maximum flow rate	Débit maximale	Durchflussmenge
a	Curso de descarga	Carrera de impulsión	Discharge stroke	Course de refoulement	Auslaßhub
b	Curso de sucção	Carrera de aspiración	Suction stroke	Course d'aspiration	Ansaughub
t	Tempo	Tiempo	Time	Temps	Zeit

#### 2.4 Linha de descarga (consultar a tabela de indicações úteis para a instalação)

- Certificar-se de que entre descarga e sucção haja uma diferença de pressão de, pelo menos, 50–100 Kpa; se as condições de instalação não permitem uma diferença positiva o objetivo pode ser alcançado através da instalação de uma válvula de contra-pressão (fig. 6), abaixando o reservatório de sucção (fig. 7) ou elevando a linha de descarga (fig. 8).
- Por motivos de segurança é obrigatória a instalação de uma válvula de segurança e alívio para uma correta prevenção de eventuais danos subsequentes a eventos imprevistos de sobrepessão; a descarga da válvula de segurança e alívio deve ser visível e ligada ao reservatório ou a um sistema drenante. Não é aconselhável ligar a descarga da válvula de alívio à linha de sucção da bomba (fig. 9).
- Caso encontre-se instalada uma válvula de contra-pressão instalar a válvula de segurança conforme mostrado na fig. 10.
- É aconselhável instalar manómetros que possuam uma escala 20% superior ao nível de pressão de calibração da válvula de segurança.
- A fim de reduzir os fenómenos de pulsação é aconselhável instalar um reservatório pulmão de compensação em proximidade da válvula de descarga da bomba.

Os reservatórios pulmão mais utilizados são:

- de contacto direto entre líquido processado e bolsa de ar/câmara de ar; são de concepção simples, mas requerem controlos frequentes e a restauração do amortecedor de ar
- de membrana, que separam a bolsa de ar/gás do líquido processado; a pressão de pré-carga é, geralmente, equivalente a 60–75% da pressão máxima de exercício para instalações na linha de descarga

Os reservatórios pulmão devem ser periodicamente controlados a fim de verificar a integridade da membrana/bolsa e a correta pressão de pré-carga; a escolha dos reservatórios pulmão deve ser efetuada levando em consideração a compatibilidade química dos materiais das partes destinadas a entrarem em contacto com os líquidos.

Recomendamos a instalação de uma válvula de não-retorno caso a descarga da bomba ocorra em uma linha sob pressão.

- ⇒ Durante a instalação da bomba e dos acessórios é aconselhada a instalação de válvulas de intercepção a fim de facilitar as operações de manutenção; na fig. 13 é mostrada uma instalação típica.
- ⇒ Em casos de bombeamento de líquidos que tendem a cristalizar ou suspensões que tendem a sedimentar devem ser observadas as seguintes instruções:
  - manter a suspensão corretamente agitada a fim de prevenir a sedimentação
  - evitar a instalação de linhas verticais acima do bocal de descarga
  - antes de interromper o funcionamento efetuar um ciclo de lavagem da bomba e da tubagem
  - o projeto das linhas de sucção e descarga deve prever a possibilidade de uma drenagem completa

### 3. COLOCAÇÃO EM FUNCIONAMENTO

Conexões elétricas:

- ligar o motor elétrico à rede de alimentação
- verificar o sentido de rotação: uma seta no motor está a indicar o correto sentido de rotação

**A ligação do motor elétrico deve ser efetuada somente por pessoal experiente e qualificado!**



#### **ATENÇÃO**

**Não ligar a bomba se as válvulas de sucção e/ou descarga estiverem fechadas  
Não fechar as válvulas enquanto a bomba estiver em função**

Antes de ligar a bomba verificar os seguintes pontos:

- Controlar o nível de óleo do mecanismo de transformação
- Certificar-se de que a bomba esteja protegida contra fenómenos de sobrepressão (instalação da válvula de segurança)
- Certificar-se de que todas as conexões hidráulicas estejam corretamente roscadas
- Posicionar o manípulo de regulação na posição "zero"
- Ligar a bomba sem pressão de descarga e aumenta progressivamente o caudal até alcançar o nível máximo (100%)
- Deixar a bomba funcionar durante alguns minutos



#### **ATENÇÃO**

**NÃO EXCEDER OS NÍVEIS MÁXIMOS DE DESEMPENHO IMPRESSOS NA PLACA DE IDENTIFICAÇÃO DA BOMBA**

Se a instalação não tem um manómetro é aconselhada a instalação de um dispositivo temporário para medir a pressão, a fim de certificar-se de que a pressão efetiva após a colocação em funcionamento não ultrapasse o valor máximo admissível.

- ⇒ As bombas são auto-aspirantes; no entanto, podem ser verificados problemas de sucção nas bombas de baixo caudal, com pistões de pequeno diâmetro ou em casos de instalação de válvulas de contra-pressão. Nestes casos pode tornar-se necessário facilitar a sucção através de um processo de purga do ar da cabeça e da linha de sucção.



#### **ATENÇÃO**

**Se o líquido bombeado é tóxico, venenoso, agressivo, inflamável ou perigoso por quaisquer outros motivos prestar a máxima atenção de maneira a evitar perdas acidentais, através de guarnições ou tubagens, durante a colocação em funcionamento ou a efetuação das operações de manutenção.**

**Durante as operações de movimentação e eliminação de substâncias perigosas observar todos os preceitos do fornecedor e as leis locais em matéria de segurança.**

## 4. MANUTENÇÃO

### 4.1 Precauções

- Antes de operar com a bomba certificar-se de que todas as conexões elétricas (de potência e de controlo) estejam desligadas da rede, ou seja, de que as mesmas não sejam alimentadas.
- Descarregar completamente a pressão da bomba e da tubagem e efetuar a drenagem da secção a ser submetida à manutenção.
- Ao trabalhar utilizar sempre os equipamentos de proteção e segurança necessários.
- Não despejar no ambiente substâncias poluentes tais como produtos químicos, óleo lubrificante, etc..
- Antes de efetuar operações de manutenção na bomba ou na instalação ler cuidadosamente as especificações técnicas relativas ao líquido processado, prestando particular atenção às ações a serem tomadas em casos de contacto accidental com fluidos perigosos.

### 4.2 Mecanismo de transformação

Substituir o óleo utilizado para o primeiro enchimento após as primeiras 1500 horas de funcionamento e, a seguir, a cada 4000 horas.

**De todas as formas é necessário substituir o óleo todos os anos**

Verificar o nível do óleo semanalmente e, se necessário, restaurá-lo empregando o mesmo tipo de óleo; verificar também se ocorrem perdas através da junta da haste do pistão e, se necessário, substituir o anel de lábio.

#### **ATENÇÃO!**

**Utilizar somente óleos que possuam as seguintes características:**

**ISO VISCOSITY GRADE 320 (GRAU DE VISCOSIDADE ISO 320)**

### 4.3 Cabeça

**Não deixar a bomba funcionar sem líquido**

**Desmontar, pelo menos a cada seis meses, a cabeça conforme indicado a seguir:**

- desconectar as tubagens de sucção e descarga
- descarregar o líquido processado da cabeça e das tubagens
- desparafusar os parafusos de fixação da cabeça no mecanismo de transformação
- desmontar as válvulas de sucção e descarga

**e efetuar as seguintes operações:**

- lavar cuidadosamente as válvulas de sucção e descarga e verificar se há partes e/ou peças desgastadas ou danificadas: substituí-las se necessário
- substituir os anéis de vedação caso estejam desgastados; aplicar abundante lubrificante nos eventuais novos anéis antes de montá-los
- verificar a área de deslizamento da junta no pistão, a superfície não deve ter ranhuras ou estar danificada; substituir se necessário
- Aperte de novo os parafusos do corpo da bomba com torque de 3Nm; repete a sequência cruzada com o torque de 6Nm.

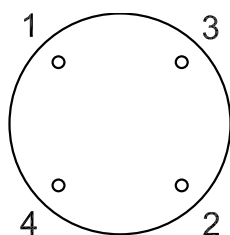

#### 4.4 Peças sobressalentes aconselhadas

Para efetuar as normais operações de manutenção e evitar perdas de tempo aconselhamos que as seguintes peças sobressalentes sejam sempre mantidas em estoque:

- um pistão
- dois conjuntos de vedação do pistão
- uma válvula de sucção completa
- uma válvula de descarga completa

Ao ordenar peças sobressalentes por favor comunicar sempre o Modelo da bomba e o Número de Série.

5. IDENTIFICAÇÃO DE AVARIAS		
Avaria	Causa possível	Solução
<b>Caudal baixo ou inexistente</b>	Reservatório sigilado sem alívio	Instalar uma válvula de alívio ou abrir o elemento de cobertura do reservatório
	Sucção de ar através de ligações, guarnições, etc.	Apertar as conexões
	Bolsas de ar ou gás na bomba ou na tubagem	Facilitar a saída do ar
	Filtro ou linha de sucção obstruídos	Lavar o filtro e/ou remover a obstrução
	Válvulas de interceptação fechadas	Abrir as válvulas
	Altura de sucção excessiva	Reposicionar corretamente a bomba
	Tensão de vapor e/ou temperatura do líquido demasiado altas	Arrefecer o líquido
	Viscosidade demasiado elevada, temperatura do líquido demasiado baixa	Aquecer o líquido
	Válvulas da bomba sujas ou desgastadas	Lavar ou substituir, se necessário, as válvulas
	Cursos/min inferior ao nominal	Verificar a velocidade e a alimentação elétrica
	Diâmetro da tubagem de sucção insuficiente	Verificar o comprimento e o diâmetro da linha
	Válvula de segurança e alívio ajustada a um valor inferior à pressão máxima de descarga	Verificar o ajuste da válvula e a pressão de exercício efetiva
	Comprimento do curso incorreto	Controlar e regular de acordo com as necessidades
Perdas excessivas através da junta	Comprimir a junta, verificar o estado do pistão e da vedação e substituir as partes eventualmente desgastadas	
Válvula de segurança e alívio em função, perdas através da válvula	Verificar o correto ajuste e/ou limpar a válvula	
<b>Caudal elevado</b>	Pressão de descarga inferior em relação à pressão de sucção	Instalar uma válvula de contra-pressão
	Comprimento do curso incorreto	Controlar e regular de acordo com as necessidades
	Válvula de contra-pressão avariada ou com ajuste inapropriado	Alterar o ajuste ou substituir a válvula
	Cursos/min superior ao nominal	Verificar a velocidade e a alimentação elétrica
<b>Sobreaquecimento do motor elétrico</b>	Pressão de descarga demasiado alta	Controlar o ajuste da válvula de segurança e alívio
	Linha de descarga não corretamente dimensionada	Verificar o comprimento e o diâmetro da linha
	Conexões elétricas incorretas	Verificar e retificar as conexões
<b>Funcionamento ruidoso</b>	Falta de lubrificante no mecanismo de transformação e/ou no redutor	Efetuar o enchimento utilizando um lubrificante de tipo idóneo
	Desgaste excessivo do mecanismo de transformação e/ou do redutor	Revisar o mecanismo de transformação e/ou o redutor
<b>Vibrações na tubagem</b>	Diâmetro da tubagem insuficiente	Aumentar o diâmetro da tubagem
	Reservatório pulmão de compensação demasiado pequeno e/ou fora de serviço	Reparar ou recalcular o volume do reservatório pulmão

## 6. MOVIMENTAÇÃO E ARMAZENAMENTO

### 6.1 Movimentação

Na figura está ilustrado o correto modo de movimentação da bomba.

Se a bomba está montada sobre uma base com olhais para a elevação é necessário utilizar estes últimos para as operações de movimentação.

⇒ **observar, de todas as formas, as seguintes instruções:**

- **não cingir, puxar ou empurrar** as flanges ou os bocais da cabeça
- **não cingir, puxar ou empurrar** o manípulo de regulação
- **não cingir, puxar ou empurrar** o pistão

⇒ **ao suspender as cargas respeitar os seguintes preceitos:**

- usar capacete, luvas e calçados de proteção
- em nenhuma hipótese permanecer em baixo de cargas suspensas
- não tentar suspender manualmente cargas excessivamente pesadas
- ao suspender manualmente as cargas não assumir posições que possam provocar danos à coluna vertebral e aos músculos dorsais

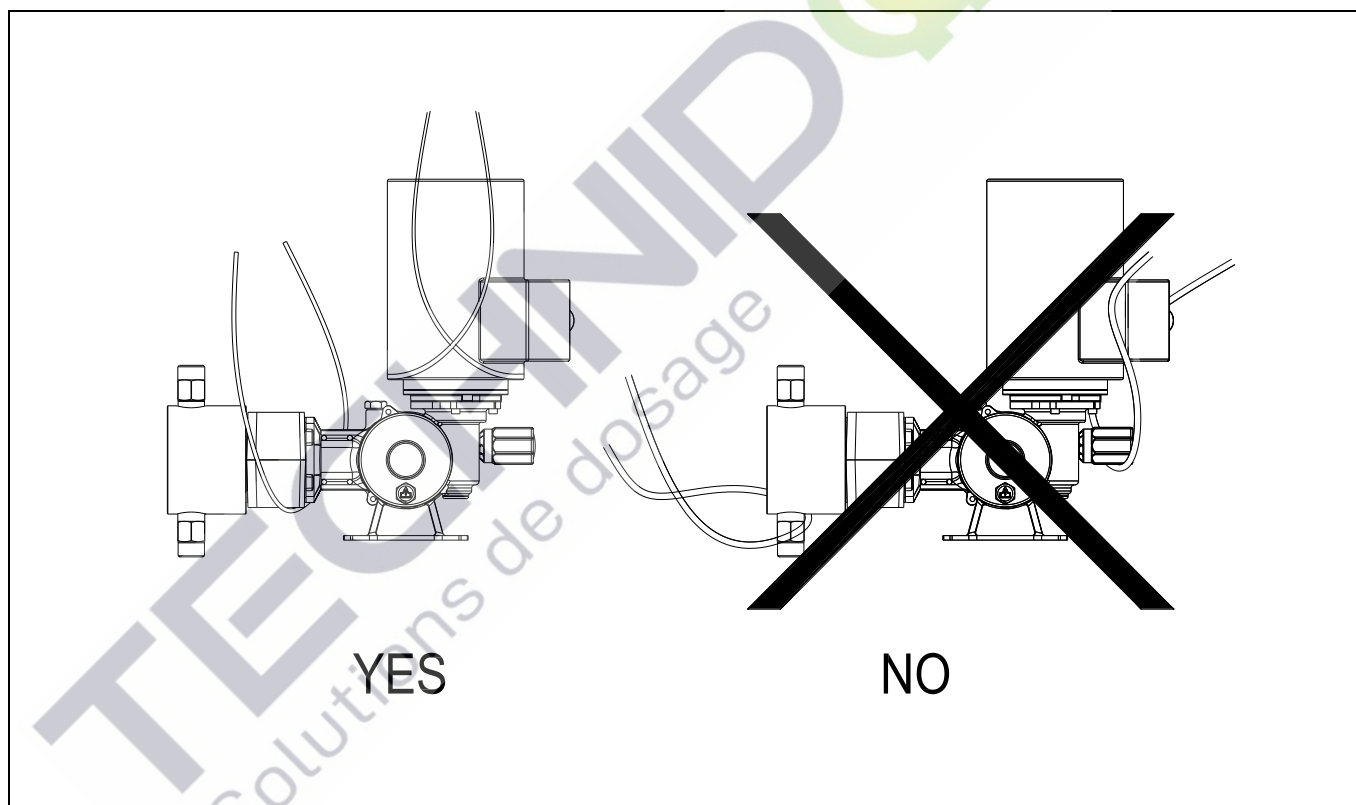



## 6.2 Armazenamento e preservação



### **ATENÇÃO**

**Durante as operações de transporte e armazenamento a bomba deve estar protegida contra humidade, água salgada, chuva, poeiras, areia e luz solar direta.**

Em casos de armazenamento da bomba por longos períodos de tempo observar as seguintes instruções:

#### **A. Armazenamento em um local seco e aerado**

A bomba pode ser armazenada por um período de um ano, não sendo necessária precaução especial neste caso.

#### **B. Armazenamento em locais com alto nível de humidade**

A bomba deve ser hermeticamente protegida contra fenómenos de condensação através da utilização de uma quantidade apropriada de cristais de sílica-gel; nestas condições é possível armazenar a bomba por um período de um ano.

#### **C. Armazenamento em áreas externas**

Além das recomendações relatadas no ponto B são necessárias proteções adicionais contra chuva, areia, poeiras, impurezas e luz solar direta.

#### **D. Precauções após a instalação de uma bomba**

Certificar-se, antes da colocação em funcionamento, de que o mecanismo de transformação esteja corretamente preenchido.

Se a colocação em funcionamento é retardada torna-se necessário acionar a bomba durante uma hora todos os meses, com o manípulo de regulação na posição “zero”.

**De todas as formas é necessário substituir o óleo lubrificante todos os anos.**

Substituir novamente o lubrificante do mecanismo de transformação antes da efetiva colocação em funcionamento do aparelho.

Em casos de longos períodos de inutilização, após a instalação, adotar as seguintes precauções:

- desmontar completamente a cabeça e lavar cuidadosamente todas as partes e peças
- desmontar, limpar e lubrificar a junta; remontar sem comprimir o empanque
- lubrificar todas as superfícies processadas
- introduzir lubrificante de proteção no mecanismo de transformação e no redutor e acionar a bomba por alguns minutos
- descarregar o lubrificante de proteção durante a colocação em funcionamento e preencher com um lubrificante idóneo
- armazenar a bomba em um local seco e devidamente protegido contra poeiras e sujidades

### Tabela de indicações úteis para a instalação

				SERBATOIO TANK TANK	DEPÓSITO RESERVOIR
				POMPA DOSATRICE DOSING PUMP DOSIERPUMPE	BOMBA DOSIFICADORA POMPE DOSEUSE
				POMPA AUSILIARIA BOOSTER PUMP HILFSPUMPE	BOMBA AUXILIARA POMPE AUXILIAIRE
				POLMONE SMORZATORE PULSATION DAMPER PULSATIONDÄMPFER	DEPÓSITO DE COMPENSACIÓN POUMON AMORTISSEUR
				VALVOLA ON-OFF VALVE VENTIL	VÁLVULA VANNE
				SERBATOIO IN PRESSIONE PRESSURIZED TANK TANK UNTER DRUCK	DEPÓSITO EN PRESIÓN RESERVOIR PRESSUR
				FILTRO A "Y" "Y" FILTER "Y" FILTER	FILTRO DE "Y" FILTRE A "Y"
				SPIA WINDOW SCHAULGLAS	MIRILLA TEMOIN
				VALVOLA DI CONTROPRESSIONE CHECK VALVE	VÁLVULA DE CONTRAPRESIÓN VANNE DE CONTREPRESSION
				GEGENDRUCKVENTIL	
				VALVOLA DI SICUREZZA PRESS RELIEF VALVE SICHERHEITSVENTIL	VÁLVULA DE SEGURIDAD VANNE DE SECURITE
				VALVOLA A GALLEGGIANTE FLOAT-OPERATED VALVE SCHWIMMERTVENTIL	VÁLVULA FLOTANTE VANNE A FLOTTEUR
				MANOMETRO PRESSURE GAUGE MANOMETER	MANÓMETRO MANOMETRE

# Руководство по эксплуатации, текущему ремонту и установке ПОРШНЕВЫЕ ДОЗИРУЮЩИЕ НАСОСЫ

Одновременно с благодарностью за отданное предпочтение мы хотим предоставить вам далее информацию, необходимую для правильной установки и использования дозирующего насоса **SEKO**.

Перед установкой и пуском оборудования внимательно прочитайте инструкции; компания **SEKO** не возьмет на себя ответственность за убытки, вызванные несоблюдением данного руководства.

Сведения, содержащиеся в данном руководстве, могут изменяться без уведомления и не являются обязательством, взятым на себя компанией **SEKO**.

## ОГЛАВЛЕНИЕ

### 1. ОПИСАНИЕ

- 1.1 Область применения
- 1.2 Идентифицирующая этикетка
- 1.3 Механизм и редуктор
  - 1.3.1 Регулировка длины хода
- 1.4 Головка насоса
  - 1.4.1 Принцип работы
  - 1.4.2 Уплотнение
  - 1.4.3 Регулировка уплотнения
  - 1.4.4 Промывка

### 2. УСТАНОВКА

- 2.1 Меры предосторожности
- 2.2 Общие сведения
- 2.3 Всасывающая линия
- 2.4 Линия нагнетания

### 3. ПУСК

### 4. ТЕКУЩИЙ РЕМОНТ

- 4.1 Меры предосторожности
- 4.2 Механизм
- 4.3 Головка насоса
- 4.4 Рекомендуемые запасные части

### 5. УСТРАНЕНИЕ НЕИСПРАВНОСТЕЙ

### 6. СТРОПОВКА И ТРАНСПОРТИРОВКА

- 6.1 Стropовка
- 6.2 Хранение и консервация

Таблица предложений по установке

## 1. ОПИСАНИЕ

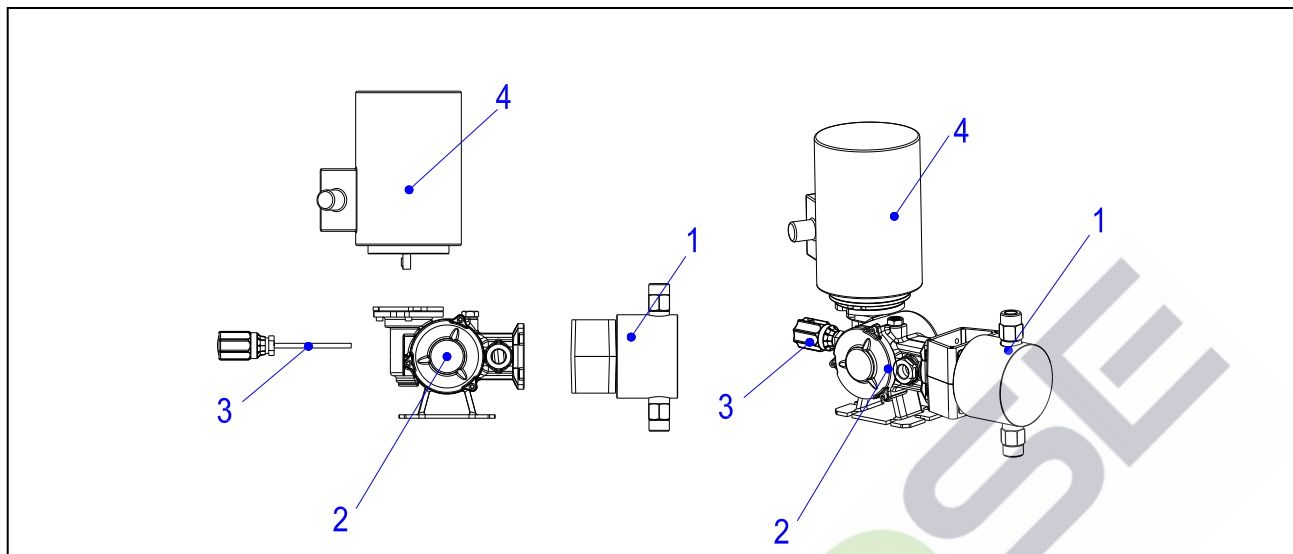

- 1 Головка насоса
- 2 Механизм
- 3 Регулирующее устройство
- 4 Двигатель

Данный дозирующий насос относится к поршневым насосам прямого вытеснения; он состоит из следующих основных частей: первичного двигателя, редуктора, механизма насоса, устройства регулирования длины хода и дозирующей головки.

⇒ Конструкция дозирующего насоса удовлетворяет итальянским нормативам по технике безопасности и охране труда.

### Инструкции по технике безопасности



**ПРЕДУПРЕЖДЕНИЕ.**  
**Не допускайте превышения максимального допускаемого рабочего давления (например, с помощью предохранительного клапана).**

Перед началом работы с дозирующим насосом тщательно проверьте следующее:

- привод отключен от источника питания;
- с таких частей, как головка насоса и трубопровод, снято давление;
- части, соприкасающиеся с агрессивными веществами, промыты перед работой с ними;
- обеспечена защита персонала в соответствии с местными нормативами.

#### 1.1 Область применения

Дозирующий насос является частью технологического оборудования, способного с высокой точностью перемещать определенные объемы жидкости; кроме того, имеется возможность изменять расход, воздействуя на встроенные устройства.

Чтобы добиться самых высоких эксплуатационных качеств, выберите насос с нужным режимом работы и совместимыми конструкционными материалами контактирующих частей.

Перед началом использования насоса в режиме работы, отличающемся от первоначального, обратитесь за соответствующей информацией в наш Технический отдел.

## 1.2 Идентифицирующая этикетка

Стандартные фактические размеры: 53x35 мм.

0		0
Type: ELECTRO MECHANICAL		
Code		Year
1		3
s/n		L/h
2		4
	CE	Bar
		5
0		0

1	Модель
2	Серийный номер
3	год производства
4	Расход
5	Наибольшее давление

## 1.3 Механизм и редуктор

Механизм – это устройство, позволяющее преобразовать вращательное движение электродвигателя в возвратно-поступательное и привести в движение поршень.

### 1.3.1 Регулировка длины хода

Для достижения высокой точности работы насос должен работать в идеальных условиях: с постоянной скоростью, давлением и вязкостью.

**Перед тем, как начать поворачивать регулировочную ручку, ослабьте затяжку регулировочного устройства, повернув стопорный винт на 1/4 оборота.**

#### PS1- PS2

Изменение наибольшей величины расхода от 0 до 100% достигается поворотом регулировочной ручки против часовой стрелки; каждый оборот регулировочной ручки соответствует изменению расхода на 1/10 его наибольшего значения; кроме того, кромка ручки разделена на 10 частей, каждая из которых соответствует изменению расхода на 1/100 его наибольшего значения.

## 1.4 Головка насоса

### 1.4.1 Принцип работы

Уплотнение (5) поршня (4) служит для герметизации головки насоса.

Всасывающий (1) и выпускной (2) клапаны приводятся в действие давлением выше и ниже атмосферного.

#### Ход всасывания:

При ходе всасывания разность между давлением всасывания и давлением внутри головки (3) вызывает открытие всасывающего клапана (1).

Рабочая жидкость всасывается из линии всасывания в рабочую камеру (3).

#### Ход нагнетания

При ходе нагнетания всасывающий клапан (1) закрыт, а выпускной клапан (2) открывается благодаря повышенному давлению в рабочей камере (3). Рабочая жидкость выдавливается из рабочей камеры (3) в нагнетательный трубопровод.

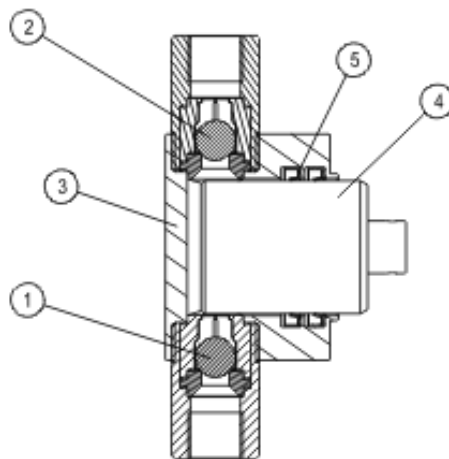

	Манжетное уплотнение
1	Всасывающий клапан
2	Выпускной клапан
3	Головка насоса
4	Поршень
5	Уплотнение

#### 1.4.2 Уплотнение

Поршневые насосы могут оборудоваться уплотнениями различного типа:

##### Саморегулирующимися, стр. 5, рис. А.

Они состоят из манжетных уплотнений, не требующих регулировки.

##### V-образными, стр. 5, рис. В.

Они состоят из уплотнений, имеющих V-образное сечение и устроенных таким образом, что при ходе нагнетания их губки под воздействием давления прилегают к поршню и внутренним поверхностям головки.

#### 1.4.3 Регулировка уплотнения

Это периодическая операция, необходимая только для уплотнений с **V-образным** или **квадратным сечением**. В случае избыточной утечки слегка и постепенно сожмите уплотнение, затягивая круглую гайку (поз. 5, рис. В/С) или винты сальника уплотнения; эта операция должна выполняться при остановленном насосе.

На насосах с пружинным возвратом не сжимайте уплотнение слишком сильно, чтобы чрезмерное трение не мешало возврату поршня.

#### Избегайте чрезмерного сжатия уплотнения, так как это приведет к его быстрому износу.

Утечка жидкости в несколько капель в минуту должна считаться допустимой; это позволяет охлаждать и смазывать поршень, удлинняя в то же время срок службы прокладки.

Если утечка продолжается и после регулировки уплотнения, возможно, нужна его замена (см. параграф 4.3).

#### 1.4.4 Промывка

По просьбе заказчика в головке насоса могут выполняться два резьбовых отверстия (см. рис. В/С, поз. 7), обычно используемых для подсоединения трубок для промывки, которая может выполняться водой или другим подходящим моющим средством.

Промывка нужна, чтобы предотвратить образование осадка или отложений, уменьшения концентрации и устранения утечек; рекомендуется выполнять промывку при перекачке таких жидкостей, как известь, сода, фосфаты и т.д., которые склонны к кристаллизации при воздействии атмосферного воздуха.

## 2. УСТАНОВКА

### 2.1 Меры предосторожности

- Не работайте в одиночку.
- Установите магнитный пускатель с защитой от перегрузки.
- Подсоедините двигатель к заземлению.
- При работе на насосе проверяйте, не подключен ли электродвигатель или сервомотор к сети.
- При пользовании электроинструментом в опасных зонах обратите внимание на специальные правила безопасности.
- Имейте при себе комплект для оказания первой помощи.
- Соблюдайте правила техники безопасности, предписываемые местными законами.

### Установка

- Высота фундамента должна позволять выполнение операций по текущему ремонту, транспортировке, заливке и спуску масла, способствовать легкой разборке головки насоса.
- Установите насос **без деформаций** на его основании, затем установите соединители головки насоса и сделайте фундамент.
- Сделайте регулировку положения насоса, выровнявая ось поршня по горизонтали, а ось клапана - по вертикали.
- Момент затяжки винтов корпуса насоса должен составлять 6Nm, если не соответствует данному показателю, то следует заново закрутить, в соответствии с ниже приведенным изображением:

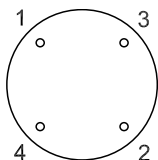

### Электрические подключения

#### ОПАСНО ДЛЯ ЖИЗНИ!

Подключение электродвигателя и электроаппаратов должно выполняться только квалифицированным персоналом и в соответствии с местными нормативами. Установите защиту от перегрузки или датчики температуры. Проверьте напряжение, частоту, скорость вращения и мощность электродвигателя. В опасных зонах нужно придерживаться специальных нормативов.

### 2.2 Общие сведения

Для обеспечения нормальной работы насоса существенное значение имеет его правильная установка:

- Перед выполнением гидравлических соединений убедитесь, что трубы, баки и т.д. были тщательно очищены/вымыты. Тем не менее, мы рекомендуем также временно установить возле всасывающего патрубка фильтр, чтобы не допустить попадание в насос отложений и окалины.
- Подсоедините трубы, не допуская натяжения штуцеров.
- Установите трубы с размерами, соответствующими наибольшему расходу насоса, избегайте образования узких мест и искривлений, в которых мог бы скапливаться воздух или газ.

Контрольные клапаны и крестообразные муфты должны устанавливаться и на всасывающей, и на нагнетательной линии; это позволит выполнять разборку насоса, не выпуская из установок жидкости, и/или устанавливать вспомогательное оборудование, как, например, манометры, демпферы и т.д.



#### ПРЕДУПРЕЖДЕНИЕ

Чтобы предотвратить значительные повреждения, всасывающая и нагнетательная линии должны быть правильно сконструированы и подключены к насосу и иметь соответствующие размеры.



#### ПРЕДУПРЕЖДЕНИЕ

Насос не имеет масла для работы. Удалите клейкую этикетку с масляного колпачка.

REMOVE BEFORE USE



Заполните насос маслом, находящимся внутри упаковки.

### 2.3 Всасывающая линия (см. таблицу с рекомендациями по установке на стр. 13)

- Устанавливайте как можно более короткую трубу (рис. 1) и не допускайте искривлений (рис. 2).
- Размер трубы должен быть подобран так, чтобы соотношение наибольшего мгновенного расхода и среднего расхода равнялось 3,14.
- Установленная труба должна иметь диаметр, равный 1,5 диаметра штуцера насоса.
- Рекомендуемая скорость потока в трубах – 0,5÷0,8 м/с (для жидкостей с вязкостью, близкой к вязкости воды, и удельной массой 1200 кг/м<sup>3</sup> и выше).
- Должен быть установлен постоянный всасывающий фильтр. Фильтр должен иметь фильтрующий элемент 150 мкм, обеспечивающий падение давления менее 0,2 м вод. ст. (вычисленное в соответствии с вышеупомянутыми коэффициентами). Фильтр должен иметь легкий доступ, периодически проверяться и промываться.
- Чтобы избежать кавитации и сопутствующих ей проблем при длинных линиях, установите около насоса расширительный бак или демпфер (рис. 3).
- Чтобы избежать всасывания загрязнений, не подсоединяйте всасывающую линию к дну бака (рис. 4).
- Всасывания из вакуумного бака можно добиться с помощью подключения труб, как показано на рис. 5. Откройте контрольный клапан 2 и проверьте заполнение бака с помощью окна 3, закройте контрольный клапан 2, запустите насос; обратный клапан 4 предотвращает обратное движение жидкости при остановке насоса.

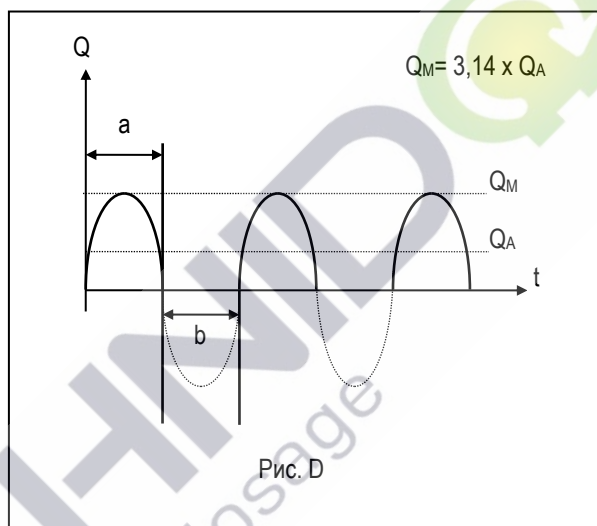

Q	Расход
Q <sub>A</sub>	Средний расход
Q <sub>M</sub>	Наибольший расход
a	Ход нагнетания
b	Ход всасывания
t	Время

### 2.4 Линия нагнетания (см. таблицу с рекомендациями по установке на стр. 13)

- Проверьте, что между линиями всасывания и нагнетания имеется положительное давление не менее 50÷100 кПа; если по условиям работы установки положительная разность давлений невозможна, установите на линии нагнетания насоса (рис. 6) или на нижнем подпорном резервуаре (рис. 7) клапан обратного давления или поднимите выпускную трубу (рис. 8).
- По соображениям безопасности нужно обязательно установить предохранительный клапан, чтобы предотвратить опасные последствия неожиданного превышения давления; выходное отверстие предохранительного клапана должно быть видимым и/или соединено трубой с баком или спускным патрубком.  
Не рекомендуется соединять трубой выходное отверстие предохранительного клапана со всасывающей линией насоса (рис. 9).
- В случае, если устанавливается клапан обратного давления, предохранительный клапан должен быть установлен, как показано на рис. 10.



- Рекомендуется установка манометров, имеющих диапазон измерения, на 20% больший величины уставки предохранительного клапана.
- С целью уменьшения пульсаций расхода настоятельно рекомендуется установить возле выпускного клапана насоса компенсатор пульсаций.

Чаще всего используются следующие компенсаторы:

- компенсаторы с прямым контактом рабочей жидкости с газовой/воздушной подушкой (воздушная камера); этот тип компенсаторов имеет простую конструкцию, но нуждается в частых проверках и восстановлении подушки атмосферного воздуха;
- компенсаторы с диафрагмой или полостью, отделяющей газ/воздух от рабочей жидкости; когда их устанавливают на линии нагнетания насоса, в них обычно предварительно подается давление, равное 60–75% наибольшего рабочего давления насоса.

Эти компенсаторы требуют периодических проверок целостности диафрагмы/полости и правильности предварительно поданного давления; их нужно подбирать с учетом химической совместимости конструкционного материала диафрагмы/полости.

Если выпуск из насоса осуществляется в линию, находящуюся под давлением, рекомендуется установка обратного клапана.

- ⇒ При установке насоса и вспомогательного оборудования рекомендуется установка контрольных клапанов с целью создания условий для выполнения операций текущего ремонта. На рис. 13 изображена типичная установка.
- ⇒ При подаче насосом жидкостей, склонных к кристаллизации, или суспензий, склонных к образованию осадка, соблюдайте следующие инструкции:
  - чтобы избежать образования осадка, обеспечьте досточное перемешивание суспензии;
  - избегайте установки вертикальных линий над выпускными патрубками насоса;
  - перед остановкой насоса запустите цикл промывки насоса и труб;
  - конструкция всасывающей и выпускной линии должна позволять их полное опорожнение.

### 3. ПУСК

Электрические подключения:

- подключите электродвигатель к сети (источнику электроэнергии);
- проверьте направление вращения электродвигателя; стрелка на электродвигателе показывает правильное направление вращения.

**Подключение электродвигателя должно выполняться только квалифицированным персоналом!**



**ПРЕДУПРЕЖДЕНИЕ.**

**Не запускайте насос с закрытыми всасывающим и выпускным контрольными клапанами.  
Не закрывайте контрольные клапаны при работе насоса.**

Перед пуском насоса проверьте следующее:

- правильность заливки маслом механизма;
- головку насоса на правильность заливки гидравлической жидкости;
- наличие защиты дозирующего насоса от повышенного давления (установка предохранительного клапана);
- правильность затяжки всех гидравлических соединений;
- положение регулировочной ручки на отметке “zero” («ноль») расходомера (см. параграф 1.3.1);
- запустите насос без давления нагнетания и постепенно повышайте расход до 100%;
- дайте насосу поработать в течение нескольких минут.

**ПРЕДУПРЕЖДЕНИЕ.****НЕ ПРЕВЫШАЙТЕ МАКСИМАЛЬНЫХ РАБОЧИХ ХАРАКТЕРИСТИК, УКАЗАННЫХ НА ЯРЛЫКЕ НАСОСА.**

Если установка не имеет манометра, рекомендуется временно поставить его, чтобы проверить, не превышает ли фактическое давление во время пуска максимального допустимого давления.

- ⇒ Насосы компании **SEKO** – самовсасывающие, однако у насосов с очень малым расходом, малым диаметром поршня, установленными клапанами обратного давления и при высоком выпускном давлении могут возникать некоторые проблемы с заливкой. В таких случаях может быть придется помочь заливке, выпустив воздух из головки насоса и всасывающей линии.

**ПРЕДУПРЕЖДЕНИЕ.**

Если перекачиваемая жидкость ядовитая, агрессивная, воспламеняемая или опасная в другом отношении, выполняя запуск или операции текущего ремонта, будьте особенно осторожны и не допускайте случайных утечек через прокладки или трубы.

Кроме того, следуйте всем рекомендациям изготовителя по транспортировке и местным законам по безопасности при транспортировке и удалении опасных веществ.

#### 4. ТЕКУЩИЙ РЕМОНТ

##### 4.1 Меры предосторожности

- Перед обслуживанием насоса или установки проверьте, что все электрические соединения (силовые и контрольные) отключены от сети и на них больше не подается напряжение.
- Полностью снимите давление с насоса и труб и выпустите жидкость из секции, на которой будет выполняться текущий ремонт.
- Во время работы всегда пользуйтесь необходимыми средствами безопасности.
- Не выливайте в окружающую среду такие загрязняющие вещества, как перекачиваемые химические вещества, гидравлическая жидкость, смазочное масло и т.д.
- Перед обслуживанием насоса или установки внимательно ознакомьтесь с техническими характеристиками используемых жидкостей, обращая особое внимание на действия, которые нужно выполнять в случае случайного попадания опасной жидкости.

##### 4.2 Механизм

После 1500 часов работы замените масло, а в дальнейшем делайте это через каждые 4000 часов.

**В любом случае заменяйте масло каждый год.**

Пользуйтесь маслом, приведенным ниже или равноценным.

Еженедельно проверяйте уровень масла и при необходимости восстанавливайте его уровень таким же маслом; проверяйте, нет ли утечек через манжетное уплотнение штока поршня и, если это необходимо, замените манжетное уплотнение.

AGIP	BP	ESSO	IP	MOBIL	SHELL
BLASIA 150	ENERGOL GR-XP150	SPARTAN EP 150	MELLANA OIL 150	MOBIL GEAR 629	OMALA OIL 150

##### 4.3 Головка насоса

**Не позволяйте насосу работать без рабочей жидкости.**

**Не менее чем раз в шесть месяцев снимайте головку насоса, действуя следующим образом:**

- Отсоедините всасывающую и выпускную трубы.
- Слейте рабочую жидкость из головки насоса и труб.
- Отвинтите болты, прикрепляющие головку насоса к механизму.
- Снимите всасывающий и выпускной клапаны.

**и выполняйте следующие операции:**

- тщательно промойте всасывающий и выпускной клапаны и проверьте, нет ли в них изношенных или поцарапанных частей; при необходимости замените их;
- если уплотнение поршня изношено, замените его; перед установкой новых уплотнений смажьте их густой смазкой;
- проверьте скользящую поверхность поршня, соприкасающуюся с уплотнениями; эта поверхность должна быть без задиров и царапин; если есть повреждения, замените поршень.
- Заново закрутить винты корпуса насоса с моментом затяжки 3Nm; по крестообразному порядку повторить с моментом 6Nm, как указано на ниже приведенном рисунке.

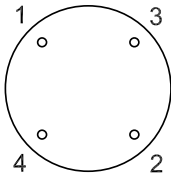

**4.4 Рекомендуемые запасные части**

*С целью решать стандартные вопросы обслуживания, и чтобы избежать возможных затрат времени, мы предлагаем иметь в запасе небольшое количество следующих запасных частей:*

- Один поршень.
- Два комплекта уплотнения поршня.
- Один укомплектованный всасывающий клапан.
- Один укомплектованный выпускной клапан.

При заказе запасных частей всегда указывайте модель и серийный номер насоса.

<b>5. УСТРАНЕНИЕ НЕИСПРАВНОСТЕЙ</b>			
<b>Неисправность</b>	<b>Возможная причина</b>	<b>Способ устранения</b>	
<b>Слишком низкий расход или его отсутствие</b>	Подпорный резервуар герметизирован без установки вентиляционного клапана.	Установите вентиляционный клапан или откройте крышку резервуара.	
	Всасывание воздуха через соединительную арматуру, прокладки и т.д.	Затяните соединения.	
	Воздушные/газовые карманы в насосе или трубах.	Сделайте возможным выход воздуха.	
	Забит всасывающий фильтр или всасывающая линия.	Промойте фильтр и/или устраните закупорку.	
	Закрываются контрольные клапаны.	Откройте клапаны.	
	Избыточная высота всасывания.	Установите насос на соответствующей высоте.	
	Слишком высокое давление паров, слишком высокая температура жидкости.	Охладите жидкость.	
	Слишком высокая вязкость, слишком низкая температура жидкости.	Подогрейте жидкость.	
	Загрязнены или изношены клапаны насоса.	Промойте клапаны или замените их.	
	Количество ходов в минуту меньше номинального.	Проверьте скорость и электропитание.	
	Слишком занижен диаметр всасывающей трубы.	Проверьте длину и диаметр всасывающей линии.	
<b>Слишком высокий расход</b>	Предохранительный клапан установлен на величину давления нагнетания, меньшую максимальной.	Проверьте установку предохранительного клапана и фактическое рабочее давление.	
	Неправильная длина хода.	Проверьте и отрегулируйте длину хода, если это необходимо.	
	Чрезмерная утечка через уплотнение.	Затяните уплотнение, проверьте поршень и уплотнение на износ, замените изношенные части.	
	Сработал или дает утечку предохранительный клапан.	Проверьте правильность установки и/или очистите предохранительный клапан.	
	Давление нагнетания ниже давления всасывания.	Установите клапан обратного давления.	
	Неправильная длина хода.	Проверьте и отрегулируйте длину хода, если это необходимо.	
	Неисправен клапан обратного давления или неправильная установка величины давления.	Сделайте заново установку клапана или замените его.	
	Количество ходов в минуту больше номинального.	Проверьте электропитание.	
	<b>Перегрев электродвигателя</b>	Слишком высокое давление нагнетания.	Проверьте установку предохранительного клапана.
		Неверные размеры линии нагнетания.	Проверьте длину и диаметр линии нагнетания.
		Плохие электрические контакты.	Проверьте и зачистите контакты.
<b>Шум при работе</b>	Отсутствие смазки в механизме/редукторе.	Заполните нужной смазкой.	
	Чрезмерный износ механизма/редуктора.	Отремонтируйте механизм/редуктор.	
<b>Вибрация насоса</b>	Слишком малый диаметр трубы.	Увеличьте диаметр трубы.	
	Не работает или слишком мал компенсатор пульсаций.	Отремонтируйте компенсатор или заново рассчитайте его объем.	

## 6. СТРОПОВКА И ТРАНСПОРТИРОВКА

### 6.1 Строповка

Правильный способ строповки насоса показан на чертеже ниже.

Если насос собран на опорной плите с проушинами для подъема, пользуйтесь ими для строповки.

⇒ В любом случае имейте в виду следующие инструкции:

- не подвешивайте, не тяните и не толкайте насос за патрубки головки или фланцы;
- не подвешивайте, не тяните и не толкайте насос за регулировочную ручку;
- не подвешивайте, не тяните и не толкайте насос за поршень.

⇒ При поднятии грузов обращайтесь внимание на следующее:

- носите каску, предохранительную обувь и перчатки;
- не стойте под подвешенным грузом;
- не поднимайте груз вручную;
- при подъеме груза вручную не принимайте положения, опасного для позвоночника и спинных мышц.

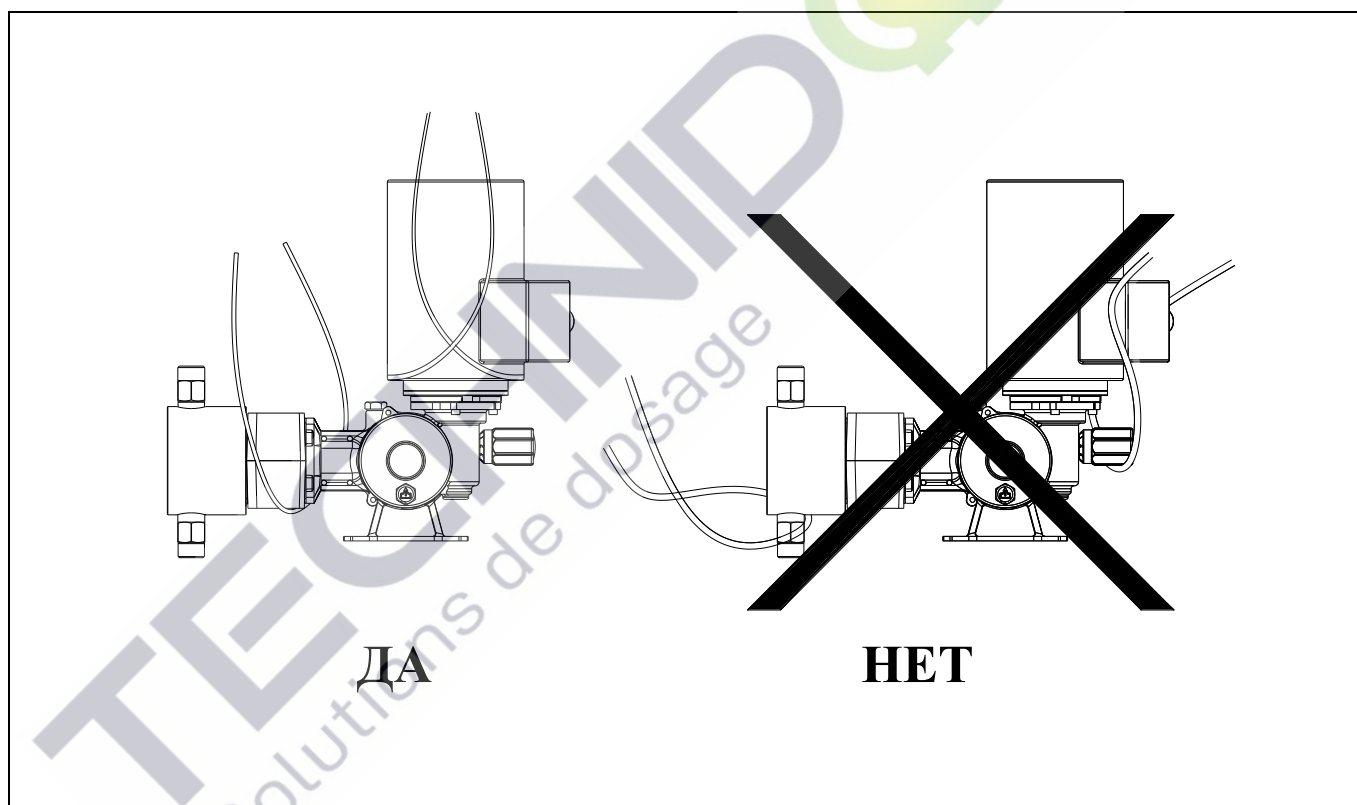

## 6.2 Хранение и консервация



### **ПРЕДУПРЕЖДЕНИЕ.**

**При транспортировке и хранении насос должен предохраняться от влаги, соленой воды, дождя, песчаных бурь и прямого воздействия солнечных лучей.**

Если насос должен находиться на хранении в течение длительного времени, действуйте следующим образом:

#### **A. Хранение в сухом и вентилируемом помещении**

Насос может храниться в течение одного года без принятия специальных мер предосторожности.

#### **B. Хранение в помещениях с высокой влажностью**

Насос должен быть герметизирован и предохранен от испарений с помощью соответствующего количества силикагеля; при этих условиях возможно хранение в течение одного года. Насос должен быть герметически закупорен и предохранен от испарений с помощью соответствующего количества силикагеля; при этих условиях возможно хранение в течение года.

#### **C. Хранение вне помещений**

В дополнение к рекомендации, изложенной в пункте B, требуется дополнительная защита от дождя, песка, пыли, грязи и прямых солнечных лучей.

#### **D. Меры предосторожности после установки насоса**

После пуска проверьте правильность заливки механизма и гидравлической камеры.

Если пуск в эксплуатацию задерживается, дозирующий насос должен запускаться на один час, примерно раз в месяц при длине хода, установленной на "zero" («ноль»).

#### **Однако смазочное масло механизма должно заменяться каждый год.**

Перед фактическим пуском насоса в эксплуатацию снова замените в механизме смазочное масло.

Если после установки насоса он должен длительно бездействовать, должны быть приняты следующие дополнительные меры предосторожности:

- полностью разберите головку насоса и тщательно промойте все детали;
- разберите, очистите и смажьте уплотнение; снова соберите его, не затягивая сальник;
- смажьте все обработанные детали;
- залейте предохранительную смазку в ходовой механизм и редуктор; включите насос в работу на несколько минут;
- при повторном пуске спустите предохранительную и залейте рабочую смазку;
- содержите насос в сухом помещении и предохраняйте его от попадания пыли.

Таблица предложений по установке

