

DIAPHRAGM METERING PUMPS

INSTALLATION MANUAL

EN

HANDBUCH

DE

MANUAL DE INSTALACION

ES

MANUEL D'INSTALLATION

FR

MANUALE D'INSTALLAZIONE

IT

MANUAL DE INSTALAÇÃO

PT

РУКОВОДСТВО ПО УСТАНОВКЕ И ЭКСПЛУАТАЦИИ

RU



Operation, maintenance and installation manual

DIAPHRAGM METERING PUMPS

Read the instructions carefully before installing and starting the equipment.

The information contained in this manual is subject to change without notice and does not represent a commitment.

INDEX

1. DESCRIPTION

- 1.1 Applications
- 1.2 Identification label
- 1.3 Mechanism
- 1.3.1 Adjustment of the stroke length
- 1.4 Pumphead
- 1.4.1 Operating principle

2. INSTALLATION

- 2.1 Safety precautions
- 2.2 General
- 2.3 Suction line
- 2.4 Discharge line

3. START-UP

4. MAINTENANCE

- 4.1 Precaution
- 4.2 Mechanism
- 4.3 Pumphead
- 4.3.1 Diaphragm replacement
- 4.4 Recommended spares

5. TROUBLE SHOOTING

6. HANDLING AND STORAGE

- 6.1 Handling
- 6.2 Storage and preservation

Installation suggestions table

1. DESCRIPTION

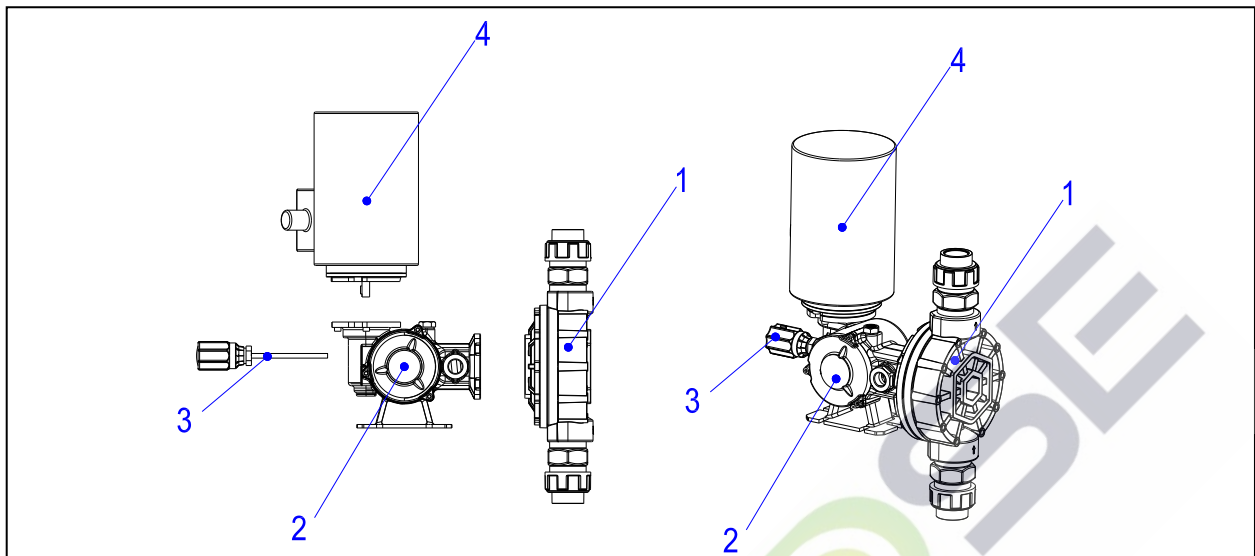

1	Testata	Cabeza	Pump head	Tête	Pumpenkopf
2	Meccanismo	Mecanismo	Mechanism	Mecanisme	Triebwerk
3	Regolazione	Regulaciòn	Adjustment	Régulation	Hubeinstellung
4	Motore	Motor	Motor	Moteur	Motor

The metering pump is a reciprocating positive displacement pump; basic components are: the prime mover (generally it is an electric motor), the gearbox, the mechanism, the stroke length adjustment and the liquid end.

⇒ **THE DESIGN OF THE METERING PUMP FULFILLS ITALIAN SAFETY AND ACCIDENT PREVENTION REGULATIONS.**

⇒ **PRODUCT INTENDED FOR PROFESSIONAL USE, BY SKILLED PEOPLE.**

Safety instructions



WARNING

Exceeding the maximum allowed operating pressure must be prevented (e.g. by using a pressure relief valve)

Before starting to work on the metering pump verify carefully the following:

- the drive is disconnected from the power source
- parts such as pumphead and piping are depressurized
- parts in contact with aggressive substances are washed before handling
- personnel protection is carried out according to local regulations

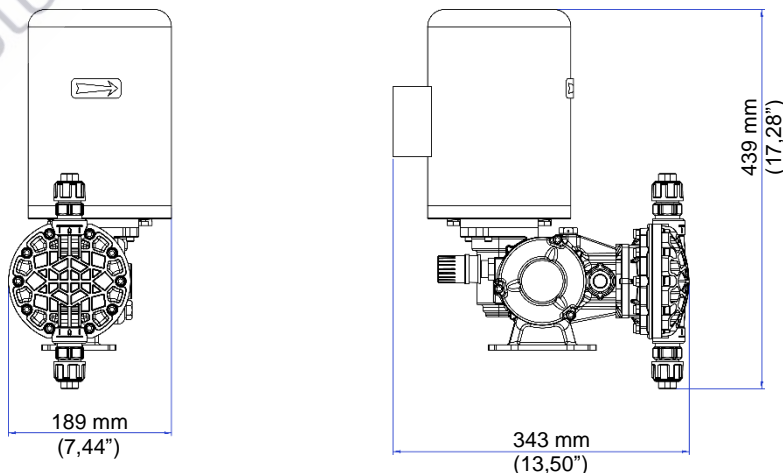

1.1 Applications

Metering pump is a process component capable to transfer defined volumes of liquid with high accuracy, moreover it is possible to vary the flow rate by acting on integral devices.

To obtain the best performances, select the pump considering the duty required and the compatibility of the construction materials of the contact parts.

Before using a pump for a duty different from the original one, please contact our Technical Dept. for information.

1.2 Identification label

Actual dimensions: mm 53x35

Type: ELECTRO MECHANICAL
Code 1 Year 3
s/n 2 L/h 4
Bar 5
CE

1	Modello	Modelo	Model	Modèle	Modell Triebwerks
2	Numero di fabbrica	Número de matrícula	Serial Number	Numéro de fabrication	Baunummer
3	Anno fabbricazione	fabricar año	Manufacture year	Fabriquer année	Fertigen Jahr
4	Portata	Caudal	Flow rate	Débit	Förderleistung
5	Pressione massima	Presión máxima	Maximum pressure	Maximum pressure	Maximaler Druck

1.3 Mechanism and gearbox

Mechanism is the device that permits to transform the electric motor rotary movement in alternate and to actuate the plunger.

1.3.1 Manual adjustment of the flow rate

To obtain high accuracy performances pump must operate at ideal conditions: constant speed, pressure, viscosity.

All pumps having manual adjustment are delivered with the adjustment positioned at 100%.

IN CASE ELECTRIC IS ALSO FITTED TO THE PUMP, READ THE INSTRUCTIONS CONTAINED IN THE SPECIFIC MANUAL.

1.4 Pump head

1.4.1 Operating principle

Mechanical diaphragm models, fig. A,

The rod (5) is mechanically connected to the diaphragm (4).

The diaphragm (4) is actuated by the rod (7) and separates the pumphead (3) from the atmosphere. Suction (1) and discharge (2) valves are operated by positive and negative pressure

Suction stroke :

During the suction stroke the difference between the suction pressure and the pressure inside the process head (3) causes the opening of the suction valve (1).

The process liquid is sucked from the suction line into the process chamber (3).

Discharge stroke:

During the discharge stroke the suction valve (1) is closed and the discharge valve (2) will open due to the positive pressure inside the process chamber (3). The process liquid is discharged from the process chamber (3) into the discharge line

- Fig. A -

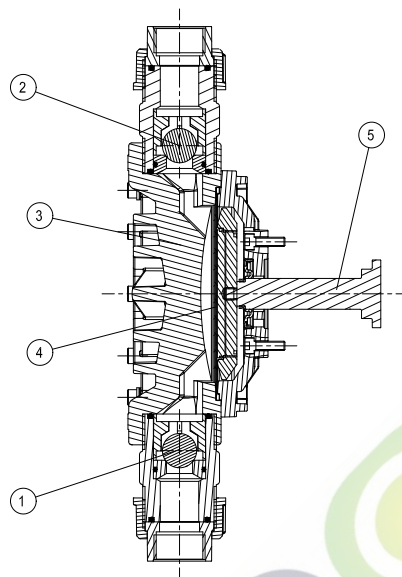

	Membrana meccanica	Membrana mecanica	Mechanical diaphragm	Membrane mecanique	Mechanische Membran
1	Valvola di aspirazione	Válvula de aspiración	Suction valve	Vanne d'aspiration	Ansaugventil
2	Valvola di scarico	Válvula de impulsión	Discharge valve	Vanne de refoulement	Auslaßventil
3	Testata	Cabeza	Pump head	Tête	Prozeßkammer
4	Membrana	Membrana	Diaphragm	Membrane	Membran
5	Pistone	Piston	Piston	Piston	Kolben

2. INSTALLATION

2.1 Safety precautions

- don't work alone
- install a magnetic starter with overload protection
- connect motor to grounding
- when working on the pump verify that electric motor or servomotor are not connected to mains.
- using electric tools in hazardous areas, pay attention to special regulations
- keep available a first aid kit
- observe local law safety regulations

Installation

- Foundation height should be so as to facilitate maintenance operation, handling, oil refill and drain, easy disassembling of pumphead
- Install the pump **free of strain** on its base, pumphead connections and foundation
- Install the pump levelling the piston axis horizontally and the valve axis vertically
- Make sure that the pump casing's tightening torque of the screws is of 6Nm, otherwise retighten as shown below:

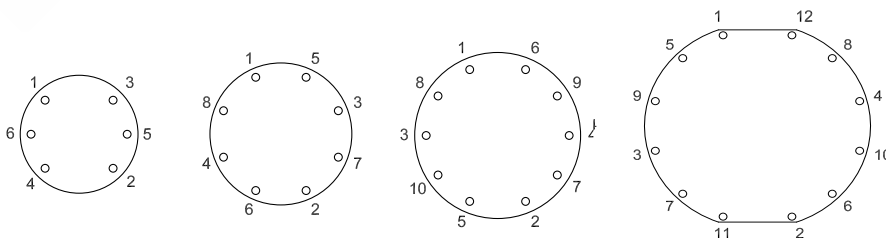

Electrical connection



DANGER

**Electric motors and electrical components should be connected in accordance with local regulations and by qualified personnel only.
Install overload protection or temperature sensor.
Check voltage, frequency, motor speed and power.
In hazardous areas special regulations must be applied.**

2.2 General

For a good operation, the correct installation of the pump is fundamental:

- Before carrying out hydraulic connections, make sure that the inside of pipes, tanks, etc. have been thoroughly cleaned/washed. However we recommend the installation of a temporary filter near to suction nozzle in order to stop plant residues and slags.
- Connect pipes avoiding nozzles stretching
- Install pipes correctly sized for the maximum flow rate of the pump, avoid necks and tortuosity where air or gas could be entrapped.
- In case of plastic head, install flexible joints both on suction and discharge sides.



WARNING

To prevent serious damages suction and discharge lines must be properly designed, sized and connected to the pump.



WARNING

Pump has no oil for functioning. Remove the adhesive label from the oil cap.



Fill the pump with the oil provided inside the package.

2.3 Suction line (see installation recommendations table)

- Install pipe as short as possible (fig. 1) and avoid tortuous paths (fig. 2)
- Pipe should be sized considering that the ratio between the maximum instantaneous flow rate and the average flow rate is 3.14.
- Indicatively the installed pipe should have a diameter equal to 1.5 the diameters of the pump nozzles.
- For your guidance the recommended flow speed inside the pipes should be 0,5-0,8 m/sec with liquids having viscosity near water and specific gravity up 1200 Kg/m³.
- A permanent suction filter must be installed. The filter should have a filtering cartridge of 80 µm giving a pressure drop less than 0.2 m.w.c. (calculated according to the a.m. coefficients). The filter should be easily accessible and periodically checked and washed.
- In case of long lines and in order to avoid cavitation problems, install, near the pump, an expansion tank or a damper (fig. 3).
- To prevent suction of impurities don't connect suction line to the bottom of the tank (fig. 4)
- Suction from a vacuum tank can be achieved by connecting pipes as per fig. 5. open check valve 2 and verify the filling through the the window 3, close the check valve 2, start the pump; the non-return valve 4 prevents liquid to flow-back when pump is stopped.

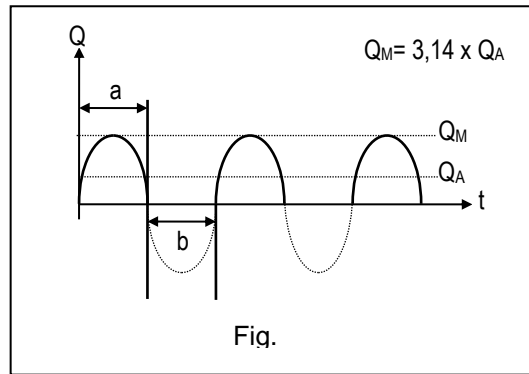

Q_A	Portata Portata media	Caudal Caudal promedio	Flow rate Medium Flow rate	Débit Débit moyen	Förderleistung Durchschnittliche Max.
Q_M	Portatamassima	Caudal máximo	Maximum flow rate	Débit maximale	Durchflussmenge
a	Corsa di scarico	Carrera de impulsión	Discharge stroke	Course de refoulement	Auslaßhub
b	Corsa di aspirazione	Carrera de aspiración	Suction stroke	Course d'aspiration	Ansaughub
t	Tempo	Tiempo	Time	Temps	Zeit

2.4 Discharge line (see installation recommendations table)

- Verify that between suction and discharge there is a positive pressure of at least 50÷ 100 Kpa; if the plant conditions don't permit a positive pressure difference, install a back pressure valve on pump discharge (fig. 6) or lower suction tank (fig. 7) or raise discharge pipe (fig. 8)
- For safety reasons it is mandatory to install a pressure relief valve in order to prevent dangers as consequence of unexpected overpressure; the pressure relief valve discharge should be visible and/or piped back to the tank or to a drain.
We do not recommend to pipe the pressure relief valve discharge to the pump suction line (fig. 9).
- In case a back pressure valve is installed the pressure relief valve must be installed as shown in fig. 10.
- It is recommended the installation of pressure gauges having a range of 20% higher than the pressure relief valve setting.
- To reduce flow pulsation, the installation of a pulsation damper near the discharge valve of the pump is highly recommended.

The most used dampers are:

- dampers with direct contact between process liquid and gas/air cushion (air chamber); this type is of simple concept but it needs frequent checks and restoring of the atmospheric air cushion.
- dampers with diaphragm or bag which separates gas/air from process liquid; they are generally precharged at a pressure equal to 60÷75% of the maximum operating pressure of the pump when installed on the discharge side of the pump.

These dampers require periodic checks to verify diaphragm/bag integrity and correct precharge pressure; they must be selected considering the chemical compatibility of the construction material of diaphragm/bag.

If the pump discharges into a pressurized line, the installation of a non-return valve is recommended.

- ⇒ When installing pump and accessories it is recommended the installation of check valves in order to facilitate maintenance operations. Fig. 13 shows a typical installation.
- ⇒ Please observe the following instructions when pumping liquids that tend to crystallize or suspensions that tend to sediment:

- keep suspension correctly agitated in order to prevent sedimentation
- avoid installation of vertical lines over the pump discharge nozzle
- before stopping the pump start a washing cycle of the pump and pipes
- design suction and discharge lines should permit complete emptying

3. START-UP

Electrical connection:

- connect electric motor to mains (power source)
- check the direction of rotation of the electric motor; an arrow on the electric motor shows the correct direction of rotation

The electric motor should be connected by qualified personnel only!

WARNING

**Don't start the pump with the suction and/or discharge check valves closed
Don't close check valves while the pump is in operation**

Before starting the pump check the following points:

- Check mechanism for the correct oil filling
- Check pumphead for the correct filling of the hydraulic liquid
- Check metering pump for overpressure protection (pressure relief valve installation)
- Verify that all hydraulic connections are correctly tight
- Position adjustment knob at "zero" flow rate
- Start the pump without discharge pressure and increase progressively the flow rate up to 100%
- Check the hydraulic chamber for possible air bubbles intrapped in the liquid pushing the replenishing valve until no air is blown out
- Keep the pump in operation for few minutes

WARNING

DON'T EXCEED THE MAXIMUM PERFORMANCE STENCILLED ON THE PUMP LABEL

If no pressure gauge is fitted on the plant, the installation of a temporary pressure gauge is recommended in order to check that the actual pressure at the start-up doesn't exceed the maximum allowable pressure.

⇒ pumps are self-priming, however some priming problem could be encountered with pumps having very low flow rate, small plunger diameter, with back pressure valves installed and in presence of high discharge pressure. In these cases it could be necessary to aid priming purging air from pumphead and suction line.

WARNING

If the pumped liquid is toxic, poisonous, aggressive, flammable or for any reason dangerous, use particular care avoiding accidental leakages through gaskets or pipes during start-up or maintenance operations.

Moreover follow all the recommendations of the manufacturer for handling and the local laws relevant to safety during handling and disposal of dangerous substances.

4. MAINTENANCE

4.1 Precautions

- Before servicing pump or plant verify that all electric connections (power and control) have been disconnected from mains and are no more fed.
- Always work wearing the required safety protections.
- Depressurize completely pump and pipes and drain the section in which maintenance is required
- Don't pour in the ambient polluting substances such as pumped chemicals, hydraulic liquid, lubricating oil a.s.o.
- Before servicing pump or plant read carefully the technical specification of the handled fluids with particular respect to the actions that must be done in case of accidental contact with a dangerous fluid.

4.2 Mechanism

Replace the first oil filling after 1500 operation hours and afterwards every 4000 hours.

However replace oil every year .

Use the recommended oils listed above or equivalent.

Check weekly the oil level and, when required, restore the correct level using the same oil; check also for possible leakages through the lip seal on the piston rod and if necessary replace the lip seal.

ATTENTION!

Please use only oil with these features:

ISO VISCOSITY GRADE 320

4.3 Pumphead

Don't let the pump running without process liquid.

Every week or 40 working hours check:

- the hydraulic liquid level in the VSR bowl, the correct level is indicated on a label stucked on the bowl, if required top up using the same hydraulic liquid. The first filling at our workshop is generally made using glycol (car antifreeze) diluted with 50% of water, however verify on the test certificate the hydraulic liquid used.
- possible leakage through the plunger packing

As minimum every six months, dismount the pump head as described at para 4.3.1 and carry out the following operations:

- wash thoroughly the suction and discharge valves and verify whether any part is worn or scratched; replace them if required
- replace plunger packing in case it is worn; grease new seals before assembling check the plunger sliding surface where seals operate; the surface should be without scoring or scratches; when damaged replace the plunger and the membrane if worn.

Retighten the screws of the pump casing with a torque of 3 Nm as shown below; repeat the crisscross pattern with a torque of 6 Nm

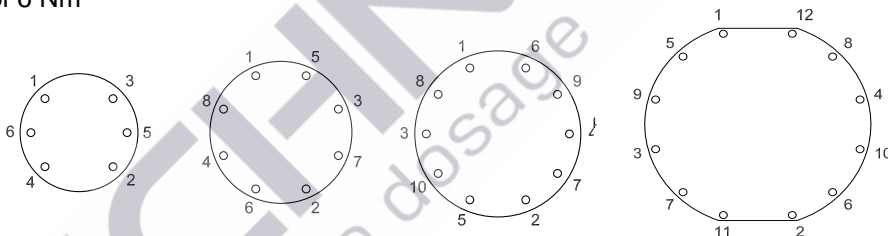

4.3.1 Procedure disassembly and reassembly head

Dismounting

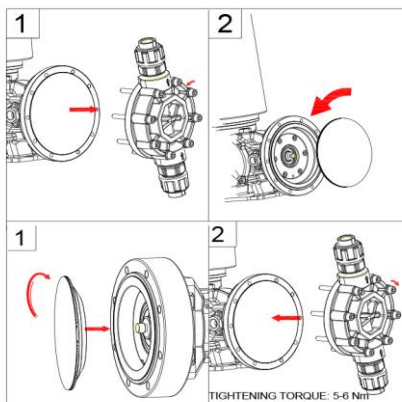

Mounting

4.4 Recommended spares

In order to face normal service problems and to avoid possible waste of time, we suggest to keep in stock a small supply of the following spares:

- Suction valve complete
- Discharge valve complete
- One set of diaphragms
- Complete pump head

When ordering spares, please indicate always the model and the serial number of the pump

5. TROUBLESHOOTING		
Trouble	Possible cause	Remedy
Flow rate too low or no flow rate	Suction tank sealed without vent	Install vent or open tank cover
	Suction of air through fittings, gaskets, etc.	Tighten connections
	Air/gas pockets into the pump or in the pipes	Facilitate air exit
	Suction filter or suction line clogged	Wash filter and/or remove occlusion
	Check valves closed	Open valves
	Excessive suction head	Reposition pump at the correct elevation
	Vapour pressure too high, liquid temperature too high	Cool liquid
	Viscosity too high, liquid temperature too low	Heat liquid
	Pump valves dirty or worn	Wash valves or replace them
	Strokes per minute less than rated	Check speed and electrical feeding
	Suction pipe diameter too reduced	Check suction line for length and diameter
	Pressure relief valve set at a value lower than the maximum discharge pressure	Check pressure relief valve setting and actual operating pressure
	Wrong stroke length	Check stroke length and adjust if required
Excessive leakage through packing	Tighten packing, check plunger and packing for wear; replace worn parts	
Pressure relief valve in operation or leaking	Check for correct setting and/or clean pressure relief valve	
Diaphragm Pump		
	Integral relief valve or replenishing valve are leaking	Check or clean valves
	Air in the hydraulic liquid	Purge hydraulic chambers
Flow rate too high	Discharge pressure lower than suction pressure	Install a back pressure valve
	Wrong stroke length	Check stroke length and adjust if required
	Back pressure valve faulty or setting pressure inadequate	Reset back pressure valve or replace it
	Strokes per minute more than nominal	Verify electrical feeding
Electric motor overheating	Discharge pressure too high	Check pressure relief valve setting
	Discharge line incorrectly sized	Check discharge line length and diameter
Noisy operation	Wrong electrical connections	Check and rectify connections
	Lack of lubricant in the mechanism/gearbox	Refill with the correct lubricant
Pipes vibrations	Excessive wear of the mechanism/gearbox	Overhaul mechanism/gearbox
	Pipe diameter too small	Enlarge pipe diameter
	Pulsation damper out of operation or too small	Repair or recalculate damper volume

6. HANDLING AND TRANSPORTATION

6.1 Handling

The correct way to handle the pump is shown on the drawing here below.
If the pump is assembled on a baseplate with lifting lugs use them for handling.

⇒ **in any case note the following instructions:**

- **do not sling, pull, push** the pumphhead nozzles or flanges
- **do not sling, pull, push** the pressure relief valve bowl
- **do not sling, pull, push** the adjustment knob
- **do not sling, pull, push** the plunger

⇒ **when lifting loads pay attention to the following**

- dress helmet, accident protective shoes and gloves
- do not stand under hanging loads
- do not hand lift overload
- when hand lifting load do not assume position that can be dangerous for the spinal column and dorsal muscles

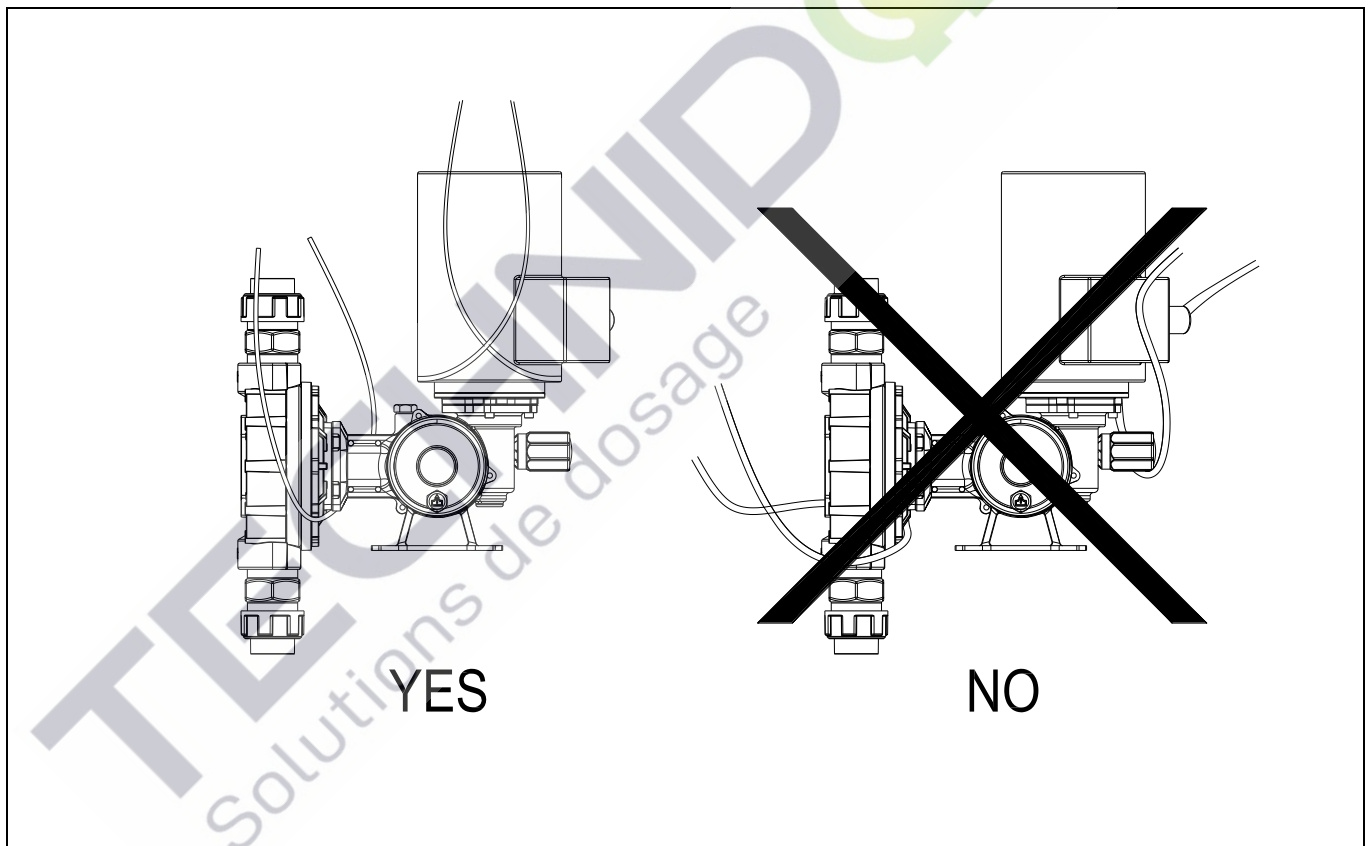

6.2 Storage and preservation

pumps are delivered completely filled in with lubricant oil into the mechanism and with the hydraulic fluid into the pumphead.



WARNING

During transportation and during storage pump must be protected against moisture, salt water, rain, sand storm and direct sunlight.

Should the pump be stored for a long time, proceed according to following instructions:

A. Storage in a dry and ventilated place

Pump can be stored for a period of one year without taking any special precaution

B. Storage in places with high humidity

Pump must be hermetically sealed and protected against perspiration using an adequate quantity of silica gel; then storage for one year is possible.

C. Storage outdoor

In addition to recommendation of point B, additional protection against rain, sand, dust, dirty and direct sunlight are required.

D. Precaution after installation of a pump

Before start-up check that mechanism and hydraulic chamber are correctly filled in.

If the put in operation is delayed, the metering pump should be started for one hour approx. every month with the stroke length at "zero", see paragraph 1.3.1.

However the lubricant oil of the mechanism must be changed every year.

Replace again the lubricant oil in the mechanism before the actual start in operation.

Should the pump be out of operation for a long period after installation, the additional following precautions must be taken:

- disassemble pumphead completely and wash all parts carefully
- disassemble, clean and grease the packing; reassemble it without tightening the packing gland
- grease all machined parts
- pour protective lubricant into the movement and gearbox; operate the pump for some minute
- when restarting, drain protective lubricant and refill with suitable lubricant
- keep the pump in a dry place and adequately protected from dust

Installation suggestions table

	SERBATOIO TANK TANK	DEPÓSITO RESERVOIR										
	POMPA DOSATRICE DOSING PUMP DOSIERPUMPE	BOMBA DOSIFICADORA POMPE DOSEUSE										
	POMPA AUSILIARIA BOOSTER PUMP HILFSPUMPE	BOMBA AUXILIARA POMPE AUXILIAIRE										
	POLMONE SMORZATORE PULSATION DAMPER PULSATIONDÄMPFER	DEPÓSITO DE COMPENSACIÓN POUMON AMORTISSEUR										
	VALVOLA ON-OFF VALVE VENTIL	VÁLVULA VANNE										
	SERBATOIO IN PRESSIONE PRESSURIZED TANK TANK UNTER DRUCK	DEPÓSITO EN PRESIÓN RESERVOIR PRESSUR										
	FILTRO A "Y" "Y" FILTER "Y" FILTER	FILTRO DE "Y" FILTRE A "Y"										
	SPIA WINDOW SCHAULGLAS	MIRILLA TEMOIN										
	VALVOLA DI CONTROPRESSIONE CHECK VALVE	VÁLVULA DE CONTRAPRESIÓN VANNE DE CONTREPRESSION										
	GEGENDRUCKVENTIL VALVOLA DI SICUREZZA PRESS RELIEF VALVE SICHERHEITVENTIL	VÁLVULA DE SEGURIDAD VANNE DE SECURITE										
	VALVOLA A GALLEGGIANTE FLOAT-OPERATED VALVE SCHWIMMVENTIL	VÁLVULA FLOTANTE VANNE A FLOTTEUR										
	MANOMETRO PRESSURE GAUGE MANOMETER	MANÓMETRO MANOMETRE										

Bedienungs-, Wartungs- und Installationshandbuch

MEMBRANDOSIERPUMPEN

Wir empfehlen Ihnen, die Anweisungen vor der Installation und Inbetriebnahme der Pumpe aufmerksam zu lesen. Die Informationen dieses Handbuchs können ohne jede Vorankündigung geändert werden.

INHALTSVERZEICHNIS

1. BESCHREIBUNG

- 1.1 Anwendungen**
- 1.2 Identifikationsschild**
- 1.3 Getriebe**
- 1.3.1 Einstellung des Laufs**
- 1.4 Kopf**
- 1.4.1 Funktionsprinzip**

2. INSTALLATION

- 2.1 Sicherheitsmaßnahmen**
- 2.2 Allgemeines**
- 2.3 Ansaugleitung**
- 2.4 Auslassleitung**

3. INBETRIEBNAHME

4. WARTUNG

- 4.1 Vorsichtsmaßnahmen**
- 4.2 Getriebe**
- 4.3 Kopf**
- 4.3.1 Ersetzen der Membran**
- 4.4 Empfohlene Ersatzteile**

5. ERKENNEN VON STÖRUNGEN

6. TRANSPORT UNG EINLAGERUNG

- 6.1 Transport**
- 6.2 Einlagerung und Aufbewahrung**

Tabelle der Empfehlungen für die Installation

1. BESCHREIBUNG

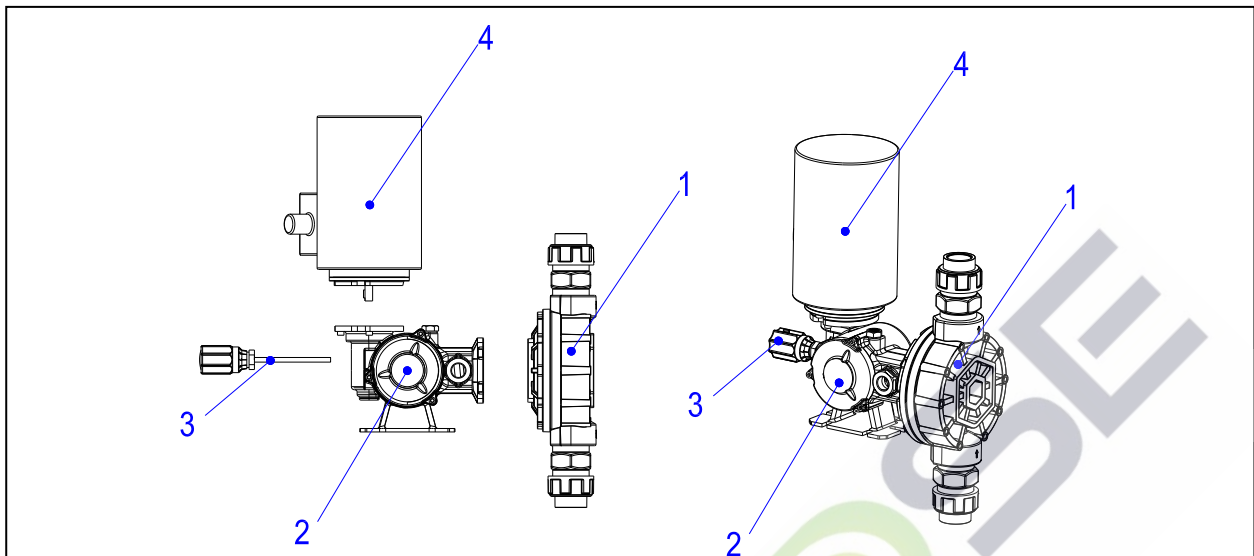

1	Testata	Cabeza	Pump head	Tête	Pumpenkopf
2	Meccanismo	Mecanismo	Mechanism	Mecanisme	Triebwerk
3	Regolazione	Regulaciòn	Adjustment	Régulation	Hubeinstellung
4	Motore	Motor	Motor	Moteur	Motor

Die Dosierpumpe ist eine volumetrische, alternierende Pumpe, deren Hauptkomponenten der Motor (normalerweise elektrisch), das Untersetzungsgetriebe, das Getriebe, die Einstellvorrichtung des Laufs und der Pumpkopf sind.

⇒ **DIE DOSIERPUMPE WURDE IN ÜBEREINSTIMMUNG MIT DEN ITALIENISCHEN REGELUNGEN FÜR SICHERHEIT UND PRÄVENTION HERGESTELLT.**

⇒ **PRODUKT VORGESEHEN FÜR PROFESSIONELLE NUTZUNG DURCH GESCHULTES PERSNAL.**

Anweisungen für die Sicherheit



ACHTUNG

Das Überschreiten des zulässigen Maximaldrucks vermeiden (zum Beispiel durch Installation eines Sicherheitsventils)

Vor dem Beginn der Arbeit mit der Pumpe das Folgende aufmerksam überprüfen:

- dass der Elektromotor vom Speisungsnetz abgeklemmt wurde
- dass der Druck vom Kopf und den Rohrleitungen abgelassen wurde
- dass Teile in Kontakt mit aggressiven und/oder gefährlichen Flüssigkeiten vor dem Umgang mit ihnen sorgfältig gewaschen worden sind
- dass die Bediener die von den geltenden Gesetzen vorgesehenen persönlichen Schutzvorrichtungen tragen

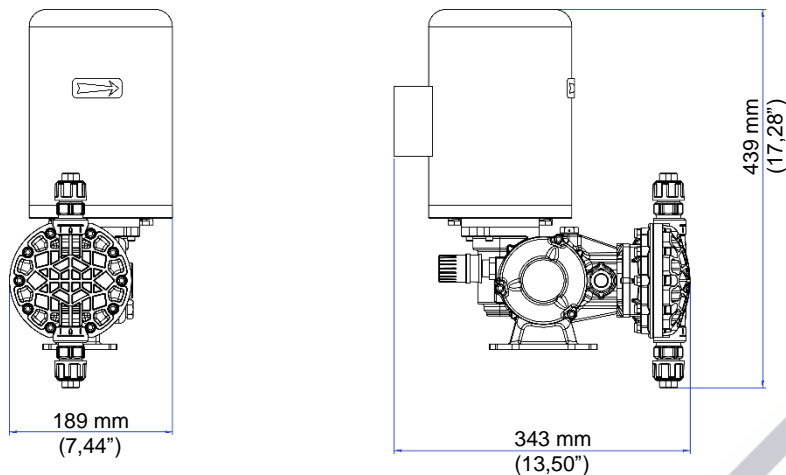

1.1 Anwendungen

Bei der Dosierpumpe handelt es sich um eine Prozesskomponente, die in der Lage ist, bestimmte Flüssigkeitsmengen mit sehr hoher Präzision zu transportieren; außerdem ist es möglich, mittels einer entsprechenden Vorrichtung, die Förderleistung zu variieren.

Zum Erhalt der besten Leistungen müssen bei der Wahl der Pumpe die geforderten Leistungen und die Kompatibilität der Konstruktionsmaterialien der Teile, die mit der Flüssigkeit in Kontakt sind, in Betracht gezogen werden.

Vor der Verwendung einer Pumpe für eine andere Anwendung als die ursprüngliche, empfehlen wir, bei unserer Technischen Abteilung Informationen einzuholen.

1.2 Identifikationsschild

Effektive Abmessungen: mm 53x35

Type: ELECTRO MECHANICAL	
Code	Year
1	3
s/n	L/h
2	4
CE	Bar
	5

1	Modello	Modelo	Model	Modèle	Modell Triebwerks
2	Numero di fabbrica	Número de matrícula	Serial Number	Numéro de fabrication	Baunummer
3	Anno fabbricazione	fabricar año	Manufacture year	Fabriquer année	Fertigen Jahr
4	Portata	Caudal	Flow rate	Débit	Förderleistung
5	Pressione massima	Presión máxima	Maximum pressure	Maximum pressure	Maximaler Druck

1.3 Getriebe und Untersetzungsgetriebe

Beim Getriebe handelt es sich um eine Vorrichtung, die die Rotationsbewegung des Elektromotors in eine alternierende Bewegung umformt und den Kolben bewegt.

1.3.1 Manuelle Einstellung der Förderleistung

Zum Erhalt eines Höchstmaßes an Präzision muss die Pumpe unter idealen Bedingungen arbeiten, d. h. mit konstanter Geschwindigkeit, konstantem Druck und konstanter Viskosität.

Alle Pumpen mit manueller Einstellung werden mit auf 100% positionierter Einstellung geliefert SOLLTE DIE PUMPE AUCH MIT EINER ELEKTRISCHEN EINSTELLUNG VERSEHEN SEIN, DEN IM SPEZIFISCHEN HANDBUCH ENTHALTENEN ANWEISUNGEN FOLGEN.

Die Variation der maximalen Förderleistung von 100% auf Null wird erreicht, indem der Einstellknopf im Uhrzeigersinn vier Drehungen gedreht wird; jeder Drehung entspricht eine Variation von 25% der maximalen Förderleistung.

1.4 Kopf

1.4.1 Funktionsprinzip

Modelle mit mechanischer Membran, Abb. A, Seite 6

Die Stange (5) ist mechanisch mit der Membran (4) verbunden.

Die Membran wird von der Stange betätigt und trennt den Kopf (3) von der Umgebung. Die Ansaugventile (1) und die Auslassventile (2) werden durch das Abwechseln von positivem und negativem Druck betätigt.

Ansaugen

Während des Ansauglaufs (zurückgehender Kolben) bewirkt der Unterschied zwischen dem Ansaugdruck und dem Druck im Kopf (3) das Öffnen des Ansaugventils (1).

Die Prozessflüssigkeit wird von der Ansaugleitung ins Innere des Kopfes (3) gesaugt.

Auslassen

Während des Auslasslaufs (vorschiebender Kolben) ist das Ansaugventil (1) geschlossen und das Auslassventil (2) öffnet sich durch den Druck im Inneren des Kopfes (3). Die Prozessflüssigkeit wird vom Kopf (3) in die Auslassleitung gepumpt.

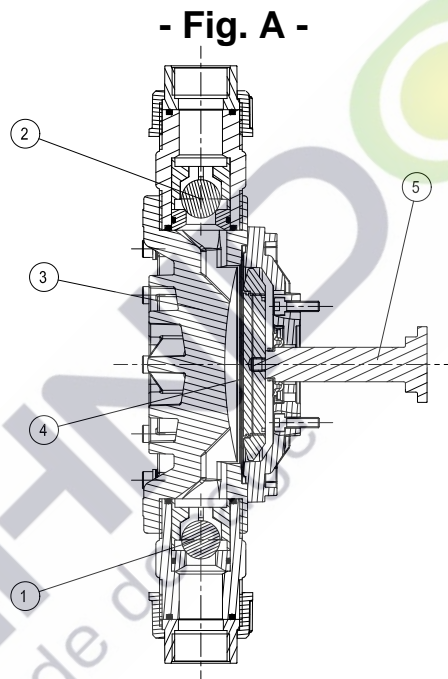

	Membrana meccanica	Membrana mecanica	Mechanical diaphragm	Membrane mecanique	Mechanische Membran
1	Valvola di aspirazione	Válvula de aspiración	Suction valve	Vanne d'aspiration	Ansaugventil
2	Valvola di scarico	Válvula de impulsión	Discharge valve	Vanne de refoulement	Auslaßventil
3	Testata	Cabeza	Pump head	Tête	Prozeßkammer
4	Membrana	Membrana	Diaphragm	Membrane	Membran
7	Pistone	Piston	Piston	Piston	Kolben

2. INSTALLATION

2.1 Sicherheitsmaßnahmen

Um die Unfallrisiken während der Installation zu minimieren, den Anweisungen des Abschnitts 6.1 folgen und außerdem:

- Nicht alleine arbeiten
- Einen Fernschalter mit Thermoschutz installieren
- Die Erdung des Motors verbinden
- Sich beim Arbeiten mit der Pumpe dessen versichern, dass der Elektromotor oder der Servomotor nicht an das Netz angeschlossen sind
- Bei Verwendung von Elektrogeräten in gefährlichen Bereichen, die spezifischen Regelungen einhalten
- Ein Erste-Hilfe-Kit griffbereit halten
- Die lokalen Sicherheitsgesetze beachten

Installation

- Die Installationshöhe muss so vorgesehen werden, dass die Wartungsvorgänge, der Transport, das Abladen, das Nachfüllen von Schmiermittel und die Demontage des Kopfes vereinfacht werden.
- Die Pumpe **ohne Spannungen** auf dem Untergestell und den Verbindungen des Kopfes installieren.

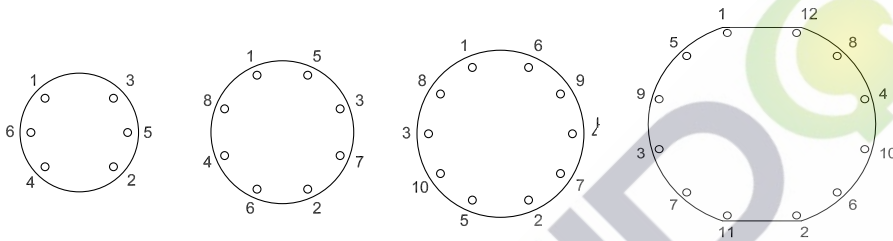

- Die Pumpe horizontal mit der Achse des Kolbens und vertikal mit der Achse der Ventile installieren
- Vergewissern Sie dass das Anzugsmoment der Schrauben des Pumpengehäuses ist 6Nm, ansonsten festziehen wie unten gezeigt:

Elektrische Verbindungen



GEFAHR

Die Motoren und die elektrischen Komponenten müssen in Übereinstimmung mit den lokalen Gesetzen und ausschließlich durch Fachpersonal angeschlossen werden. Einen Überlastschutz oder einen Temperatursensor installieren. Die Voltzahl, die Frequenz, die Geschwindigkeit des Motors und die Leistung überprüfen. In gefährlichen Bereichen die spezifischen Verfügungen/Gesetze beachten.

2.2 Allgemeines

Für ein gutes Funktionieren ist es wesentlich, dass die Pumpe korrekt installiert ist:

- Sich vor der Ausführung der hydraulischen Verbindungen dessen versichern, dass das Innere der Rohrleitungen, Tanks, etc. sorgfältig gereinigt wurde; es ist in jedem Fall ratsam in der Nähe der Ansaugdüse einen vorläufigen Filter zu installieren, der die Überreste und die Ablagerungen der Anlage sammelt.
- Die Rohrleitungen anschließen und dabei vermeiden, die Düsen der Pumpe unter Spannung zu setzen
- Rohrleitungen mit passendem Durchmesser für die maximale Förderleistung der Pumpe installieren und Drosselstellen oder gewundene Verläufe vermeiden, die Luft- oder Gaseinschlüsse verursachen könnten.
- Vor und nach dem Kopf ein Absperrventil und eine Kreuzverbindung installieren; das ermöglicht das Demontieren der Pumpe, ohne die Anlage zu entleeren und das Installieren eventueller Zubehörteile wie Manometer, Dämpfer, etc.
- Wärmedehnungsverbindungen einsetzen, wenn Flüssigkeiten mit hoher Temperatur gepumpt werden
- Bei Köpfen aus Plastikmaterial sowohl für Ansaugen, als auch für Auslass flexible Verbindungen installieren.
- Die hydraulisch gesteuerten Pumpen von funktionieren mit einem NPSH von bis zu 70 Kpa ass. gleich 7 m.c.a.. (NPSH = Net Positive Suction Head), trotzdem ist zur Verbesserung der Dosierungspräzision und zur Beschleunigung des Anfüllens eine leicht unterschächtige Installation vorzuziehen.

**ACHTUNG**

Um ernsthaften Schäden zuvorkommen, müssen die Ansaug- und Auslassleitungen richtig geplant, dimensioniert und mit der Pumpe verbunden werden

**ACHTUNG**

Die Pumpe hat kein Öl zum Funktionieren. Entfernen sie das klebeetikett von der ölkappe.



Füllen Sie die Pumpe mit dem in der Verpackung enthaltenen Öl.

2.3 Ansaugleitung (siehe Tabelle der Empfehlungen für die Installation)

- Die Rohrleitung so kurz wie möglich vorsehen (Abb. 1), gewundene Verläufe vermeiden (Abb. 2).
- Bei der Dimensionierung der Rohrleitung muss bedacht werden, dass das Verhältnis zwischen der maximalen augenblicklichen Förderleistung und der Durchschnittsförderleistung 3,14 für Simplexpumpen (Abb. E, Seite 10), 1,5 für Duplexpumpen (mit um 180° verschobenen Kolben) und 1,05 für Triplexpumpen (mit um 120° verschobenen Kolben) beträgt.
- Die installierte Rohrleitung müsste einen Durchmesser von ungefähr 1,5 Mal dem Durchmesser der Pumpendüsen aufweisen.
- Zu Ihrer Information: Die in den Rohrleitungen empfohlene Geschwindigkeit müsste mit Flüssigkeiten mit einer dem Wasser ähnlichen Viskosität und einem spezifischen Gewicht von bis zu 1200 kg/m³ 0,5÷0,8 m/Sek. betragen.
- Einen permanenten Ansaugfilter installieren; der Filter muss über eine Filterkartusche von 150 µm und einen Gefälleverlust von unter 0,2 m.c.a. (unter Beachtung der obengenannten Koeffizienten berechnet) verfügen. Der Filter muss leicht zugänglich sein und regelmäßig kontrolliert/gereinigt werden.
- Bei langen Rohrleitungen, zum Vermeiden von Hohlsgbildungen, in der Nähe der Pumpe ein Expansionsgefäß oder einen Dämpfer installieren (Abb. 3) .
- Die Pumpe nicht an den Boden des Tanks anschließen (Abb. 4), um das Ansaugen von Unreinheiten zu vermeiden.
- Das Ansaugen von einem Vakuumtank ist durch Anschließen der Rohrleitungen gemäß Abb. 5 möglich. Das Ventil 2 öffnen und das Auffüllen mittels des Schauglases 3 überprüfen, das Ventil 2 schließen und die Pumpe starten; das Rückschlagventil 4 verhindert den Rückfluss der Flüssigkeit bei stillstehender Pumpe

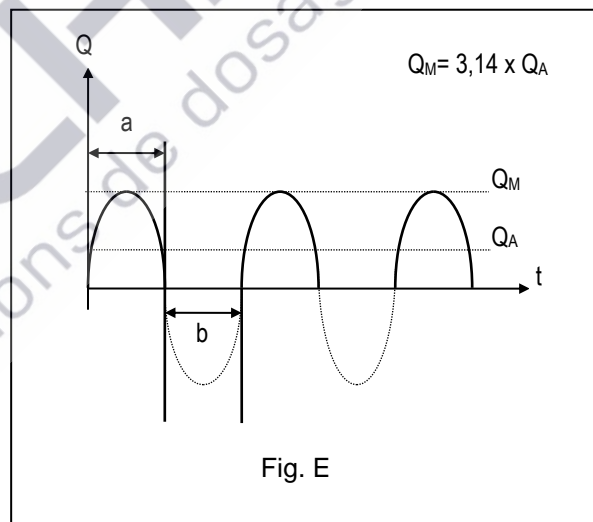

Q	Portata	Caudal	Flow rate	Débit	Förderleistung
Q _A	Portata media	Caudal promedio	Medium Flow rate	Débit moyen	Durchschnittliche
Q _M	Portatamassima	Caudal máximo	Maximum flow rate	Débit maximale	Max. Durchflussmenge
a	Corsa di scarico	Carrera de impulsión	Discharge stroke	Course de refoulement	Auslaßhub
b	Corsa di aspirazione	Carrera de aspiración	Suction stroke	Course d'aspiration	Ansaughub
t	Tempo	Tiempo	Time	Temps	Zeit

2.4 Auslassleitung (siehe Tabelle der Empfehlungen für die Installation)

- Überprüfen, dass es zwischen Auslass und Ansaugung einen positiven Druckunterschied von wenigstens 50–100 Kpa gibt; wenn die Anlagezustände keinen positiven Unterschied zulassen, kann man den Zweck erreichen, indem ein Gegendruckventil (Abb. 6) installiert, der Ansaugtank (Abb. 7) abgesenkt oder die Auslassleitung (Abb. 8) erhöht wird.
- Aus Sicherheitsgründen muss ein Sicherheitsventil installiert werden, um Schäden durch unvorhergesehenen Überdruck vorzubeugen, der Auslass des Sicherheitsventils muss sichtbar sein und mit dem Tank oder einer Drainage verbunden werden. Es ist nicht ratsam, den Auslass an die Ansaugung der Pumpe (Abb. 9) anzuschließen.
- Sollte ein Gegendruckventil installiert worden sein, das Sicherheitsventil wie in Abb. 10 angegeben installieren.
- Es ist ratsam, die Manometer mit einer Skala von 20% über dem Eichungsdruck des Sicherheitsventils zu installieren.
- Zur Reduzierung der Pulsationen ist die Installation eines Dämpfers in der Nähe des Auslassventils der Pumpe ratsam.

Die am meisten verwendeten Dämpfer sind:

- Dämpfer in direktem Kontakt mit der Prozessflüssigkeit und dem Luftsack (Luftkammer); sie sind einfach konzipiert, erfordern aber regelmäßige Kontrollen und Wiederherstellungen des Luftsacks.
- Membran- oder Sackdämpfer, die den Luft-/Gassack von der Prozessflüssigkeit trennen; der Vorspanndruck beträgt normalerweise 60–75% des maximalen Betriebsdrucks für die Installation auf dem Auslass

Die Dämpfer müssen regelmäßig kontrolliert werden, um die Unversehrtheit der Membran/des Sacks und den richtigen Vorspanndruck zu überprüfen; die Wahl der Dämpfer muss unter Beachtung der chemischen Verträglichkeit der Materialien der in Kontakt befindlichen Teile erfolgen.

Sollte ein Gegendruckventil installiert sein, den Dämpfer wie in Abb. 11 dargestellt montieren.

- A) bei niedrigem Druck; der Vorspanndruck des Dämpfers muss für ein richtiges Funktionieren über dem Eichungsdruck des Gegendruckventils liegen.
- B) bei hohem Druck

Für weitere Informationen bezüglich der Installation und der Dimensionierung der Dämpfer kontaktieren Sie bitte unsere Technische Abteilung.

Wir empfehlen die Installation eines Rückschlagventils, falls der Auslass der Pumpe in eine Druckleitung ablässt.

- ⇒ Während der Installation der Pumpe und der Zubehörteile ist es ratsam, auch die Absperrventile vorzusehen, um die Wartungsvorgänge zu vereinfachen; die Abb. 13 zeigt eine typische Installation.
 - ⇒ Den folgenden Anweisungen folgen, wenn Flüssigkeiten gepumpt werden müssen, die dazu tendieren zu kristallisieren oder Suspensionen, die dazu neigen zu sedimentieren:
- Um dem Ablagern zuvorzukommen, die Suspension richtig gemischt halten
 - Die Installation vertikaler Leitungen über der Auslassdüse vermeiden
 - Vor dem Anhalten der Pumpe einen Reinigungszyklus der Pumpe und der Rohrleitungen vorsehen
 - Die Konstruktion der Ansaug- und Auslassleitungen muss die komplette Drainage vorsehen

3. STARTEN

Elektrische Verbindungen:

- Den Elektromotor mit dem Netz verbinden.
- Die Rotationsrichtung überprüfen; ein Pfeil auf dem Motor zeigt die richtige Rotationsrichtung an

Der Elektromotor darf nur von Fachpersonal angeschlossen werden!



ACHTUNG

**Die Pumpe nicht mit geschlossenen Ansaug-/Auslassventilen starten.
Die Ventile nicht schließen, wenn die Pumpe in Betrieb ist**

Vor der Inbetriebnahme der Pumpe, die folgenden Punkte überprüfen:

- Den Ölpegel des Getriebes kontrollieren.
- Den Pegel der Hydraulikflüssigkeit des Kopfes kontrollieren.
- Kontrollieren, dass die Pumpe gegen Überdruck (Installation des Sicherheitsventils) geschützt ist.

- Überprüfen, dass alle Hydraulikverbindungen richtig angezogen sind.
- Den Einstelldrehknopf auf "Null" stellen, siehe Abschnitt 1.3.1.
- Die Pumpe ohne den Auslassdruck starten und die Förderleistung fortschreitend bis auf 100% erhöhen.
- Überprüfen, dass die Flüssigkeit in der Hydraulikkammer keine Luftblasen enthält; das Rückstellventil bis zum kompletten Austreten der Luft drücken
- Die Pumpe einige Minuten in Betrieb lassen
- Den Druck progressiv erhöhen, bis die geforderten Leistungen erreicht werden

ACHTUNG



NICHT DIE AUF DAS SCHILD DER PUMPE AUFGEDRUCKTEN MAXIMALLEISTUNGEN ÜBERSCHREITEN

Wenn die Anlage nicht über ein Manometer verfügt, empfehlen wir die Installation eines vorläufigen Manometers, um zu kontrollieren, dass der effektive Druck bei der Inbetriebnahme nicht den zulässigen Höchstdruck überschreitet.

- ⇒ Die Pumpen von sind selbstansaugend; trotzdem könnten einige Füllprobleme bei Pumpen mit niedriger Förderleistung, Kolben mit kleinem Durchmesser und bei Vorhandensein von Gegendruckventilen auftreten. In diesen Fällen könnte es nötig sein, das Füllen zu fördern, indem die Luft aus dem Kopf und der Ansaugleitung abgelassen wird.

ACHTUNG



Wenn die gepumpte Flüssigkeit toxisch, giftig, aggressiv, entzündlich oder aus irgendeinem Grund gefährlich ist, besonders aufpassen und versehentliche Verluste über die Dichtungen oder die Rohrleitungen während des Starts oder der Wartungsvorgänge vermeiden. Während des Transports und der Entsorgung der gefährlichen Substanzen, allen Empfehlungen des Lieferanten und den lokalen Sicherheitsgesetzen folgen

4. WARTUNG

4.1 Nachfüllen

ACHTUNG!

Bitte verwenden Sie nur Öl mit diesen Features:

ISO VISCOSITY GRADE 320

4.1 Vorsichtsmaßnahmen

- Sich vor dem Arbeiten mit der Pumpe dessen versichern, dass alle elektrischen Verbindungen (von Leistung und Kontrolle) vom Netz abgeklemmt sind und, dass sie nicht mehr gespeist werden.
- Immer die verlangten Sicherheitsschutzvorrichtungen tragen.
- Den Druck der Pumpe und der Rohrleitung komplett ablassen und den Bereich, in dem die Wartung durchgeführt werden muss, trockenlegen.
- Verschmutzende Substanzen wie chemische Produkte, Schmieröl, etc. nicht in die Umwelt schütten
- Vor der Wartung der Pumpe oder der Anlage, aufmerksam die technischen Spezifikationen der gepumpten Flüssigkeit mit besonderem Augenmerk auf die bei versehentlichem Kontakt mit gefährlichen Flüssigkeiten zu treffenden Maßnahmen lesen.

4.2 Getriebe

Das Öl der ersten Füllung nach 1500 Betriebsstunden und danach alle 4000 Stunden ersetzen.

In jedem Fall das Öl jedes Jahr ersetzen

Die in der untenstehenden Tabelle empfehlenden Öle oder äquivalente Öle verwenden.

Wöchentlich den Ölspiegel überprüfen und, wenn nötig mit demselben Öl nachfüllen; auch überprüfen, dass keine Verluste über die Dichtung der Kolbenstange auftreten und, wenn nötig, die Dichtlippe ersetzen.

4.3 Kopf

Die Pumpe nicht ohne Flüssigkeit betreiben

Jede Woche oder alle 40 Betriebsstunden kontrollieren:

- Den Stand der Hydraulikflüssigkeit im VSR-Gehäuse; der richtige Stand wird von einem Aufkleber angegeben; wenn nötig mit der gleichen Flüssigkeit nachfüllen. Das erste Auffüllen im Werk erfolgt normalerweise mit Glykol (Frostschutzmittel für Autos), zu 50% mit Wasser verdünnt; in jedem Fall auf der Abnahmeprüfungsbescheinigung die verwendete Hydraulikflüssigkeit überprüfen.
- Eventuelle Verluste über die Dichtungen

Mindestens alle sechs Monate oder 1.500 Betriebsstunden, den Kopf wie unter Punkt 4.3.1 angegeben demontieren und die folgenden Arbeitsgänge ausführen:

- Die Ansaug- und Auslassventile sorgfältig reinigen und überprüfen, ob Teile verschlissen oder eingeritzt sind; wenn ja, ersetzen.
- Die Dichtungsringe ersetzen, wenn sie verschlissen sind; die neuen Ringe mit Fett bestreichen, bevor sie montiert werden.
- Den Gleitbereich der Dichtung auf dem Kolben überprüfen; die Oberfläche darf keine Rillen oder Schürfungen aufweisen; den Kolben ersetzen, wenn er beschädigt ist und die Membran, wenn sie verschlissen.
- Ziehen Sie die Schrauben des Pumpengehäuses mit einem Drehmoment von 3 Nm, wie unten dargestellt; wiederholen Sie den Kreuzmuster mit einem Drehmoment von 6 Nm

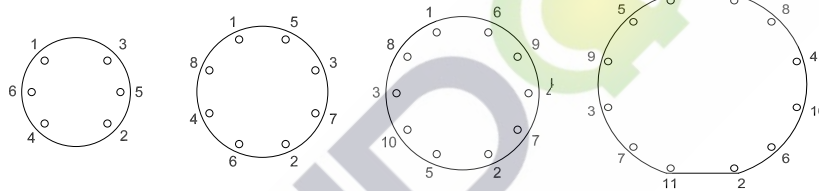

4.3.1 Verfahren Demontage und Montage Kopf

Absteigen

Montagefolge

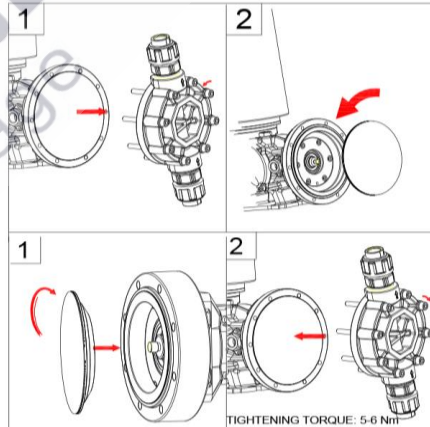

4.4 Empfohlene Ersatzteile

Um normale Wartungsvorgänge vornehmen zu können und Zeitverluste zu vermeiden, empfehlen wir Ihnen, wenigstens die folgenden Ersatzteile auf Lager zu haben:

- Ein komplettes Ansaugventil
- Ein komplettes Auslassventil
- Eine Reihe von Membranen
- Einen kompletten Kopf

Bei Bestellung der Ersatzteile bitten wir Sie, immer das Modell und die Matrikelnummer der Pumpe mitzuteilen.

5. ERKENNEN VON STÖRUNGEN		
Störung	Mögliche Ursache	Abhilfe
Niedrige oder keine Förderleistung	Versiegelter Tank ohne Entlüftung	Eine Entlüftung installieren oder den Deckel des Tanks öffnen
	Ansaugen von Luft über die Anschlüsse, Dichtungen, etc.	Die Anschlüsse anziehen
	Luft- oder Gaseinschlüsse in der Pumpe oder den Rohrleitungen	Das Austreten der Luft fördern
	Filter oder Ansaugleitung verstopft	Den Filter reinigen und/oder die Einschließung entfernen
	Absperrventile geschlossen	Ventile öffnen
	Zu große Ansaughöhe	Die Pumpe wieder auf der richtigen Höhe positionieren
	Dampfspannung und/oder Temperatur der Flüssigkeit zu hoch	Die Flüssigkeit abkühlen
	Zu hohe Viskosität, Flüssigkeitstemperatur zu niedrig	Die Flüssigkeit erhitzen
	Ventile der Pumpe schmutzig oder verschlissen	Die Ventile reinigen oder ersetzen
	Läufe/Min. unter dem Nominalwert	Die Geschwindigkeit und die elektrische Speisung überprüfen
	Durchmesser der Ansaugrohrleitung zu klein	Die Länge und den Durchmesser der Leitung überprüfen
	Sicherheitsventil auf einen Wert unter dem maximalen Auslassdruck geeicht	Die Eichung des Ventils und den effektiven Betriebsdruck überprüfen
	Falsche Länge des Laufes	Kontrollieren und wie nötig einstellen
	Zu große Verluste über die Dichtung	Die Dichtung komprimieren, den Verschleiß des Kolbens und der Dichtung überprüfen und die verschlissenen Teile ersetzen
Zu hohe Förderleistung	Sicherheitsventil in Betrieb, Verluste über das Ventil	Die richtige Eichung überprüfen und/oder das Ventil reinigen
	Membranpumpe	
	Verluste über das integrierte Überdruckventil oder das Rückstellventil	Überprüfen, Ventile reinigen
	Luft in der Hydraulikflüssigkeit	Die Hydraulikkammer entlüften
Überhitzung des Elektromotors	Auslassdruck niedriger als der Ansaugdruck	Ein Gegendruckventil installieren
	Falsche Länge des Laufs	Kontrollieren und wie nötig einstellen
	Gegendruckventil defekt oder mit falscher Eichung	Die Eichung ändern oder das Ventil ersetzen
	Läufe/ Min. über dem Nominalwert	Die Geschwindigkeit und die Stromspeisung überprüfen
Lauter Betrieb	Zu hoher Auslassdruck	Die Eichung des Sicherheitsventils kontrollieren
	Nicht richtig dimensionierte Auslassleitung	Die Länge und den Durchmesser der Leitung überprüfen
Schwingungen in den Rohrleitungen	Falsche elektrische Verbindungen	Überprüfen und die Verbindungen korrigieren
	Fehlen von Schmiermittel im Getriebe und/oder Untersetzungsgetriebe	Mit geeignetem Schmiermittel auffüllen
	Zu großer Verschleiß des Getriebes und/oder des Untersetzungsgetriebes	Das Getriebe und/oder das Untersetzungsgetriebe überholen.
	Durchmesser der Rohrleitungen zu klein	Den Durchmesser der Rohrleitungen erhöhen
	Dämpfer zu klein und/oder außer Betrieb	Reparieren oder das Volumen des Dämpfers neu berechnen

6. TRANSPORT UND EINLAGERUNG

6.1 Transport

Die untenstehende Abbildung zeigt die richtige Transportweise der Pumpe.

Ist die Pumpe auf einem Gestell mit Hubösen montiert, letztere für den Transport verwenden.

⇒ **In jedem Fall die folgenden Anweisungen beachten:**

- Die Flansche oder die Düsen des Kopfes **nicht anschlagen, ziehen oder schieben**
- Das Gehäuse des Sicherheitsventils **nicht anschlagen, ziehen oder schieben**
- Den Einstelldrehknopf **nicht anschlagen, ziehen oder schieben**
- Den Kolben **nicht anschlagen, ziehen oder schieben**

⇒ **beim Anheben von Lasten das Folgende beachten**

- Helm, Handschuhe und Sicherheitsschuhe tragen
- Sich nicht unter hängenden Lasten aufhalten
- Keine zu großen Lasten von Hand anheben
- Beim manuellen Anheben der Lasten keine Positionen einnehmen, die der Wirbelsäule und den Rückenmuskeln schaden könnten.

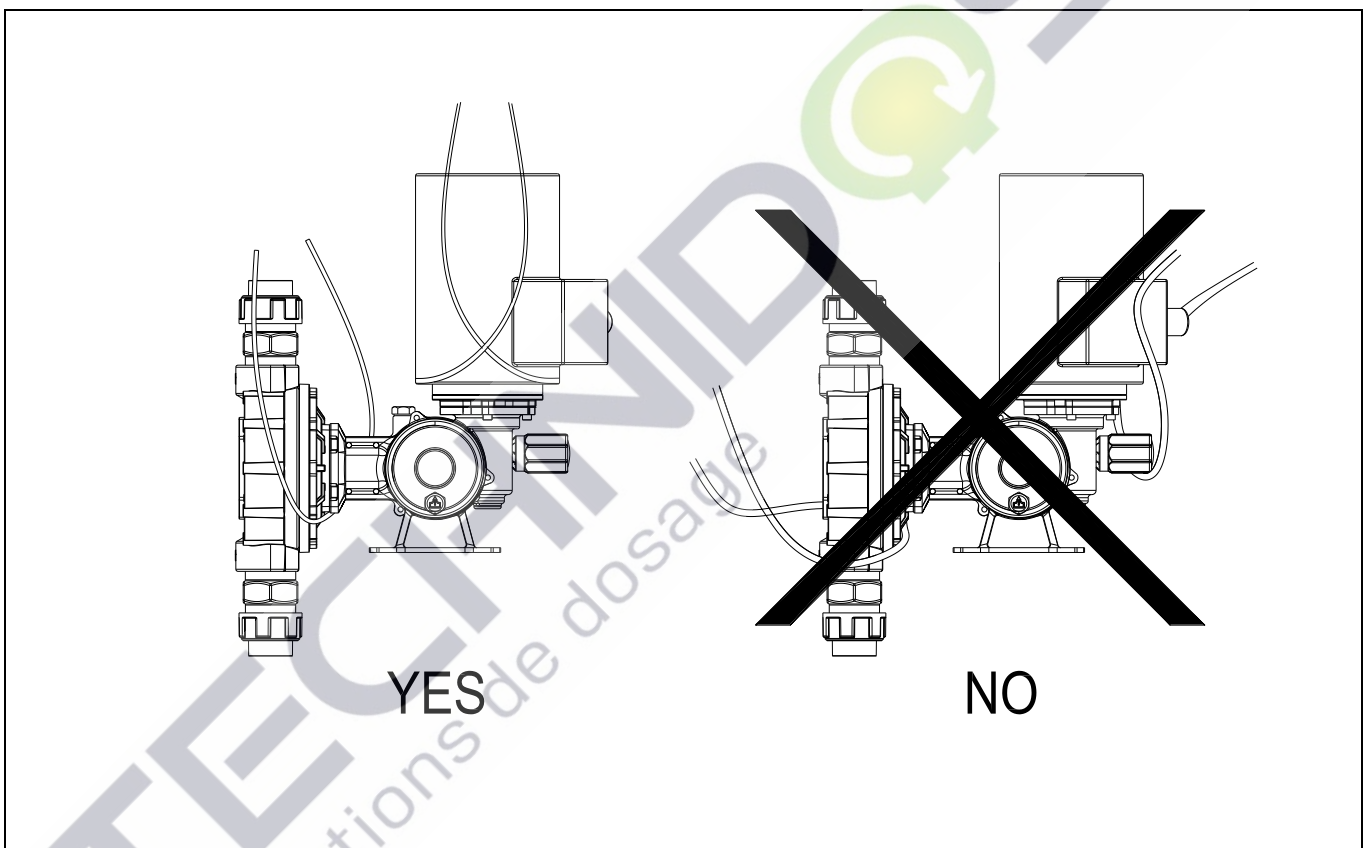

6.2 Einlagerung und Aufbewahrung



ACHTUNG

Während des Transports und der Lagerung der Pumpe muss sie gegen Feuchtigkeit, Salzwasser, Regen, Staub, Sand und direkte Sonnenbestrahlung geschützt werden.

Sollte die Pumpe lange Zeit eingelagert werden, den folgenden Anweisungen folgen:

A. Einlagerung an trockenem und belüftetem Ort

Die Pumpe kann für einen Zeitraum von einem Jahr ohne besondere Vorsichtsmaßnahmen eingelagert werden.

B. Einlagerung an Ort mit hoher Feuchtigkeit

Die Pumpe muss hermetisch gegen Kondenswasser geschützt werden, indem eine passende Menge an Kieselgelsalzen verwendet wird; unter diesen Bedingungen ist eine Einlagerung für ein Jahr möglich.

C. Einlagerung draußen

Zusätzlich zu den Empfehlungen des Punktes B werden weitere Schutzvorrichtungen gegen Regen, Sand, Staub, Unreinheiten und direkte Sonnenbestrahlung gefordert.

D. Vorsichtsmaßnahmen nach der Installation einer Pumpe

Vor der Inbetriebnahme kontrollieren, dass das Getriebe und die Hydraulikkammer richtig aufgefüllt sind.

Sollte die Inbetriebnahme aufgeschoben werden, die Pumpe jeden Monat eine Stunde mit dem Einstelldrehknopf auf "Null", siehe Abschnitt 1.3.1, betätigen¹.

Das Schmiermittel in jedem Fall jedes Jahr ersetzen.

Das Schmiermittel des Getriebes vor der effektiven Inbetriebnahme der Pumpe von Neuem ersetzen.

Sollte die Pumpe nach der Installation für einen langen Zeitraum inaktiv bleiben, die folgenden Vorsichtsmaßnahmen beachten:

- Den Kopf komplett demontieren und alle Teile sorgfältig reinigen
- Die Dichtung demontieren, reinigen und schmieren; neu montieren ohne die Stopfbuchse zu komprimieren
- Alle bearbeiteten Oberflächen fetten
- Schutzschmiermittel in das Getriebe und das Untersetzungsgetriebe schütten und die Pumpe einige Minuten betätigen.
- Im Moment der Inbetriebnahme das Schutzschmiermittel ablassen und mit passendem Schmiermittel auffüllen
- Die Pumpe an trockenem Ort, passend vor Staub geschützt, aufbewahren

Manual de uso, mantenimiento e instalación

BOMBAS DOSIFICADORAS DE MEMBRANA

Le sugerimos leer con atención las instrucciones antes de instalar y poner en marcha la bomba. Las informaciones de este manual pueden ser modificadas sin previo aviso y no son vinculantes.

INDICE

1. DESCRIPCIÓN

- 1.1 Aplicaciones**
- 1.2 Placa de características**
- 1.3 Mecanismo**
 - 1.3.1 Regulación de la carrera**
- 1.4 Cabezal**
 - 1.4.1 Principio de funcionamiento**

2. INSTALACIÓN

- 2.1 Precauciones de seguridad**
- 2.2 Generalidades**
- 2.3 Tubería de aspiración**
- 2.4 Tubería de descarga**

3. PUESTA EN MARCHA

4. MANTENIMIENTO

- 4.1 Precauciones**
- 4.2 Mecanismo**
- 4.3 Cabezal**
 - 4.3.1 Sustitución de la membrana**
- 4.4 Recambios aconsejados**

5. BÚSQUEDA DE LAS AVERÍAS

6. DESPLAZAMIENTO Y ALMACENAMIENTO

- 6.1 Desplazamiento**
- 6.2 Almacenamiento y conservación**

Tabla de las sugerencias para la instalación

1. DESCRIPCIÓN

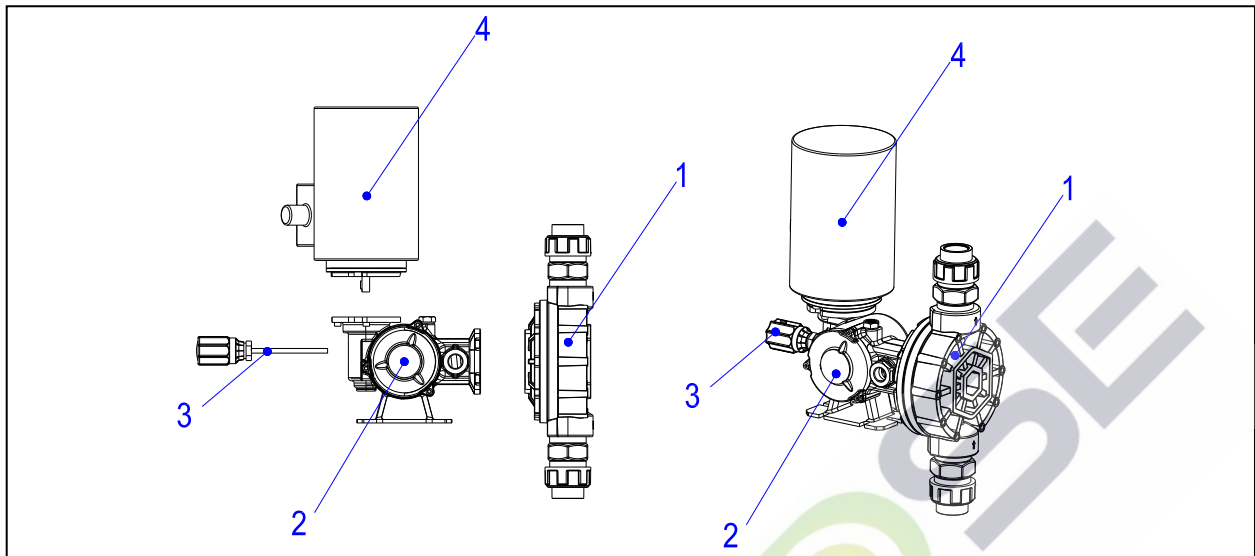

1	Testata	Cabeza	Pump head	Tête	Pumpenkopf
2	Meccanismo	Mecanismo	Mechanism	Mecanisme	Triebwerk
3	Regolazione	Regulacion	Adjustment	Régulation	Hubeinstellung
4	Riduttore	Reductor	Gearbox	Réducteur	Untersetzunggetriebe
5	Motore	Motor	Motor	Moteur	Motor

La bomba dosificadora es una bomba volumétrica alternativa, cuyos componentes principales son: motor (generalmente eléctrico), reductor, mecanismo, dispositivo de regulación de la carrera, cabezal de bombeo.

⇒ **LA BOMBA DOSIFICADORA SE FABRICA RESPETANDO LAS NORMAS ITALIANAS DE SEGURIDAD Y PREVENCIÓN.**

⇒ **PRODUCTO PARA EMPLEO PROFESIONAL, PARA GENTE EXPERTA.**

Instrucciones para la seguridad



ATENCIÓN

Procure no superar la presión máxima admitida (por ejemplo instalando una válvula de seguridad)

Antes de empezar a trabajar en la bomba, realice los siguientes controles:

- el motor eléctrico debe estar desconectado de la red de alimentación;
- no debe haber presión en el cabezal ni en las tuberías;
- las piezas en contacto con líquidos agresivos o peligrosos deben haber sido lavadas perfectamente antes de ser tocadas;
- los operadores deben usar los equipos de protección individual previstos por las leyes vigentes.

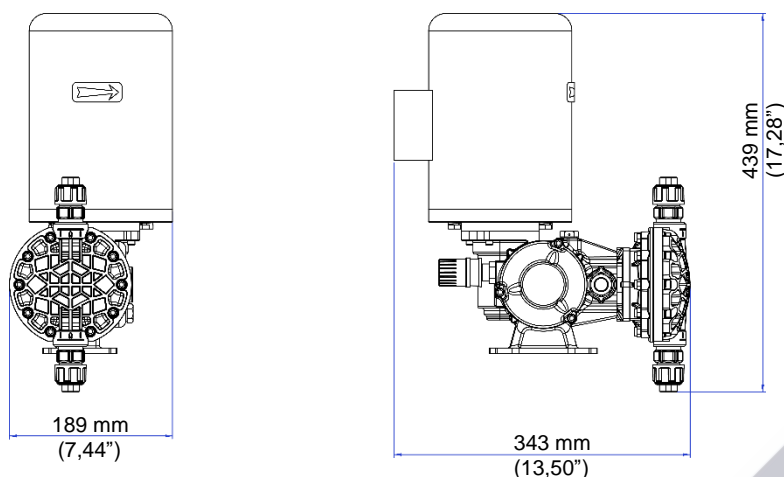

1.1 Aplicaciones

La bomba dosificadora es un componente de proceso capaz de transferir una cantidad definida de líquido con elevada precisión; también es posible modificar el caudal, utilizando un dispositivo específico.

Para obtener las mejores prestaciones, la bomba debe ser seleccionada teniendo en cuenta las prestaciones requeridas y la compatibilidad de los materiales de fabricación de las piezas en contacto con el líquido.

Antes de usar la bomba para un uso diferente de aquel previsto, le sugerimos pedir informaciones a nuestro Departamento Técnico.

1.2 Placa de características

Medidas reales: mm 53x35

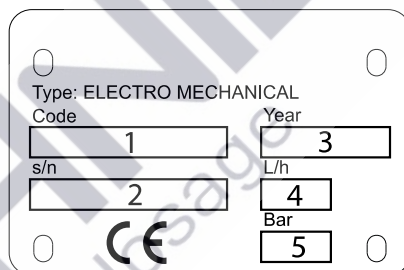

1	Modello	Modelo	Model	Modèle	Modell Triebwerks
2	Numero di fabbrica	Número de matrícula	Serial Number	Numéro de fabrication	Baunummer
3	Anno fabbricazione	fabricar año	Manufacture year	Fabriquer année	Fertigen Jahr
4	Portata	Caudal	Flow rate	Débit	Förderleistung
5	Pressione massima	Presión máxima	Maximum pressure	Maximum pressure	Maximaler Druck

1.3 Mecanismo y reductor

El mecanismo es el dispositivo que permite transformar el movimiento giratorio del motor eléctrico en alternativo y accionar el pistón.

1.3.1 Regulación manual del caudal

Para obtener la mejor precisión, la bomba debe trabajar en condiciones ideales tales como velocidad, presión, viscosidad constantes.

Todas la bombas con regulación manual se envían con la regulación ajustada al 100%.

SI LA BOMBA TAMBIÉN TUVIERA REGULACIÓN ELÉCTRICA, SIGA LAS INSTRUCCIONES CONTENIDAS EN EL MANUAL ESPECÍFICO.

Para modificar desde el 100% a cero el caudal máximo, gire el regulador hacia la derecha cuatro vueltas, cada vuelta corresponde a una variación del 25% del caudal máximo.

1.4 Cabezal

1.4.1 Principio de funcionamiento

Modelos de membrana mecánica, fig. A, pág. 6

El vástago (5) está conectado mecánicamente a la membrana (4).

La membrana es accionada por el vástago y aísla el cabezal (3) de la atmósfera. Las válvulas de aspiración (1) y de descarga (2) son accionadas por el alternarse de la presión positiva y negativa.

Aspiración

Durante la carrera de aspiración (pistón retrocediente) la diferencia entre la presión de aspiración y la presión en el interior del cabezal (3) provoca la apertura de la válvula de aspiración (1).

El líquido de proceso es aspirado por la tubería de aspiración en el interior del cabezal (3).

Descarga

Durante la carrera de descarga (pistón avanzando) la válvula de aspiración (1) está cerrada y la válvula de descarga (2) se abre por efecto de la presión en el interior del cabezal (3). El líquido de proceso es bombeado por el cabezal (3) en la tubería de descarga.

- Fig. A -

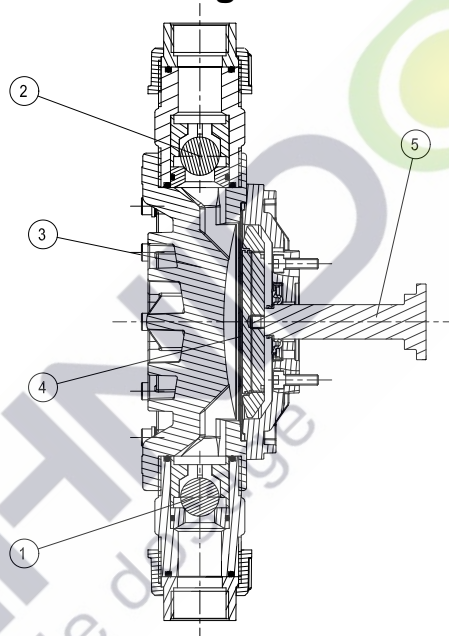

	Membrana meccanica	Membrana mecánica	Mechanical diaphragm	Membrane mecanique	Mechanische Membran
1	Valvola di aspirazione	Válvula de aspiración	Suction valve	Vanne d'aspiration	Ansaugventil
2	Valvola di scarico	Válvula de impulsión	Discharge valve	Vanne de refoulement	Auslaßventil
3	Testata	Cabeza	Pump head	Tête	Prozeßkammer
4	Membrana	Membrana	Diaphragm	Membrane	Membran
7	Pistone	Piston	Piston	Piston	Kolben

2. INSTALACIÓN

2.1 Precauciones de seguridad

Para minimizar los riesgos de accidentes durante la instalación, siga las instrucciones del párrafo 6.1 y además:

- no trabaje solo;
- instale un telerruptor con protección térmica;
- conecte la puesta a tierra del motor;
- al trabajar sobre la bomba, controle que el motor eléctrico o el servomotor no estén conectados a la red;
- utilizando herramientas eléctricas en zonas peligrosas, respete las normas específicas;
- tenga a mano un botiquín de primeros auxilios;
- respete las leyes locales de seguridad.

Instalación

- La altura de instalación debe permitir realizar los trabajos de mantenimiento, el desplazamiento, la descarga y la reposición de lubricante y el desmontaje del cabezal.
- Instale la bomba **sin tensiones** en la base y en las conexiones del cabezal.
- Instale la bomba con el eje del pistón horizontal y el eje de las válvulas vertical.
- Asegúrese de que la par de apriete de los tornillos de la carcasa de la bomba es de 6 Nm, de lo contrario apretar como se muestra a continuación:

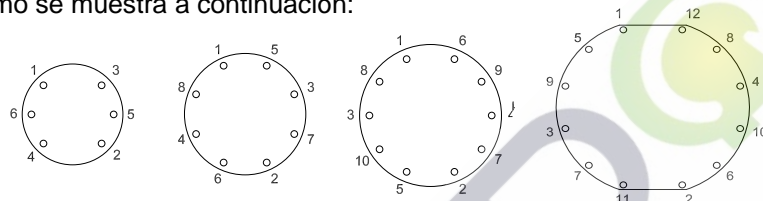

Conexiones eléctricas



PELIGRO

Los motores y componentes eléctricos deben estar conectados de conformidad con las leyes locales y deberán ser conectados por personal cualificado.
Instale una protección contra la sobrecarga o un sensor de temperatura.
Compruebe la tensión, la frecuencia, la velocidad del motor y la potencia.
En zonas peligrosas, observe las disposiciones y leyes específicas

2.2 Generalidades

Para un buen funcionamiento es fundamental que la bomba esté bien instalada:

- Antes de realizar las conexiones hidráulicas, controle que el interior de las tuberías, depósitos, etc. estén bien limpios; se aconseja instalar, cerca de la boca de aspiración, un filtro provisional que retenga los residuos y escorias de la instalación.
- Conecte las tuberías procurando no poner bajo tensión las bocas de la bomba.
- Instale tuberías de sección adecuada para el caudal máximo de la bomba; evite estrangulamientos o recorridos sinuosos donde podrían formarse burbujas de aire o de gas.
- Antes y después del cabezal, instale una válvula de interceptación y una unión en cruz, que permitirá poder desmontar la bomba sin vaciar la instalación e instalar posibles accesorios, tales como manómetros, depósitos, etc.
- Monte juntas de dilatación cuando se bombean líquidos a alta temperatura.
- En el caso de cabezales de plástico, instale uniones flexibles tanto en la aspiración como en la impulsión.
- Las bombas de accionamiento hidráulico pueden funcionar con un NPSH de hasta 70 Kpa ass. equivalentes a 7 m.c.a. (NPSH = Net Positive Suction Head); sin embargo, para mejorar la precisión de dosificación y acelerar el cebado, es preferible la instalación bajo una ligera presión de agua.



ATENCIÓN

Para prevenir averías serias, las tuberías de aspiración y de descarga deben estar diseñadas, dimensionadas y conectadas a la bomba correctamente.

**ATENCIÓN**

La bomba no tiene aceite para funcionar. Retire la etiqueta adhesiva de la tapa de aceite.

REMOVE BEFORE USE



Llene la bomba con el aceite provisto dentro del paquete.

2.3 Tubería de aspiración (véase la tabla de las sugerencias para la instalación)

- Establezca la tubería más corta posible (fig. 1) y evite recorridos sinuosos (fig. 2).
- La tubería debe ser dimensionada teniendo en cuenta que la relación entre el caudal instantáneo máximo y el caudal medio es 3,14 para bombas simplex (Fig. E, pág. 10), 1,5 para bombas dúplex (con pistones desbalanceados 180°), 1,05 para bombas tríplex (con pistones desbalanceados 120°).
- Indicativamente, la tubería instalada debería tener un diámetro igual a 1,5 el diámetro de las bocas de la bomba.
- Para su información, la velocidad aconsejada en las tuberías debería ser 0,5–0,8 m/seg. con líquidos con viscosidad similar al agua y un peso específico de hasta 1200 Kg/m³.
- Instale un filtro de aspiración permanente; el filtro debe tener un cartucho filtrante de 150 µm y una pérdida de carga inferior a 0,2 m.c.a. (calculados considerando los coeficientes citados). Al filtro debe ser fácil de acceder y debe ser controlado y lavado periódicamente.
- En el caso de tuberías largas, para impedir problemas de cavitación, instale cerca de la bomba un depósito de expansión o un depósito (fig. 3).
- No conecte la bomba al fondo del depósito (fig. 4) para evitar que aspire impurezas.
- La aspiración desde un depósito bajo vacío se puede obtener conectando las tuberías tal como se muestra en la fig. 5. Abra la válvula 2 y compruebe el llenado a través de la mirilla 3, cierre la válvula 2, ponga en marcha la bomba; la válvula antirretorno 4 impide que el líquido retorne con la bomba detenida.

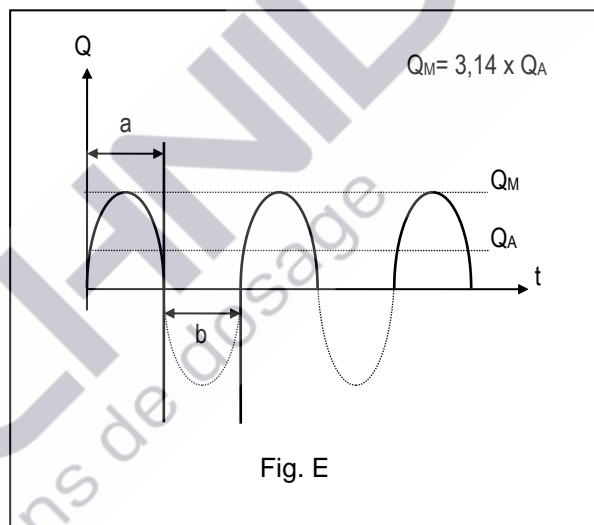

Q	Portata	Caudal	Flow rate	Débit	Förderleistung
Q _A	Portata media	Caudal promedio	Medium Flow rate	Débit moyen	Durchschnittliche
Q _M	Portatamassima	Caudal máximo	Maximum flow rate	Débit maximale	Max. Durchflussmenge
a	Corsa di scarico	Carrera de impulsión	Discharge stroke	Course de refoulement	Auslaßhub
b	Corsa di aspirazione	Carrera de aspiración	Suction stroke	Course d'aspiration	Ansaughub
t	Tempo	Tiempo	Time	Temps	Zeit

2.4 Tubería de impulsión (véase la tabla de las sugerencias para la instalación)

- Controle que entre la impulsión y la aspiración haya una diferencia positiva de presión de 50–100 Kpa como mínimo; si las condiciones de la instalación no permiten una diferencia positiva, dicho valor se puede obtener instalando una válvula de contrapresión (fig. 6), o bajando el depósito de aspiración (fig. 7), o levantando la tubería de impulsión (fig. 8).
- Por motivos de seguridad, es obligatorio instalar una válvula de seguridad para prevenir averías por sobrepresiones imprevistas; la descarga de la válvula de seguridad debería ser visible y estar conectada al depósito o a un desagüe. Se desaconseja conectar la descarga a la aspiración de la bomba (fig. 9).
- Si se instala una válvula de contrapresión, instale la válvula de seguridad tal como indicado en la fig. 10.
- Se aconseja instalar los manómetros con la escala del 20% superior a la presión de ajuste de la válvula de seguridad.
- Para disminuir las pulsaciones, se aconseja instalar un depósito de compensación en proximidad de la válvula de impulsión de la bomba.

Los depósitos más usados son:

- depósitos en contacto directo entre líquido de proceso y colchón de aire (cámara de aire); son sencillos pero requieren controles periódicos y restablecimientos del colchón de aire.
- depósitos de membrana o bolsa que separan el colchón de aire/gas del líquido de proceso; la presión de precarga generalmente es igual al 60–75% de la presión máxima de servicio para instalación en la impulsión.

Los depósitos deben ser controlados periódicamente para comprobar la integridad de la membrana/bolsa y la presión correcta de precarga; los depósitos se deben seleccionar teniendo en cuenta la compatibilidad química de los materiales de las piezas en contacto.

Si se instala una válvula de contrapresión, monte el depósito tal como se muestra en la Fig. 11.

- A) en el caso de baja presión; para un funcionamiento correcto, la presión de precarga del depósito debe ser superior a la presión de ajuste de la válvula de contrapresión;
- B) en el caso de alta presión.

Para mayores informaciones sobre la instalación y sobre el dimensionamiento de los depósitos, tenga a bien contactar a nuestro Departamento Técnico.

Se aconseja instalar una válvula antirretorno si la impulsión de la bomba está conectada a una tubería bajo presión.

- ⇒ Durante la instalación de la bomba y de los accesorios, se aconseja prever las válvulas de interceptación para facilitar el mantenimiento; la Fig. 13 muestra una instalación típica.
- ⇒ Siga estas instrucciones cuando se deban bombear líquidos que tienden a cristalizarse o suspensiones que tienden a sedimentarse:
 - para prevenir la sedimentación, mantenga la suspensión bien agitada;
 - no instale tuberías verticales encima de la boca de impulsión;
 - antes de detener la bomba, realice un ciclo de lavado de la bomba y de las tuberías;
 - las tuberías de aspiración y de descarga deben prever el desagüe completo.

3. PUESTA EN MARCHA

Conexiones eléctricas:

- conecte el motor eléctrico a la red;
- controle el sentido de rotación; una flecha en el motor indica el sentido de rotación correcto.

¡El motor eléctrico debe ser conectado sólo por personal cualificado!



ATENCIÓN

**No ponga en marcha la bomba con las válvulas de aspiración y de impulsión cerradas.
No cierre las válvulas con la bomba en funcionamiento.**

Antes de poner en marcha la bomba, controle los siguientes puntos:

- Controle el nivel del aceite del mecanismo.
- Controle el nivel del líquido hidráulico del cabezal.
- Compruebe que la bomba esté protegida contra sobrepresiones (instalación de la válvula de seguridad).
- Compruebe que todas las conexiones hidráulicas estén bien apretadas.

- Coloque el regulador en "cero", véase el párrafo 1.3.1.
- Ponga en marcha la bomba sin presión de descarga y aumente progresivamente el caudal hasta llegar al 100%.
- Compruebe que el líquido en la cámara hidráulica no tenga burbujas de aire; oprima la válvula de purga hasta que salga todo el aire.
- Deje funcionar la bomba durante algunos minutos.
- Aumente progresivamente la presión hasta llegar a las prestaciones deseadas.

ATENCIÓN

NO SUPERE LAS PRESTACIONES MÁXIMAS IMPRESAS EN LA PLACA DE LA BOMBA

Si en la instalación no hubiera un manómetro, se aconseja instalar un manómetro no permanente para controlar que la presión efectiva en el momento del arranque no supere la presión máxima admitida.



- ⇒ Las bombas son autocebantes; sin embargo, se podrían producir algunos problemas de cebado en bombas de bajo caudal, pistones de diámetro pequeño, o con válvulas de contrapresión incorporadas. En dichos casos, podría ser necesario favorecer el cebado de la bomba, purgando el aire del cabezal y de la tubería de aspiración.

ATENCIÓN

Si el líquido bombeado es tóxico, venenoso, agresivo, inflamable o peligroso, tenga mucho cuidado, evitando fugas accidentales a través de las juntas o de las tuberías durante la puesta en marcha o los trabajos de mantenimiento. Durante el desplazamiento o la eliminación de las sustancias peligrosas, siga todas las instrucciones del proveedor y las leyes de seguridad locales.



4. MANTENIMIENTO

4.1 Reposiciones

ATENCIÓN!

Sólo utilizar aceite con estas características:

ISO VISCOSITY GRADE 320

4.1 Precauciones

- Antes de trabajar en la bomba, controle que todas las conexiones eléctricas (de potencia y de control) estén desconectadas de la red y que no estén más alimentadas.
- Siempre póngase los elementos de protección requeridos.
- Despresurice la bomba y la tubería, desagüe la sección en la que deba realizar el mantenimiento.
- No derrame en el medio ambiente sustancias contaminantes tales como productos químicos, aceite lubricante, etc.
- Antes de realizar el mantenimiento de la bomba o de la instalación, lea con atención las especificaciones técnicas del líquido bombeado, especialmente las medidas que hay que tomar en el caso de contacto accidental con fluidos peligrosos.

4.2 Mecanismo

Reemplace el primer llenado de aceite después de 1500 horas de funcionamiento y luego cada 4000 horas.

De todas maneras, cambie el aceite todos los años.

Use los aceites aconsejados en la tabla antedicha o aceites equivalentes.

Semanalmente, controle el nivel de aceite y, si fuera necesario, restablézcalo utilizando el mismo tipo de aceite; también controle que no haya fugas a través del cierre mecánico del vástago del pistón y, si fuera necesario, sustituya el anillo de reborde.

4.3 Cabezal

No haga funcionar la bomba sin líquido.

Semanalmente o cada 40 horas de funcionamiento controle:

- el nivel del líquido hidráulico en el depósito de la VSR, el nivel correcto está indicado por una placa adhesiva; si fuera necesario, rellene con el mismo tipo de líquido. Normalmente, el primer llenado en fábrica se realiza con glicol (anticongelante para autos) diluido al 50% con agua; sin embargo, controle en el certificado de ensayo el tipo de líquido hidráulico utilizado.
- posibles fugas a través de las juntas.

Cada seis meses, o 1500 horas de funcionamiento, desmonte el cabezal tal como indicado en el punto 4.3.1 y realice las siguientes operaciones:

- lave perfectamente las válvulas de aspiración y de descarga y controle que no haya piezas gastadas o rayada; si así fuera, sustituya la pieza en malas condiciones.
- sustituya los anillos del cierre mecánico si estuvieran gastados; antes de montar los anillos nuevos, aplíqueles un poco de grasa.
- controle la zona de deslizamiento del cierre mecánico sobre el pistón, la superficie no debe estar ni rayada ni con estrías; sustituya el pistón si estuviera averiado y la membrana en caso de desgaste.
- Apretar los tornillos de la carcasa de la bomba con un par de 3 Nm como se muestra a continuación; repetir la secuencia cruzada con un par de 6 Nm

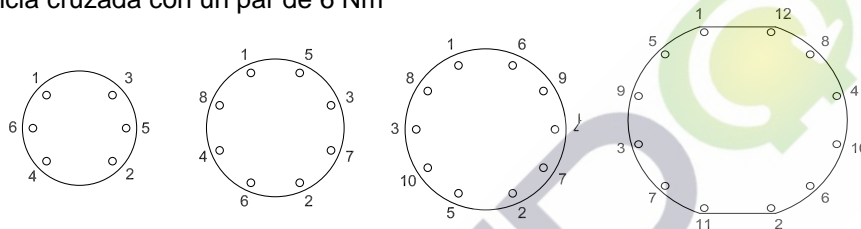

4.3.1 Desmontaje y montaje procedimiento de prueba

Secuencia de smontaje

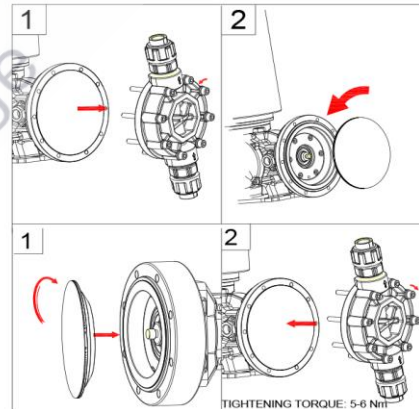

Secuencia de montaje

4.4 Recambios aconsejados

Para poder realizar el mantenimiento sin perder tiempo, se aconseja tener en almacén los siguientes recambios:

- Válvula de aspiración completa
- Válvula de impulsión completa
- Una serie de membranas
- Cabezal completo

Cuando deba pedir recambios, le rogamos indicar siempre el modelo y el número de matrícula de la bomba.

5. BÚSQUEDA DE LAS AVERÍAS		
Avería	Posibles causas	Soluciones
Caudal bajo o inexistente	Depósito sellado sin purgador	Instale un purgador o abra la tapa del depósito
	Aspiración de aire a través de las uniones, juntas, etc.	Apriete las conexiones
	Burbujas de aire o de gas en la bomba o en las tuberías	Agilice la salida del aire
	Filtro o tubería de aspiración atascados	Lave el filtro o elimine la obstrucción
	Válvulas de interceptación cerradas	Abra las válvulas
	Altura de aspiración excesiva	Coloque la bomba en la altura correcta
	Tensión de vapor y/o temperatura del líquido muy elevadas	Enfríe el líquido
	Viscosidad muy elevada, temperatura del líquido muy baja	Caliente el líquido
	Válvulas de la bomba sucias o gastadas	Lave o sustituya las válvulas
	Carreras/min. inferior al nominal	Controle la velocidad y la alimentación eléctrica
	Diámetro de la tubería de aspiración muy pequeño	Controle la longitud y el diámetro de la tubería
	Válvula de seguridad ajustada en un valor inferior a la presión máxima de impulsión	Controle el ajuste de la válvula y la presión de servicio efectiva
	Longitud de la carrera incorrecta	Controle y regule según las necesidades
	Fuga excesiva a través del cierre mecánico	Comprima el cierre mecánico, controle el desgaste del pistón y del cierre mecánico, sustituya las piezas gastadas
Válvula de seguridad en funcionamiento, fugas a través de la válvula	Controle el ajuste correcto o limpie la válvula	
Bomba de membrana	Fuga a través de la válvula de sobrepresión incorporada o de la válvula de recuperación	Controle y limpie las válvulas
	Aire en el líquido hidráulico	Purgue la cámara hidráulica
	Presión de impulsión inferior a la presión de aspiración	Instale una válvula de contrapresión
Caudal elevado	Longitud de la carrera incorrecta	Controle y regule según las necesidades
	Válvula de contrapresión averiada o mal ajustada	Modifique el ajuste o sustituya la válvula
	Carreras/min. superior al nominal	Controle la velocidad y la alimentación eléctrica
	Presión de impulsión muy elevada	Controle el ajuste de la válvula de seguridad
Recalentamiento del motor eléctrico	Tubería de impulsión mal dimensionada	Controle la longitud y el diámetro de la tubería
	Conexiones eléctricas incorrectas	Controle y corrija las conexiones
Funcionamiento ruidoso	Falta lubricante en el mecanismo o en el reductor	Rellene con lubricante idóneo
	Desgaste excesivo del mecanismo o del reductor	Revise el mecanismo o el reductor
Vibraciones en las tuberías	Diámetro de las tuberías muy pequeño	Aumente el diámetro de las tuberías
	Depósito de compensación muy pequeño o fuera de servicio	Repare o calcule de nuevo el volumen del depósito

6. DESPLAZAMIENTO Y ALMACENAMIENTO

6.1 Desplazamiento

La figura de abajo muestra el modo correcto para desplazar la bomba.

Si la bomba está montada sobre una base con armellas de elevación, utilice estas últimas para el desplazamiento.

⇒ **siempre respete las siguientes instrucciones:**

- **no eslingue, tire o empuje** de las bridas o de las bocas del cabezal
- **no eslingue, tire o empuje** del cuerpo de la válvula de seguridad
- **no eslingue, tire o empuje** del regulador
- **no eslingue, tire o empuje** del pistón

⇒ **al levantar cargas, observe lo siguiente**

- póngase un casco, guantes y zapatos de protección;
- no se pare ni pase por abajo de las cargas suspendidas;
- no levante manualmente cargas pesadas;
- al levantar manualmente cargas, no asuma posiciones que podrían ser perjudiciales para su columna vertebral o para los músculos dorsales.

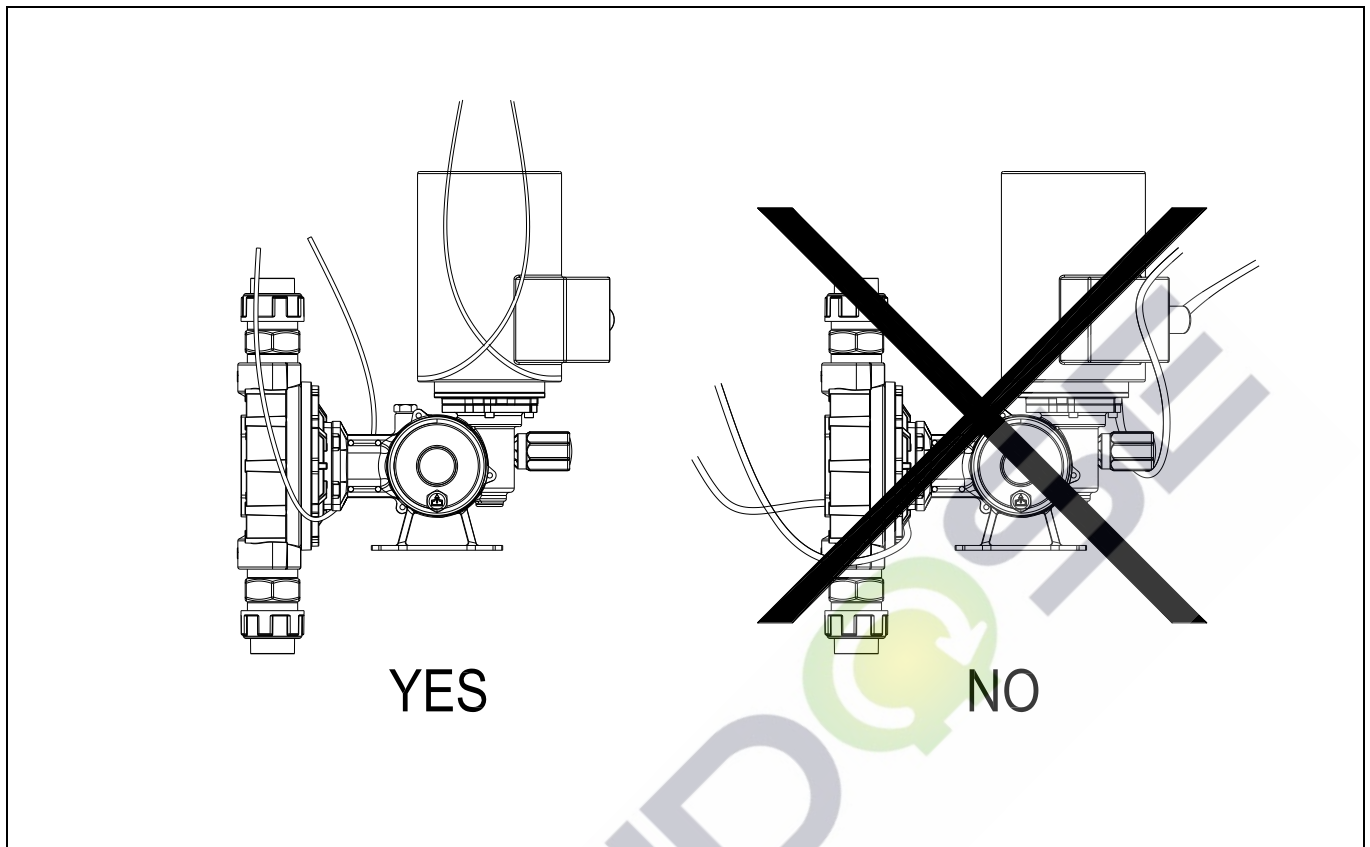

6.2 Almacenamiento y conservación



ATENCIÓN

Durante el transporte y el almacenamiento la bomba siempre debe estar protegida contra la humedad, agua salada, lluvia, polvo, arena y rayos directos del sol.

Si hubiera que almacenar la bomba durante un período prolongado de tiempo, siga estas instrucciones:

A. Almacenamiento en un lugar seco y ventilado

La bomba puede almacenarse durante un año sin tomar medias de precaución particulares.

B. Almacenamiento en un lugar muy húmedo

La bomba debe protegerse herméticamente de la condensación, utilizando una cantidad adecuada de sales de gel de sílice; en dichas condiciones se puede almacenar durante un año.

C. Almacenamiento al aire libre

Además de las recomendaciones del punto B, hay que protegerla contra la lluvia, arena, polvo, impurezas y rayos directos del sol.

D. Precauciones a tomar después de la instalación de una bomba

Antes de la puesta en marcha, controle que el mecanismo y la cámara hidráulica estén bien llenos.

Si se pospone la puesta en servicio de la bomba, acci6nala durante una hora todos los meses con el regulador en "cero", véase el párrafo 1.3.1.

Cambie el lubricante todos los años.

Cambie nuevamente el lubricante del mecanismo antes de la puesta en funcionamiento efectiva de la bomba.

Si después de la instalación la bomba debe permanecer inactiva durante mucho tiempo, tome estas medidas de precaución:

- desmonte completamente el cabezal y lave perfectamente todas las piezas;
- desmonte, limpie y engrase el cierre mecánico; reinstale sin comprimir el prensaestopas;
- engrase todas las superficies mecanizadas;
- vierta lubricante de protección en el mecanismo y en el reductor y accione la bomba durante algunos minutos;
- en el momento de la puesta en marcha, descargue el lubricante de protección y llene con el lubricante adecuado;
- guarde la bomba en un lugar seco y protegida del polvo.

Tabla de sugerencias para la instalación

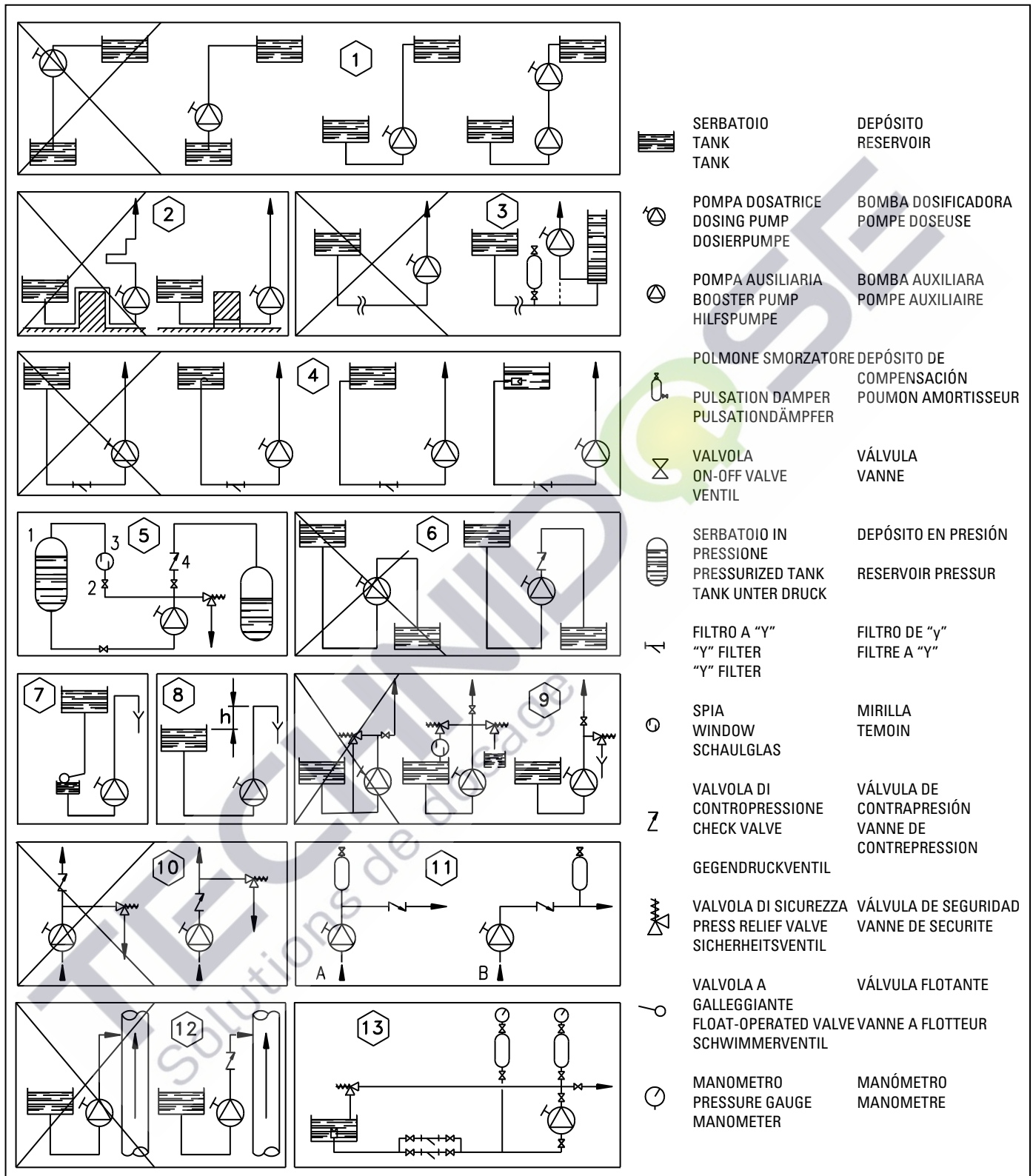

Manuel d'emploi, entretien et installation

POMPES DOSEUSES A MEMBRANE

Nous vous suggérons de lire attentivement les instructions avant d'installer et démarrer la pompe. Les informations de ce manuel peuvent être modifiées sans aucun avis préalable et ne constituent pas de contrainte.

INDEX

1. DESCRIPTION

- 1.1 Applications
- 1.2 Plaquette d'identification
- 1.3 Mécanisme
 - 1.3.1 Réglage de la course
- 1.4 Tête
 - 1.4.1 Principe de fonctionnement

2. INSTALLATION

- 2.1 Précautions de sécurité
- 2.2 Généralités
- 2.3 Ligne d'aspiration
- 2.4 Ligne de refoulement

3. DEMARRAGE

4. ENTRETIEN

- 4.1 Précautions
- 4.2 Mécanisme
- 4.3 Tête
 - 4.3.1 Substitution de la membrane
- 4.4 Pièces détachées recommandées

5. IDENTIFICATION PANNES

6. MANUTENTION ET STOCKAGE

- 6.1 Manutention
- 6.2 Stockage et conservation

Tableau suggestions pour l'installation

1. DESCRIPTION

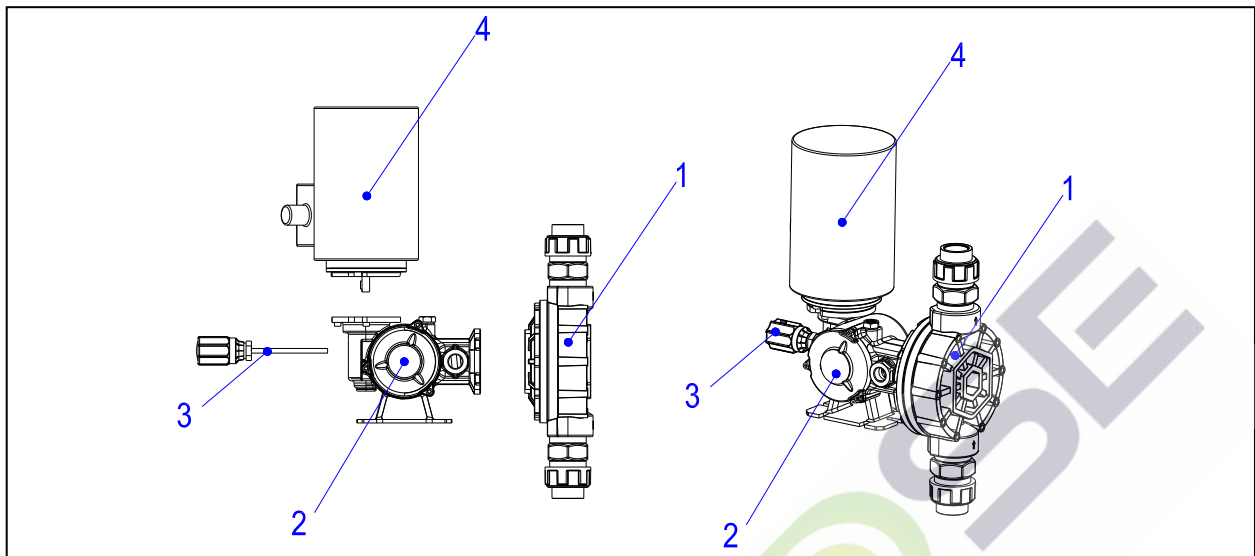

1	Testata	Cabeza	Pump head	Tête	Pumpenkopf
2	Meccanismo	Mecanismo	Mechanism	Mecanisme	Triebwerk
3	Regolazione	Regulaciòn	Adjustment	Régulation	Hubeinstellung
4	Motore	Motor	Motor	Moteur	Motor

La pompe doseuse est une pompe volumétrique, alternative dont les composants principaux sont: moteur (généralement électrique), réducteur, mécanisme, dispositif de réglage de la course, tête de pompage.

⇒ **LA POMPE DOSEUSE EST CONSTRUITE EN CONFORMITE AVEC LES REGLEMENTATIONS ITALIENNES POUR LA SECURITE ET LA PREVENTION.**

⇒ **PRODUIT DESTINÉ A L'UTILISATION EXCLUSIVEMENT PROFESSIONNELLE, DE LA PART DE PERSONNEL QUALIFIÉ.**

Instructions pour la sécurité



ATTENTION

**Eviter de dépasser la pression maximum admise
(par exemple en installant une vanne de sécurité)**

Avant de commencer à travailler sur la pompe vérifier attentivement ce qui suit:

- que le moteur électrique est débranché du réseau d'alimentation
- que la pression a été déchargée de la tête et des tubes
- que les parties en contact avec des liquides agressifs et/ou dangereux ont été soigneusement lavées avant d'être maniées
- que les opérateurs portent les moyens de protection personnelle prévus par les lois en vigueur

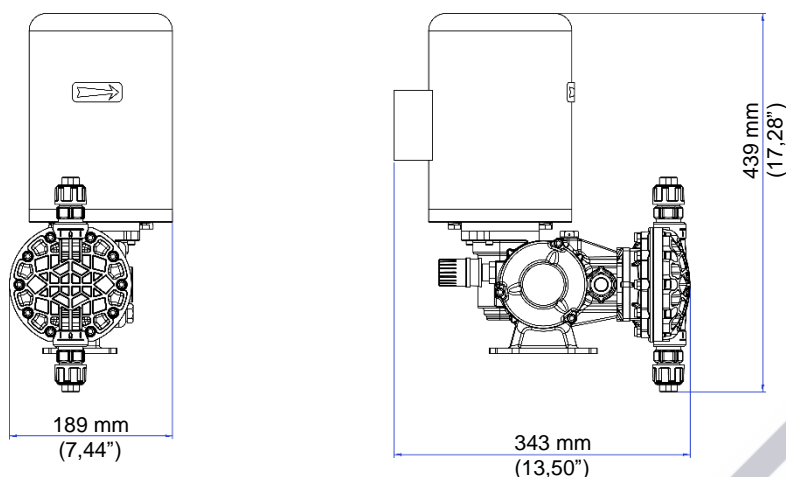

1.1 Applications

La pompe doseuse est un composant de processus apte à transférer déterminées quantités de liquide avec une précision élevée; en plus il est possible de changer le débit en agissant sur un dispositif spécial.

Pour obtenir les meilleures performances, la pompe doit être sélectionnée en considérant les performances requises et la compatibilité des matériaux de construction des parties en contact avec le liquide

Avant d'utiliser une pompe pour un emploi différent de celui d'origine, nous vous suggérons de demander des renseignements à notre Bureau Technique

1.2 Plaquette d'identification

Dimensions réelles: mm 53x35

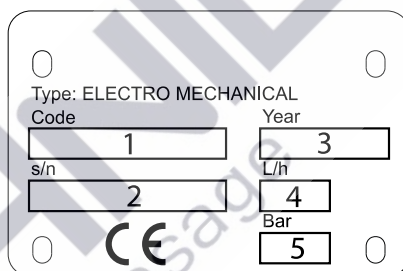

1	Modello	Modelo	Model	Modèle	Modell Triebwerks
2	Numero di fabbrica	Número de matrícula	Serial Number	Numéro de fabrication	Baunummer
3	Anno fabbricazione	fabricar año	Manufacture year	Fabriquer année	Fertigen Jahr
4	Portata	Caudal	Flow rate	Débit	Förderleistung
5	Pressione massima	Presión máxima	Maximum pressure	Maximum pressure	Maximaler Druck

1.3 Mécanisme et réducteur

Le mécanisme est le dispositif qui permet de transformer le mouvement rotatoire du moteur électrique en alternatif et d'actionner le piston.

1.3.1 Réglage manuel du débit

Pour obtenir la précision optimale, la pompe doit opérer en des conditions idéales: telles que vitesse, pression, viscosité constantes.

Toutes les pompes à réglage manuel sont expédiées avec le réglage positionné à 100%

SI LA POMPE EST EQUIPEE EGALEMENT DE REGLAGE ELECTRIQUE, SUIVRE LES INSTRUCTIONS CONTENUES DANS LE MANUEL SPECIFIQUE.

La variation de 100% à zéro du débit maximum est obtenue en tournant la poignée de réglage dans le sens des aiguilles d'une montre pour quatre tours; chaque tour correspond à une variation de 25% du débit maximum..

1.4 Tête

1.4.1 Principe de fonctionnement

Modèles à membrane mécanique, fig. A, page 6

La tige (5) est mécaniquement reliée à la membrane (4).

La membrane est actionnée par la tige et sépare la tête (3) de l'atmosphère. Les vannes d'aspiration (1) et refoulement (2) sont actionnées par l'alternance de pression positive et négative.

Aspiration

Pendant la course d'aspiration (piston rétrocedant) la différence entre la pression d'aspiration et la pression à l'intérieur de la tête (3) provoque l'ouverture de la vanne d'aspiration (1).

Le liquide de processus est aspiré par la ligne d'aspiration à l'intérieur de la tête (3).

Refoulement

Pendant la course de refoulement (piston avançant) la vanne d'aspiration (1) est fermée et la vanne de refoulement (2) s'ouvre par effet de la pression à l'intérieur de la tête (3). Le liquide de processus est pompé par la tête (3) dans la ligne de refoulement.

- Fig. A -

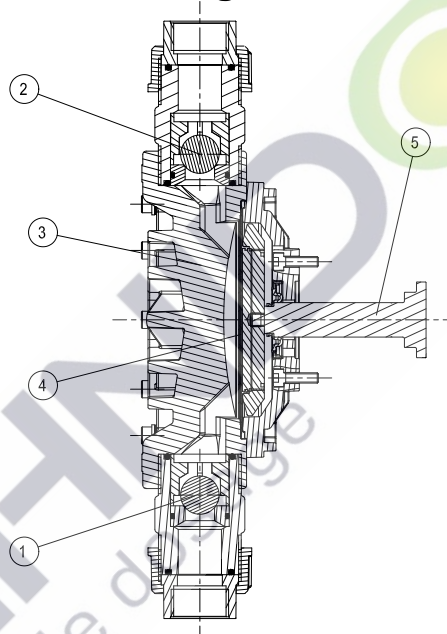

	Membrana meccanica	Membrana mecanica	Mechanical diaphragm	Membrane mecanique	Mechanische Membran
1	Valvola di aspirazione	Válvula de aspiración	Suction valve	Vanne d'aspiration	Ansaugventil
2	Valvola di scarico	Válvula de impulsión	Discharge valve	Vanne de refoulement	Auslaßventil
3	Testata	Cabeza	Pump head	Tête	Prozeßkammer
4	Membrana	Membrana	Diaphragm	Membrane	Membran
7	Pistone	Piston	Piston	Piston	Kolben

2. INSTALLATION

2.1 Précautions de sécurité

Pour minimiser les risques d'accident pendant l'installation, suivre les instructions du paragraphe 6.1 et de plus:

- ne travaillez pas tout seuls
- installer un térupteur avec protection thermique
- brancher la mise à la terre du moteur
- en travaillant sur la pompe vérifier que le moteur électrique ou le servomoteur ne sont pas connectés au réseau
- utilisant des outils électriques dans des zones dangereuses, respecter les règlements spécifiques
- garder à portée de main une trousse pour les premiers soins
- respecter les lois locales pour la sécurité

Installation

- La hauteur d'installation doit être de nature à faciliter les opérations d'entretien, la manutention, la vidange et le remplissage de lubrifiant, le démontage de la tête
- Installer une pompe **sans tensions** sur le châssis et sur les connexions de la tête
- Installer une pompe avec l'axe du piston horizontal et l'axe des vannes verticales
- Vérifiez le couple de serrage des vis du carter de la pompe est de 6 Nm, sinon serrer comme la figure suivante:

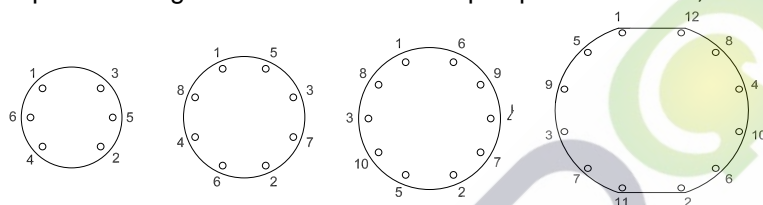

Connexions électriques



DANGER

Les moteurs et les composants électriques doivent être connectés en conformité avec les lois locales et seulement par du personnel qualifié.

Installer une protection contre la surcharge ou un capteur de température.

Vérifier le voltage, la fréquence, la vitesse du moteur et la puissance.

Dans des zones dangereuses respectez les dispositions/lois spécifiques

2.2 Généralités

Pour le bon fonctionnement il est fondamental que la pompe soit correctement installée:

- Avant d'effectuer les connexions hydrauliques vérifier que l'intérieur des tuyaux, réservoirs, etc. ont été soigneusement nettoyés; de toute façon on conseille d'installer, proche du goulot d'aspiration, un filtre temporaire qui collecte les résidus et les scories du système.
- Connecter les tuyaux en évitant de mettre en tension les goulots de la pompe
- Installer des tuyaux de section appropriée pour le débit maximum de la pompe, éviter étranglements ou parcours tortueux où pourraient se former des poches d'air ou gaz.
- Installer avant et après la tête, une vanne d'interception et un joint cruciforme, ceci permettra de démonter la pompe sans vider le système et d'installer d'éventuels accessoires tels que manomètres, réservoirs etc.
- Insérer joints de dilatation quand on pompe des liquides à température élevée
- Dans le cas de tête en matière plastique, installer des joints flexibles aussi bien en aspiration qu'en refoulement.
- Les pompes à commande hydraulique peuvent fonctionner avec un NPSH jusqu'à 70 Kpa ass. équivalent à 7 m.c.a.. (NPSH = Net Positive Suction Head), toutefois afin d'améliorer la précision de dosage et d'accélérer l'amorçage, l'installation légèrement en charge est préférable

**ATTENTION**

Pour prévenir des dommages sérieux les lignes d'aspiration et de refoulement doivent être correctement conçues, dimensionnées et connectées à la pompe

**ATTENTION**

La pompe n'a pas d'huile pour fonctionner. Retirer l'étiquette adhésive du bouchon d'huile.

REMOVE BEFORE USE



Remplissez la pompe avec l'huile fournie à l'intérieur de l'emballage.

2.3 Ligne d'aspiration (voir tableau conseils pour l'installation)

- Prévoir des tuyaux les plus courts possibles (fig. 1), éviter des parcours tortueux (fig. 2)
- Les tuyaux doivent être dimensionnés en considérant que le rapport entre le débit maximum instantané et le débit moyen est 3,14 pour pompes simplex (Fig. E page 10), 1,5 pour pompes duplex (avec pistons décalés de 180°), 1,05 pour pompes triplex (avec pistons décalés de 120°).
- A titre d'indication les tuyaux installés devraient avoir un diamètre égal à 1,5 le diamètre des goulots de la pompe.
- Pour votre information la vitesse conseillée dans les tuyaux devrait être de 0,5÷0,8 m/sec avec liquides ayant une viscosité semblable à l'eau et poids spécifique jusqu'à 1200 Kg/m³.
- Installer un filtre d'aspiration permanent; le filtre doit avoir une cartouche filtrante de 150 µm et une perte de charge inférieure 0.2 m.c.a. (calculés en considérant les coefficients susmentionnés). Le filtre doit être facilement accessible et périodiquement contrôlé/lavé.
- En cas de tuyaux longs, pour éviter des problèmes de cavitation, installer proche de la pompe un vase d'expansion ou un réservoir (fig. 3) .
- Ne pas relier la pompe au fond du réservoir (fig. 4) pour éviter l'aspiration d'impuretés.
- L'aspiration d'un réservoir sous vide peut être obtenue en reliant les tuyaux comme dans la fig. 5. Ouvrir la vanne 2 et vérifier le remplissage à travers le voyant 3, fermer la vanne 2, démarrer la pompe; le clapet de non-retour 4 empêche le reflux du liquide à pompe arrêtée

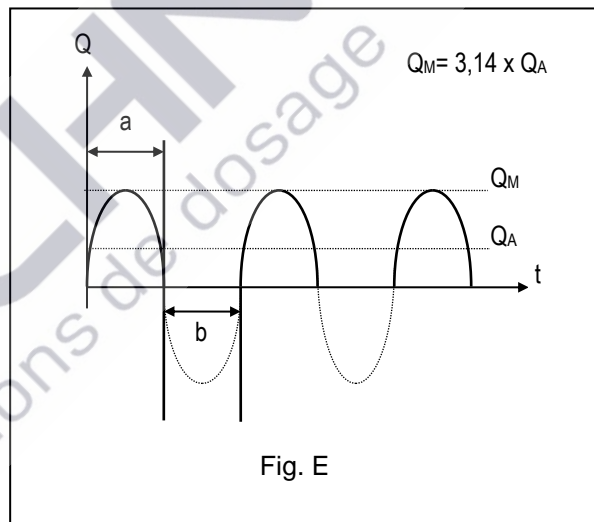

Q	Portata	Caudal	Flow rate	Débit	Förderleistung
Q _A	Portata media	Caudal promedio	Medium Flow rate	Débit moyen	Durchschnittliche Max.
Q _M	Portatamassima	Caudal máximo	Maximum flow rate	Débit maximale	Durchflussmenge
a	Corsa di scarico	Carrera de impulsión	Discharge stroke	Course de refoulement	Auslaßhub
b	Corsa di aspirazione	Carrera de aspiración	Suction stroke	Course d'aspiration	Ansaughub
t	Tempo	Tiempo	Time	Temps	Zeit

2.4 Ligne de refoulement (voir tableau conseils pour l'installation)

- Vérifier qu'entre refoulement et aspiration il existe une différence positive de pression d'au moins 50 ÷ 100 Kpa; si les conditions du système ne permettent pas une différence positive, on peut atteindre ce but en installant une vanne de contrepression (fig. 6) ou baissant le réservoir d'aspiration (fig. 7) ou soulevant la ligne de refoulement (fig. 8).
- Pour des raisons de sécurité il est obligatoire d'installer une vanne de sécurité afin de prévenir des dommages suite à des surpressions imprévues; la vidange de la vanne de sécurité devrait être visible et reliée au réservoir ou à un drainage. Il n'est pas recommandé de relier la vidange à l'aspiration de la pompe (fig. 9).
- Si une vanne de contrepression est installée, installer la vanne de sécurité comme indiqué à la Fig. 10.
- On recommande d'installer les manomètres avec l'échelle de 20% supérieure à la pression d'étalonnage de la vanne de sécurité.
- Pour réduire les pulsations on recommande d'installer un réservoir amortisseur en proximité de la vanne de refoulement de la pompe.

Les réservoirs les plus utilisés sont:

- réservoirs en contact direct entre liquide de processus et coussin d'air / (chambre d'air); ils sont de simple conception, mais nécessitent de contrôles périodiques et du rétablissement du coussin d'air
- réservoirs à membrane ou à vessie qui séparent le coussin d'air/gaz du liquide de processus; la pression de précharge, est généralement de l'ordre de 60÷75% de la pression maximum de service pour installation sur le refoulement

Les réservoirs doivent être périodiquement contrôlés pour vérifier l'intégrité de la membrane/vessie et la pression correcte de précharge; la sélection des réservoirs doit être effectuée en considérant la compatibilité chimique des matériaux des parties en contact.

Si une vanne de contrepression est installée, monter le réservoir comme illustré Fig. 11.

- A) en cas de basse pression; pour un fonctionnement correct la pression de précharge du réservoir doit être supérieure à la pression d'étalonnage de la vanne de contrepression
B) en cas de pression élevée

Pour des informations supplémentaires sur l'installation et le dimensionnement des réservoirs nous vous prions de bien vouloir contacter notre Bureau Technique

Nous conseillons l'installations d'un clapet de non retour si le refoulement de la pompe décharge dans une ligne en pression.

- ⇒ Pendant l'installation de la pompe et des accessoires on recommande de prévoir également les vannes d'interception afin de faciliter les opérations d'entretien; la Fig. 13 montre une installation typique.
 - ⇒ Suivre les instructions suivantes quand il faut pomper des liquides qui tendent à cristalliser ou pour des suspensions qui tendent à sédimenter:
- pour prévenir la sédimentation maintenir la suspension correctement agitée
 - éviter l'installation de lignes verticales sur le goulot de refoulement
 - avant d'arrêter la pompe prévoir un cycle de lavage de la pompe et des tuyaux
 - la construction des lignes d'aspiration et refoulement doit prévoir le drainage complet

3. DEMARRAGE

Connexions électriques:

- brancher le moteur électrique au réseau
- en vérifier le sens de rotation; une flèche sur le moteur indique le sens de rotation correct

Le moteur électrique ne doit être connecté que par du personnel qualifié!



ATTENTION

**Ne pas démarrer la pompe avec les vannes d'aspiration/refoulement fermées
Ne pas fermer les vannes avec la pompe en fonction**

Avant de démarrer la pompe vérifier les points suivants:

- Contrôler le niveau de l'huile du mécanisme
- Contrôler le niveau du liquide hydraulique de la tête
- Vérifier que la pompe est protégée contre les surpressions (installation de la vanne de sécurité)
- Vérifier que toutes les connexions hydrauliques sont correctement serrées

- Positionner la poignée du réglage sur “zéro”, voir paragraphe 1.3.1.
- Démarrer la pompe sans pression de refoulement et augmenter progressivement le débit jusqu’à 100%
- Vérifier que le liquide dans la chambre hydraulique ne contient pas de bulles d’air; appuyer sur la vanne de rétablissement jusqu’à la complète sortie de l’air
- Laisser la pompe en fonction pendant quelques minutes
- Augmenter progressivement la pression jusqu’à atteindre les performances requises

ATTENTION



NE PAS DEPASSER LES PERFORMANCES MAXIMUM IMPRIMEES SUR LA PLAQUETTE DE LA POMPE

Si le système n’est pas muni de manomètre, nous conseillons l’installation d’un manomètre temporaire pour contrôler que la pression effective au démarrage n’excède pas la pression maximum admissible

- ⇒ Les pompes sont autoamorçantes, toutefois des problèmes d’amorçage pourraient se vérifier avec des pompes de bas débit, des pistons de petit diamètre, en présence de vannes de contrepression. Dans ces cas il pourrait être nécessaire de faciliter l’amorçage en purgeant l’air de la tête et de la ligne d’aspiration.

ATTENTION



Si le liquide pompé est toxique, venimeux, agressif, inflammable ou pour quelque raison dangereux, faire très attention en évitant des fuites accidentelles à travers les gaines ou les tuyaux pendant le démarrage ou les opérations d’entretien. Pendant la manutention et l’élimination des substances dangereuses suivre toutes les recommandations du fournisseur et les lois locales en matière de sécurité

4. ENTRETIEN

4.1 Fournitures

ATTENTION!

Prière d'utiliser seulement de l'huile avec ces caractéristique:

ISO VISCOSITY GRADE 320

4.1 Précautions

- Avant d’opérer sur la pompe vérifier que toutes les connexions électriques (de puissance et de contrôle) ont été débranchées du réseau et ne sont plus alimentées.
- Porter toujours les protections de sécurité requises
- Décharger la pression de la pompe et des tuyaux, drainer la section dans laquelle il faut effectuer l’entretien.
- Ne pas jeter dans la nature de substances polluantes telles que produits chimiques, huile lubrifiante, etc.
- Avant d’effectuer l’entretien sur la pompe ou sur le système lire attentivement les spécifications techniques du liquide pompé avec une grande attention aux actions à prendre en cas de contact accidentel avec des fluides dangereux.

4.2 Mécanisme

Changer le premier remplissage d’huile après 1500 heures de fonctionnement et ensuite toutes les 4000 heures.

Substituer de toute façon l’huile chaque année

Utiliser les huiles conseillées dans le tableau ci-dessus ou leurs équivalents.

Vérifier chaque semaine le niveau de l’huile et si nécessaire le rétablir en utilisant la même huile; vérifier également qu’il n’y ait pas de pertes à travers l’étanchéité de la tige piston et si nécessaire substituer l’anneau à lèvres.

4.3 Tête

Ne pas faire fonctionner la pompe sans liquide

Chaque semaine ou après 40 heures de travail contrôler:

- Le niveau du liquide hydraulique dans le conteneur de la VSR, le niveau correct est indiqué par une plaquette adhésive; si nécessaire, remplir avec le même liquide. Le premier remplissage dans l'usine est généralement effectué avec glycoles (antigel pour voiture) dilué au 50% avec eau, vérifier toutefois sur le certificat d'essai le liquide hydraulique utilisé.
- Toute éventuelle fuite à travers les étanches.

Au moins après six mois ou 1500 heures de travail, démonter la tête comme indiqué au point 4.3.1 et effectuer les opérations suivantes:

- Nettoyer soigneusement les vannes d'aspiration et de déchargement et vérifier s'il y a des parties usées ou éraflées; en cas affirmatif, les remplacer;
- Remplacer les anneaux d'étanchéité s'ils sont usés; étaler avec de la graisse les nouveaux rouleaux avant de les monter;
- Vérifier la zone de glissement de l'étanche sur le piston, la superficie doit être dépourvue de rainures ou de éraflures; remplacer le piston si endommagé et la membrane si elle est usée.
- Serrer les vis de fixation du carter de pompe avec un couple de 3 Nm, comme indiqué ci-dessous; répéter le patron en croix avec un couple de 6 Nm

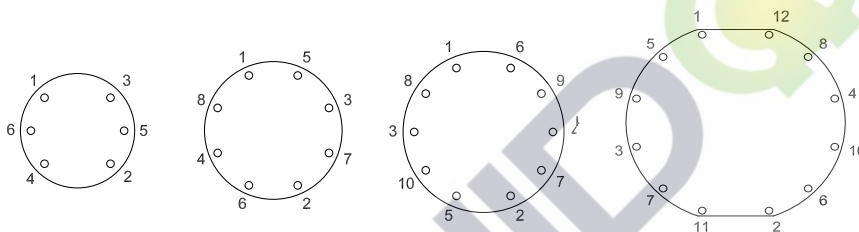

4.3.1 Procédure de démontage et de la tête de réassemblage

Séquence Démontage

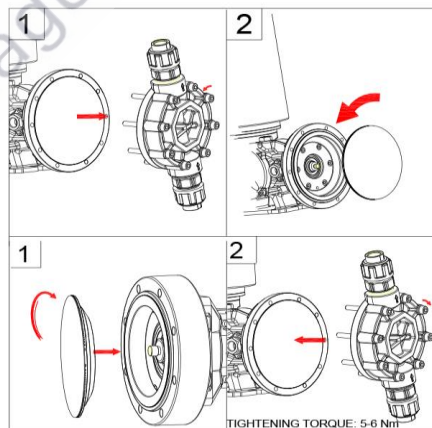

Séquence d'Assemblage

4.4 Pièces détachées conseillées

Pour faire face aux opérations d'entretien ordinaires et éviter toute perte de temps, nous vous conseillons d'avoir au moins les pièces détachées suivantes stockées :

- Une vanne d'aspiration complète
- Une vanne de refoulement complète
- Une série de membranes
- Tête complète

En commandant les pièces détachées nous vous prions de bien vouloir toujours indiquer le modèle et le numéro de fabrication de la pompe.

5. IDENTIFICATION PANNES		
Panne	Possible cause	Remède
Débit bas ou aucun débit	Réservoir étanche sans évent	Installer un évent ou ouvrir le couvercle du réservoir
	Aspiration d'air à travers les raccords, gaines, etc.	Serrer les connexions
	Poches d'air ou gaz dans la pompe ou dans les tuyaux	Faciliter la sortie de l'air
	Filtre ou ligne d'aspiration obstrués	Laver le filtre et/ou éliminer l'occlusion
	Vannes d'interception fermées	Ouvrir les vannes
	Hauteur excessive d'aspiration	Repositionner la pompe à la hauteur correcte
	Tension de vapeur et/ou température du liquide trop élevées	Refroidir le liquide
	Viscosité trop élevée, température du liquide trop basse	Réchauffer le liquide
	Vannes de la pompe sales ou usées	Laver ou substituer les vannes
	Courses/min. inférieur au nominal	Vérifier la vitesse et l'alimentation électrique
	Diamètre des tuyaux d'aspiration trop petit	Vérifier la longueur et le diamètre de la ligne
	Vanne de sécurité calibrée à une valeur inférieure à la pression maximum de refoulement	Vérifier l'étalonnage de la vanne et la pression de service effective
	Longueur erronée de la course	Contrôler et régler selon nécessité
	Perte excessive à travers l'étanchéité	Comprimer l'étanchéité, vérifier l'usure du piston et de l'étanchéité, substituer les parties usées
Vanne de sécurité en fonction, fuites à travers la vanne	Vérifier l'étalonnage correct et/ou nettoyer la vanne	
Pompe à membrane		
	Fuite à travers la vanne de surpression insérées ou la vanne de rétablissement.	Vérifier et nettoyer le vannes.
Débit élevé	Air dans le liquide hydraulique	Vidanger la chambre hydraulique.
	Pression de refoulement inférieure à la pression d'aspiration	Installer une vanne de contrepression
	Longueur erronée de la course	Contrôler et régler selon nécessité
	Vanne de contrepression en panne ou avec étalonnage inapproprié	Modifier l'étalonnage ou substituer la vanne
Surchauffe du moteur électrique	Courses/min. supérieur au nominal	Vérifier la vitesse et l'alimentation électrique
	Pression de refoulement trop élevée	Contrôler l'étalonnage de la vanne de sécurité
	Ligne de refoulement dimensionnée de façon incorrecte	Vérifier la longueur et le diamètre de la ligne
Fonctionnement bruyant	Connexions électriques incorrectes	Vérifier et corriger les connexions
	Le lubrifiant dans le mécanisme et/ou réducteur manque	Remplir avec lubrifiant approprié
Vibrations des tuyaux	Usure excessive du mécanisme et/ou réducteur	Faire la révision du mécanisme et/ou le réducteur
	Diamètre des tuyaux trop petit	Augmenter le diamètre des tuyaux
	Accumulateur amortisseur trop petit et/ou hors service	Réparer ou recalculer le volume de l'accumulateur

6. MANUTENTION ET STOCKAGE

6.1 Manutention

La figure ci-dessous illustre la façon correcte de manutentionner la pompe.

Si la pompe est montée sur une fondation avec pitons à œil de soulèvement, utiliser ces derniers pour la manutention.

⇒ **respecter de toute façon les instructions suivantes:**

- **ne pas élinguer, tirer ou pousser** les brides ou les ajutages de la tête
- **ne pas élinguer, tirer ou pousser le boîtier de la vanne de sécurité**
- **ne pas élinguer, tirer ou pousser** la poignée du réglage
- **ne pas élinguer, tirer ou pousser** le piston

⇒ **soulevant des charges respectez les règles suivantes**

- porter un casque, gants et chaussures de protection
- ne pas s'arrêter sous des charges suspendues
- ne pas soulever manuellement de charges excessives
- en soulevant manuellement des charges, ne pas assumer des positions qui pourraient être nuisible pour la colonne vertébrale et les muscles dorsaux

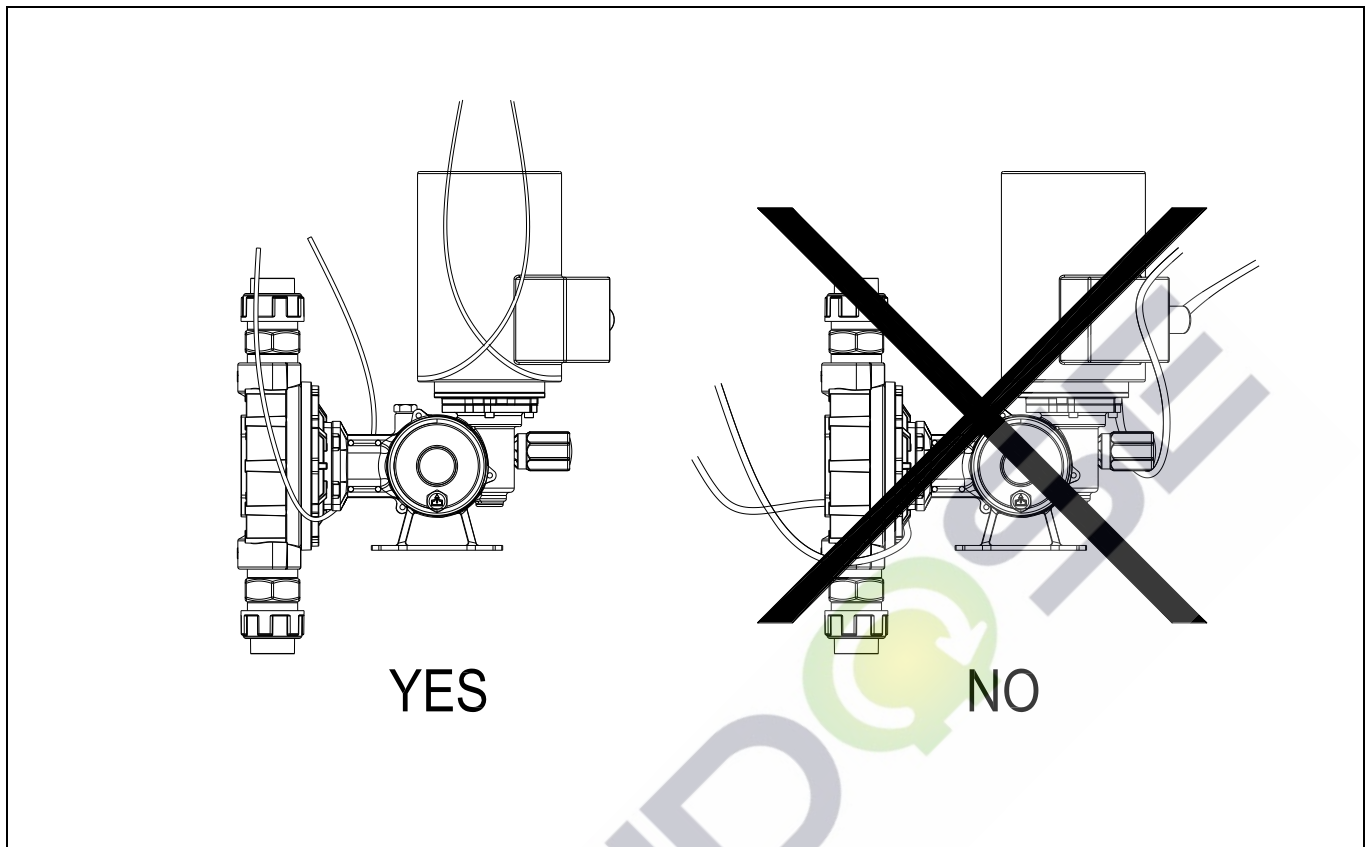

6.2 Stockage et conservation



ATTENTION

Pendant le transport et le stockage la pompe doit être protégée contre l'humidité, l'eau salée, la pluie, la poussière, le sable et les rayons directs du soleil.

Si la pompe doit être stockée pour longtemps, suivre les instructions suivantes:

A. Stockage dans un endroit sec et aéré

La pompe peut être stockée pour une période d'un an sans prendre des précautions particulières.

B. Stockage dans un endroit avec humidité élevée

La pompe doit être hermétiquement protégée contre la condensation utilisant une quantité appropriée de sels de gel de silice; dans ces conditions le stockage est possible pour un an.

C. Stockage à l'extérieur

En plus des recommandations du point B, sont requises des protections supplémentaires contre la pluie, le sable, la poussière, les impuretés et les rayons directs du soleil.

D. Précautions après l'installation d'une pompe

Avant le démarrage contrôler que le mécanisme et la chambre hydraulique sont correctement remplis.

Si la mise en route est repoussée, actionner la pompe pour une heure chaque mois avec la poignée du réglage à "zéro", voir paragraphe 1.3.1.i

Substituer de toute façon le lubrifiant chaque an.

Substituer à nouveau le lubrifiant du mécanisme avant de la mise en route effective de la pompe.

Si, après l'installation, la pompe reste inactive pendant longtemps, respecter les précautions suivantes:

- démonter complètement la tête et laver soigneusement toutes les parties
- démonter, nettoyer et graisser l'étanchéité; remonter sans comprimer le presse-étoupe
- graisser toutes les surfaces traitées
- verser du lubrifiant de protection dans le mécanisme et dans le réducteur et actionner la pompe pour quelques minutes.
- au moment du démarrage, vider le lubrifiant de protection et remplir avec lubrifiant approprié
- conserver la pompe dans un endroit sec et protégée correctement de la poussière

Tableau conseils pour l'installation

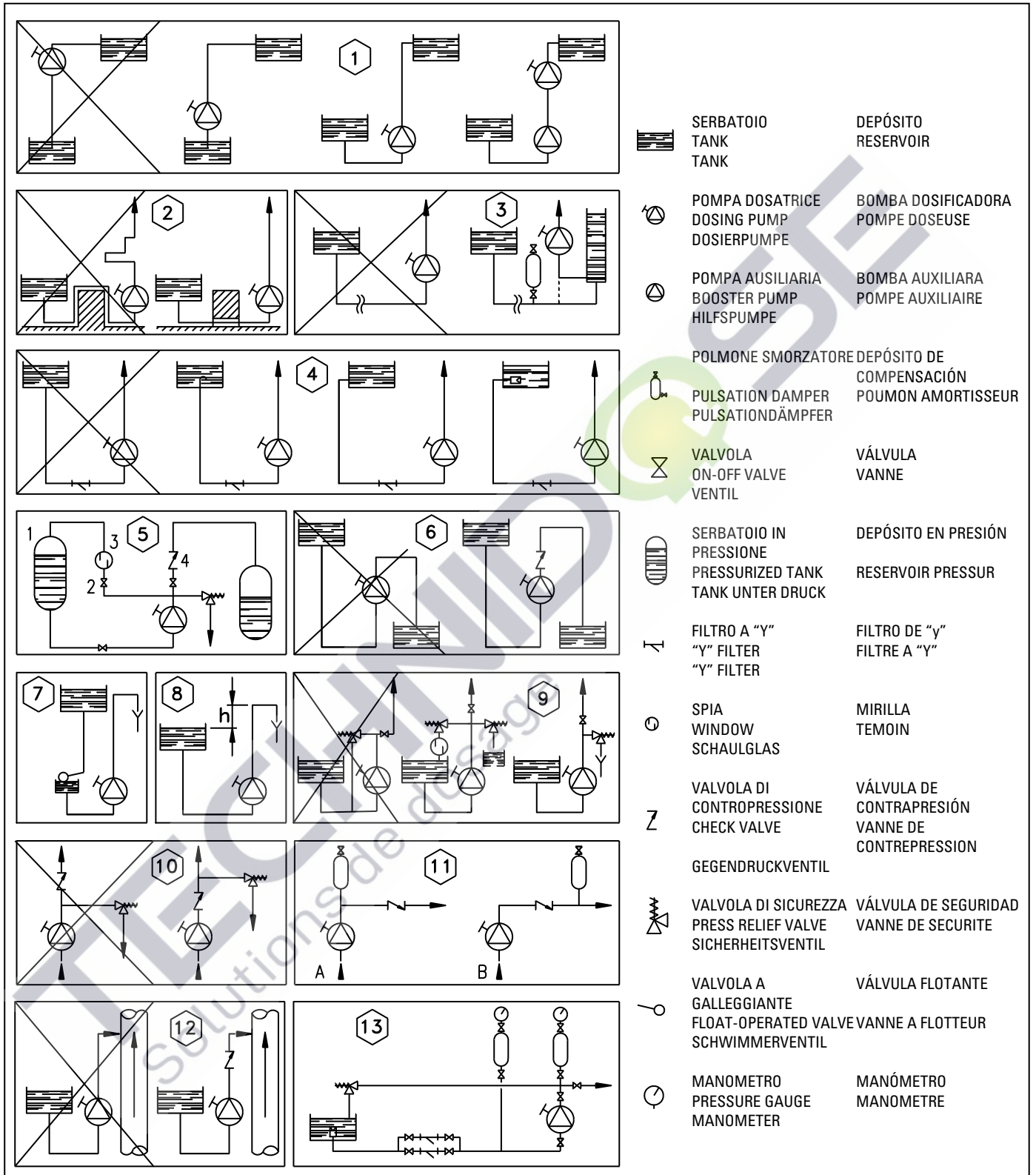

Manuale d'uso , manutenzione e installazione

POMPE DOSATRICI A MEMBRANA

Vi suggeriamo di leggere attentamente le istruzioni prima di installare ed avviare la pompa.
Le informazioni di questo manuale possono essere modificate senza alcun avviso e non costituiscono vincolo.

INDICE

1. DESCRIZIONE

- 1.1 Applicazioni**
- 1.2 Targhetta di identificazione**
- 1.3 Meccanismo**
 - 1.3.1 Regolazione della corsa**
- 1.4 Testata**
 - 1.4.1 Principio di funzionamento**

2. INSTALLAZIONE

- 2.1 Precauzioni di sicurezza**
- 2.2 Generalità**
- 2.3 Linea di aspirazione**
- 2.4 Linea di scarico**

3. AVVIAMENTO

4. MANUTENZIONE

- 4.1 Precauzioni**
- 4.2 Meccanismo**
- 4.3 Testata**
- 4.4 Ricambi consigliati**

5. INDIVIDUAZIONE AVARIE

6. MOVIMENTAZIONE E IMMAGAZZINAGGIO

- 6.1 Movimentazione**
- 6.2 Immagazzinaggio e conservazione**

Tabella suggerimenti per l'installazione

1. DESCRIZIONE

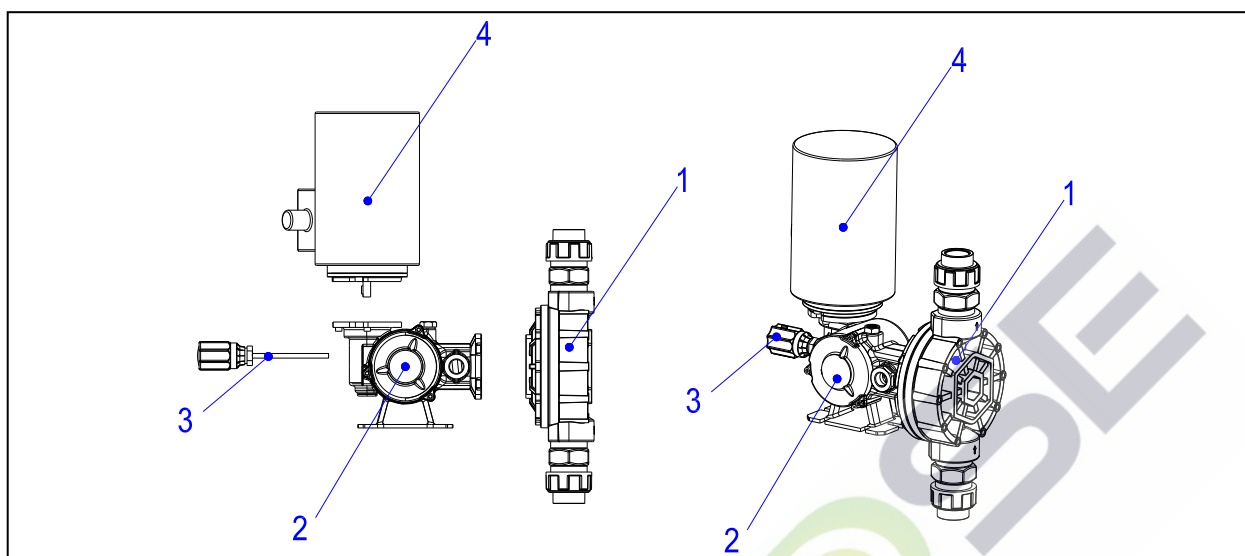

1	Testata	Cabeza	Pump head	Tête	Pumpenkopf
2	Meccanismo	Mecanismo	Mechanism	Mecanisme	Triebwerk
3	Regolazione	Regulaciòn	Adjustment	Régulation	Hubeinstellung
4	Motore	Motor	Motor	Moteur	Motor

La pompa dosatrice è una pompa volumetrica, alternativa i cui componenti principali sono: motore (generalmente elettrico), meccanismo, dispositivo di regolazione della corsa, testa pompante.

- ⇒ **LA POMPA DOSATRICE È COSTRUITA IN ACCORDO CON I REGOLAMENTI ITALIANI PER LA SICUREZZA E LA PREVENZIONE.**
- ⇒ **PRODOTTO DESTINATO ESCLUSIVAMENTE AD USO PROFESSIONALE, DA PERSONALE QUALIFICATO**

Istruzioni per la sicurezza



ATTENZIONE

**Evitare di superare la pressione massima ammessa
(per esempio installando una valvola di sicurezza)**

Prima di iniziare a lavorare sulla pompa verificare attentamente quanto segue:

- che il motore elettrico sia scollegato dalla rete di alimentazione
- che la pressione sia stata scaricata dalla testata e tubazioni
- che parti in contatto con liquidi aggressivi e/o pericolosi siano state accuratamente lavate prima di essere maneggiate
- che gli operatori indossino i mezzi di protezione personale previsti dalle leggi vigenti

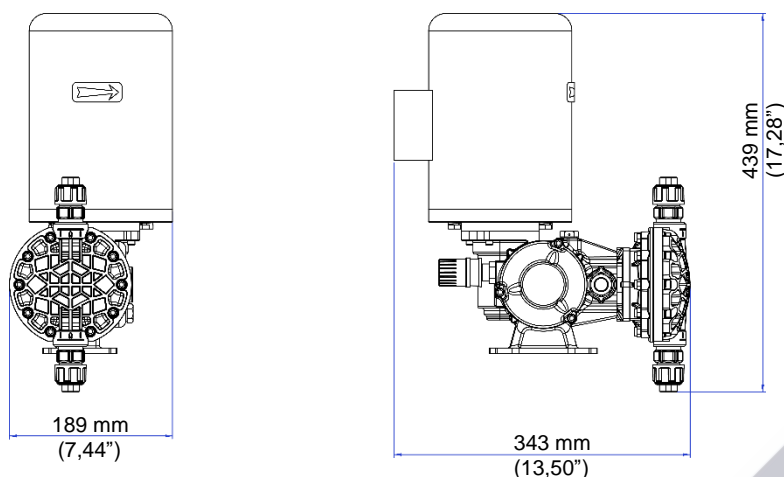

1.1 Applicazioni

La pompa dosatrice è un componente di processo capace di trasferire definite quantità di liquido con elevata precisione; è inoltre possibile variare la portata agendo su un apposito dispositivo. Per ottenere le migliori prestazioni, la pompa deve essere selezionata considerando le prestazioni richieste e la compatibilità dei materiali di costruzione delle parti a contatto con il liquido.

Prima di impiegare una pompa per un uso diverso da quello originale, Vi suggeriamo di chiedere informazioni al nostro Ufficio Tecnico.

1.2 Targhetta di identificazione

Dimensioni reali: mm 53x35

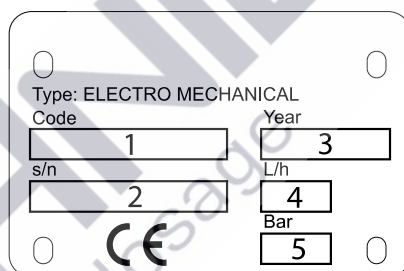

1	Modello	Modelo	Model	Modèle	Modell Triebwerks
2	Numero di fabbrica	Número de matrícula	Serial Number	Numéro de fabrication	Baunummer
3	Anno fabbricazione	fabricar año	Manufacture year	Fabriquer année	Fertigen Jahr
4	Portata	Caudal	Flow rate	Débit	Förderleistung
5	Pressione massima	Presión máxima	Maximum pressure	Maximum pressure	Maximaler Druck

1.3 Meccanismo e riduttore

Il meccanismo è il dispositivo che permette di trasformare il moto rotatorio del motore elettrico in alternativo e di azionare la membrana pompante.

1.3.1 Regolazione manuale della portata

Per ottenere la maggior precisione, la pompa deve operare in condizioni ideali: quali velocità, pressione, viscosità costanti.

**Tutte le pompe con regolazione manuale sono spedite con la regolazione posizionata al 100%
QUALORA LA POMPA FOSSE DOTATA ANCHE DI REGOLAZIONE ELETTRICA O PNEUMATICA, SEGUIRE
LE ISTRUZIONI CONTENUTE NELLO SPECIFICO MANUALE.**

1.4 Testata

1.4.1 Principio di funzionamento

Modelli a membrana meccanica, fig. A,

L'asta (5) è meccanicamente collegata alla membrana (4).

La membrana è azionata dall'asta e separa la testata (3) dall'atmosfera. Le valvole di aspirazione (1) e scarico (2) sono azionate dall'alternarsi di pressione positiva e negativa.

Aspirazione

Durante la corsa di aspirazione (pistone retrocedente) la differenza tra la pressione di aspirazione e la pressione all'interno della testata (3) provoca l'apertura della valvola di aspirazione (1).

Il liquido di processo è aspirato dalla linea di aspirazione all'interno della testata (3).

Scarico

Durante la corsa di scarico (pistone avanzante) la valvola di aspirazione (1) è chiusa e la valvola di scarico (2) si apre per effetto della pressione all'interno della testata (3). Il liquido di processo è pompato dalla testata (3) nella linea di scarico.

- Fig. A -

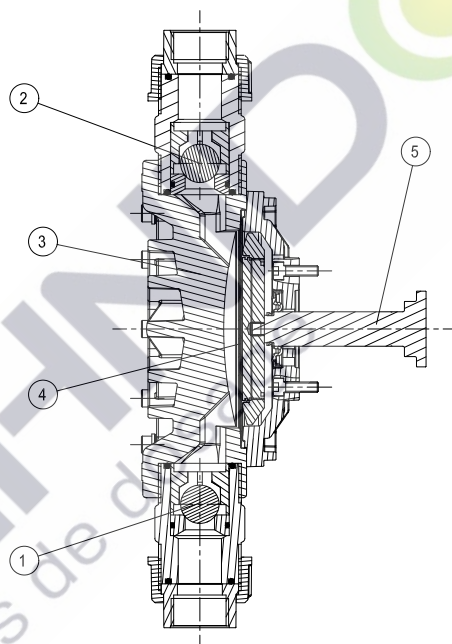

	Membrana meccanica	Membrana mecánica	Mechanical diaphragm	Membrane mecanique	Mechanische Membran
1	Valvola di aspirazione	Válvula de aspiración	Suction valve	Vanne d'aspiration	Ansaugventil
2	Valvola di scarico	Válvula de impulsión	Discharge valve	Vanne de refoulement	Auslaßventil
3	Testata	Cabeza	Pump head	Tête	Prozeßkammer
4	Membrana	Membrana	Diaphragm	Membrane	Membran
5	Pistone	Piston	Piston	Piston	Kolben

2. INSTALLAZIONE

2.1 Precauzioni di sicurezza

- non lavorare da soli
- installare un teleruttore con protezione termica
- collegare la messa a terra del motore
- lavorando sulla pompa accertarsi che il motore elettrico o il servomotore non siano collegati alla rete
- utilizzando utensili elettrici in aree pericolose, osservare i regolamenti specifici
- tenere a portata di mano un kit di pronto intervento
- osservare le leggi locali per la sicurezza

Installazione

- L'altezza di installazione deve essere tale da facilitare le operazioni di manutenzione, la movimentazione, lo scarico e il rifornimento di lubrificante, lo smontaggio della testata
- Installare la pompa **senza tensioni** sul basamento e sulle connessioni della testa
- Installare la pompa con l'asse del pistone orizzontale e l'asse delle valvole verticale
- Controllare che la coppia di serraggio delle viti del corpo pompa sia di 6Nm, altrimenti riserrare come figura seguente:

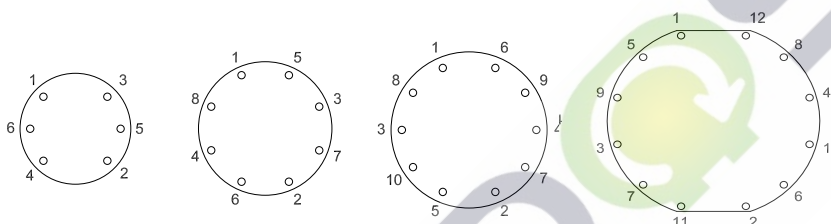

Connessioni elettriche

PERICOLO

I motori e i componenti elettrici devono essere collegati in accordo alle leggi locali e solamente da personale qualificato.

Installare una protezione contro il sovraccarico o un sensore di temperatura.

Verificare il voltaggio, la frequenza, la velocità del motore e la potenza.

In aree pericolose osservare le disposizioni/leggi specifiche.

2.2 Generalità

Per il buon funzionamento è fondamentale che la pompa sia correttamente installata:

- Prima di eseguire i collegamenti idraulici accertarsi che l'interno delle tubazioni, serbatoi, ecc. siano stati accuratamente puliti; è comunque consigliabile installare, vicino al boccaglio di aspirazione, un filtro temporaneo che raccolga i residui e le scorie dell'impianto.
- Collegare le tubazioni evitando di mettere in tensione i boccagli della pompa
- Installare tubazioni di sezione adeguata per la massima portata della pompa, evitare strozzature o percorsi tortuosi dove potrebbero formarsi sacche d'aria o gas.
- Nel caso di testate in materia plastica, installare giunti flessibili sia in aspirazione che in mandata.



ATTENZIONE

Per prevenire seri danni le linee di aspirazione e di scarico devono essere correttamente progettate, dimensionate e collegate alla pompa.



ATTENZIONE

La pompa non ha olio per il funzionamento. Rimuovere l'etichetta adesiva dal tappo dell'olio.

REMOVE BEFORE USE



Riempire la pompa con l'olio fornito all'interno della confezione.

2.3 Linea di aspirazione (vedi tabella suggerimenti per l'installazione)

- Prevedere la tubazione più corta possibile (fig. 1), evitare percorsi tortuosi (fig. 2)
- La tubazione deve essere dimensionata considerando che il rapporto tra la massima portata istantanea e la portata media è 3,14.
- Per Vostra informazione la velocità consigliata nelle tubazioni dovrebbe essere di 0,5–0,8 m/sec con liquidi aventi viscosità simile all'acqua e peso specifico fino a 1200 Kg/m³.
- Installare un filtro di aspirazione permanente; il filtro deve avere una cartuccia filtrante di 80 µm e una perdita di carico inferiore 0.2 m.c.a. (calcolati considerando i su citati coefficienti). Il filtro deve essere facilmente accessibile e periodicamente controllato/lavato.
- Nel caso di tubazioni lunghe, per evitare problemi di cavitazione, installare vicino alla pompa un vaso di espansione o un polmone (fig. 3).
- Non collegare la pompa al fondo del serbatoio (fig. 4) per evitare l'aspirazione di impurità.
- L'aspirazione da un serbatoio sottovuoto può essere ottenuta collegando le tubazioni come da fig. 5. Aprire la valvola 2 e verificare il riempimento attraverso la specola 3, chiudere la valvola 2, avviare la pompa; la valvola di non ritorno 4 impedisce il reflusso del liquido a pompa ferma

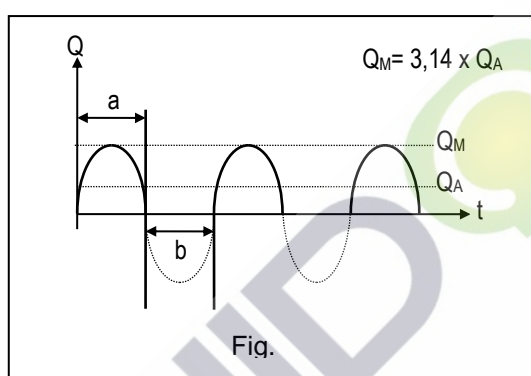

Q	Portata	Caudal	Flow rate	Débit	Förderleistung
Q _A	Portata media	Caudal promedio	Medium Flow rate	Débit moyen	Durchschnittliche Max.
Q _M	Portatamassima	Caudal máximo	Maximum flow rate	Débit maximale	Durchflussmenge
a	Corsa di scarico	Carrera de impulsión	Discharge stroke	Course de refoulement	Auslaßhub
b	Corsa di aspirazione	Carrera de aspiración	Suction stroke	Course d'aspiration	Ansaughub
t	Tempo	Tiempo	Time	Temps	Zeit

2.4 Linea di mandata (vedi tabella suggerimenti per l'installazione, pag. 14)

- Verificare che tra mandata e aspirazione esista una differenza positiva di pressione di almeno 50–100 Kpa; se le condizioni dell'impianto non consentono una differenza positiva, si può ottenere lo scopo installando una valvola di contropressione (fig. 6) o abbassando il serbatoio di aspirazione (fig. 7) o alzando la linea di mandata (fig. 8).
- Per motivi di sicurezza è obbligatorio installare una valvola di sicurezza al fine di prevenire danneggiamenti in conseguenza di sovrappressioni impreviste; lo scarico della valvola di sicurezza dovrebbe essere visibile e collegato al serbatoio o ad un drenaggio. Non è consigliabile collegare lo scarico all'aspirazione della pompa (fig. 9).
- Qualora sia installata una valvola di contropressione, installare la valvola di sicurezza come indicato alla fig. 10.
- E' consigliabile installare i manometri aventi la scala del 20% superiore alla pressione di taratura della valvola di sicurezza.
- Per ridurre le pulsazioni è consigliabile installare un polmone smorzatore in prossimità della valvola di mandata della pompa.

I polmoni più usati sono:

- polmoni a contatto diretto tra liquido di processo e cuscino di aria/ (camera d'aria); sono di semplice concezione, ma richiedono periodici controlli e ripristino del cuscino d'aria.
- polmoni a membrana o sacca che separano il cuscino di aria/gas dal liquido di processo; la pressione di precarica, è generalmente pari al 60–75% della massima pressione di esercizio per installazione sulla mandata

I polmoni devono essere periodicamente controllati per verificare l'integrità della membrana/sacca e la corretta pressione di precarica; la selezione dei polmoni deve essere effettuata considerando la compatibilità chimica dei materiali delle parti a contatto.

Consigliamo l'installazione di una valvola di non ritorno qualora la mandata della pompa scarichi in una linea in pressione.

- ⇒ Durante l'installazione della pompa e degli accessori è consigliabile prevedere anche le valvole di intercettazione al fine di facilitare le operazioni di manutenzione; la Fig. 13 mostra una installazione tipica.
- ⇒ Seguire le seguenti istruzioni quando si debbano pompare liquidi che tendono a cristallizzare o sospensioni che tendono a sedimentare:

- per prevenire la sedimentazione mantenere la sospensione correttamente agitata
- evitare l'installazione di linee verticali sopra il boccaglio di mandata
- prima di fermare la pompa prevedere un ciclo di lavaggio della pompa e tubazioni
- la costruzione delle linee di aspirazione e scarico deve prevedere il completo drenaggio

3. AVVIAMENTO

Connessioni elettriche:

- collegare il motore elettrico alla rete
- verificarne il senso di rotazione; una freccia sul motore indica il corretto senso di rotazione

Il motore elettrico deve essere collegato solamente da personale qualificato!



ATTENZIONE

**Non avviare la pompa con le valvole di aspirazione/mandata chiuse
Non chiudere le valvole con la pompa in funzione**

Prima di avviare la pompa verificare i seguenti punti:

- Controllare il livello dell'olio del meccanismo
- Verificare che la pompa sia protetta contro sovrappressioni (installazione della valvola di sicurezza)
- Verificare che tutte le connessioni idrauliche siano correttamente serrate
- Posizionare la manopola della regolazione su "zero"
- Avviare la pompa senza pressione di scarico e aumentare progressivamente la portata fino al 100%
- Lasciare la pompa in funzione per alcuni minuti



ATTENZIONE

NON SUPERARE LE PRESTAZIONI MASSIME STAMPIGLIATE SULLA TARGHETTA DELLA POMPA

Se l'impianto è sprovvisto di manometro, consigliamo l'installazione di un manometro temporaneo per controllare che la pressione effettiva all'avviamento non ecceda la massima pressione ammissibile.

- ⇒ Le pompe sono autoadescanti, tuttavia si potrebbero verificare alcuni problemi di innesco con pompe di bassa portata, pistoni di piccolo diametro, in presenza di valvole di contropressione. In questi casi potrebbe essere necessario favorire l'innesco spurgando l'aria dalla testata e dalla linea di aspirazione.



ATTENZIONE

Se il liquido pompato è tossico, velenoso, aggressivo, infiammabile o per qualsiasi motivo pericoloso, usare particolare attenzione evitando perdite accidentali attraverso le guarnizioni o le tubazioni durante l'avviamento o le operazioni di manutenzione.

Durante la movimentazione e lo smaltimento delle sostanze pericolose seguire tutte le raccomandazioni del fornitore e le leggi locali in materia di sicurezza

4. MANUTENZIONE

4.1 Rifornimenti

ATTENZIONE!

Usare solo olio con queste caratteristiche:

ISO VISCOSITY GRADE 320

4.1 Precauzioni

- Prima di operare sulla pompa accertarsi che tutte le connessioni elettriche (di potenza e di controllo) siano state scollegate dalla rete e che non siano più alimentate.
- Indossare sempre le protezioni di sicurezza richieste
- Scaricare la pressione dalla pompa e dalla tubazione, drenare la sezione nella quale si deve eseguire la manutenzione.
- Non riversare nell'ambiente sostanze inquinanti quali prodotti chimici, olio lubrificante, ecc.
- Prima di eseguire la manutenzione sulla pompa o sull'impianto leggere attentamente le specifiche tecniche del liquido pompato con particolare riguardo alle azioni da intraprendere in caso di contatto accidentale con fluidi pericolosi.

4.2 Meccanismo

Sostituire l'olio di primo riempimento dopo 1500 ore di funzionamento e successivamente ogni 4000 ore.

Sostituire comunque l'olio ogni anno

Impiegare gli oli consigliati nella tabella su indicata o loro equivalenti.

Verificare settimanalmente il livello dell'olio e se necessario ripristinarlo impiegando lo stesso olio; verificare anche che non vi siano perdite attraverso la tenuta dell'asta pistone e se necessario sostituire l'anello a labbro.

4.3 Testata

Non far funzionare la pompa senza liquido

Ogni settimana o 40 ore di lavoro controllare:

- eventuali perdite attraverso le tenute

Almeno ogni sei mesi o 1500 ore di lavoro, smontare la testata come indicato al punto 4.3.1 ed eseguire le seguenti operazioni:

- lavare accuratamente le valvole di aspirazione e scarico e verificare se vi sono parti usurate o scalfite; in caso affermativo sostituirle
- sostituire gli anelli della tenuta se sono usurati; spalmare con grasso i nuovi anelli prima di montarli
- verificare l'area di scorrimento della tenuta sul pistone, la superficie deve essere priva di rigature o scalfiture; sostituire il pistone se danneggiato e la membrana se usurata.
- riserrare le viti del corpo pompa con una coppia di serraggio di 3Nm come da figura di seguito; ripetere la sequenza in crociata con una coppia di serraggio di 6Nm

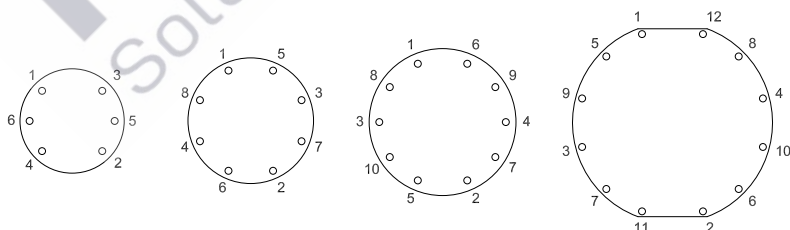

4.3.1 Procedura smontaggio e rimontaggio testa

Sequenza smontaggio

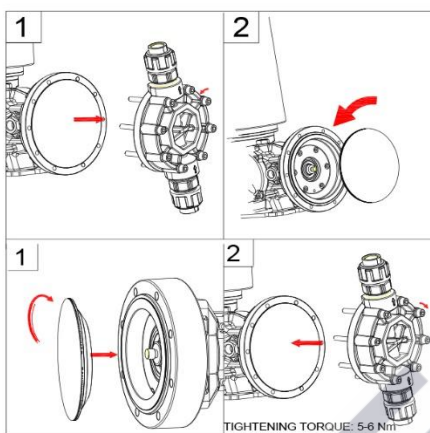

Sequenza montaggio

4.4 Ricambi consigliati

Per far fronte alle normali operazioni di manutenzione ed evitare perdite di tempo, Vi consigliamo di tenere a magazzino almeno i seguenti ricambi:

- Valvola di aspirazione completa
- Valvola di mandata completa
- Una serie di membrane
- Testata completa

Nell'ordinare i ricambi Vi preghiamo di indicare sempre il modello e il numero di matricola della pompa.

5. INDIVIDUAZIONE AVARIE		
Avaria	Possibile causa	Rimedio
Portata bassa o nessuna portata	Serbatoio sigillato senza sfiato	Installare uno sfiato o aprire il coperchio del serbatoio
	Aspirazione di aria attraverso i raccordi, guarnizioni, ecc.	Serrare le connessioni
	Sacche d'aria o gas nella pompa o nelle tubazioni	Agevolare l'uscita dell'aria
	Filtro o linea d'aspirazione ostruiti	Lavare il filtro e/o rimuovere l'occlusione
	Valvole di intercettazione chiuse	Aprire le valvole
	Eccessiva altezza d'aspirazione	Riposizionare la pompa alla corretta altezza
	Tensione di vapore e/o temperatura del liquido troppo elevate	Raffreddare il liquido
	Viscosità troppo elevata, temperatura del liquido troppo bassa	Riscaldare il liquido
	Valvole della pompa sporche o usurate	Lavare o sostituire le valvole
	Corse/min. inferiore al nominale	Verificare la velocità e l'alimentazione elettrica
	Diametro della tubazione di aspirazione troppo piccolo	Verificare la lunghezza e il diametro della linea
	Valvola di sicurezza tarata ad un valore inferiore alla massima pressione di mandata	Verificare la taratura della valvola e l'effettiva pressione di esercizio
	Errata lunghezza della corsa	Controllare e regolare secondo necessità
	Eccessiva perdita attraverso la tenuta	Comprimere la tenuta, verificare l'usura del pistone e della tenuta, sostituire le parti usurate
Portata elevata	Valvola di sicurezza in funzione, perdite attraverso la valvola	Verificare la corretta taratura e/o pulire la valvola
	Pressione di mandata inferiore alla pressione di aspirazione	Installare una valvola di contropressione
	Errata lunghezza della corsa	Controllare e regolare secondo necessità
	Valvola di contropressione in avaria o con taratura non adeguata	Modificare la taratura o sostituire la valvola
Surriscaldamento del motore elettrico	Corse/min. superiore al nominale	Verificare la velocità e l'alimentazione elettrica
	Pressione di mandata troppo alta	Controllare la taratura della valvola di sicurezza
	Linea di mandata non correttamente dimensionata	Verificare la lunghezza e il diametro della linea
Funzionamento rumoroso	Errati collegamenti elettrici	Verificare e correggere i collegamenti
	Mancanza di lubrificante nel meccanismo e/o riduttore	Riempire con lubrificante idoneo
Vibrazioni nelle tubazioni	Usura eccessiva del meccanismo e/o riduttore	Revisionare il meccanismo e/o il riduttore
	Diametro delle tubazioni troppo piccolo	Aumentare il diametro delle tubazioni
	Polmone smorzatore troppo piccolo e/o fuori servizio	Riparare o ricalcolare il volume del polmone

6. MOVIMENTAZIONE E IMMAGAZZINAGGIO

6.1 Movimentazione

La figura sottostante illustra il modo corretto di movimentare la pompa.

Se la pompa è montata su un basamento con golfari di sollevamento, utilizzare questi ultimi per la movimentazione.

⇒ **osservare comunque le seguenti istruzioni:**

- **non imbragare, tirare o spingere** le flange o i boccagli della testata
- **non imbragare, tirare o spingere** la manopola della regolazione

⇒ **sollevando carichi osservare quanto segue**

- indossare elmetto, guanti e scarpe protettive
- non sostare sotto carichi sospesi
- non sollevare manualmente carichi eccessivi
- sollevando manualmente carichi non assumere posizioni che potrebbero essere dannose per la colonna vertebrale e i muscoli dorsali.

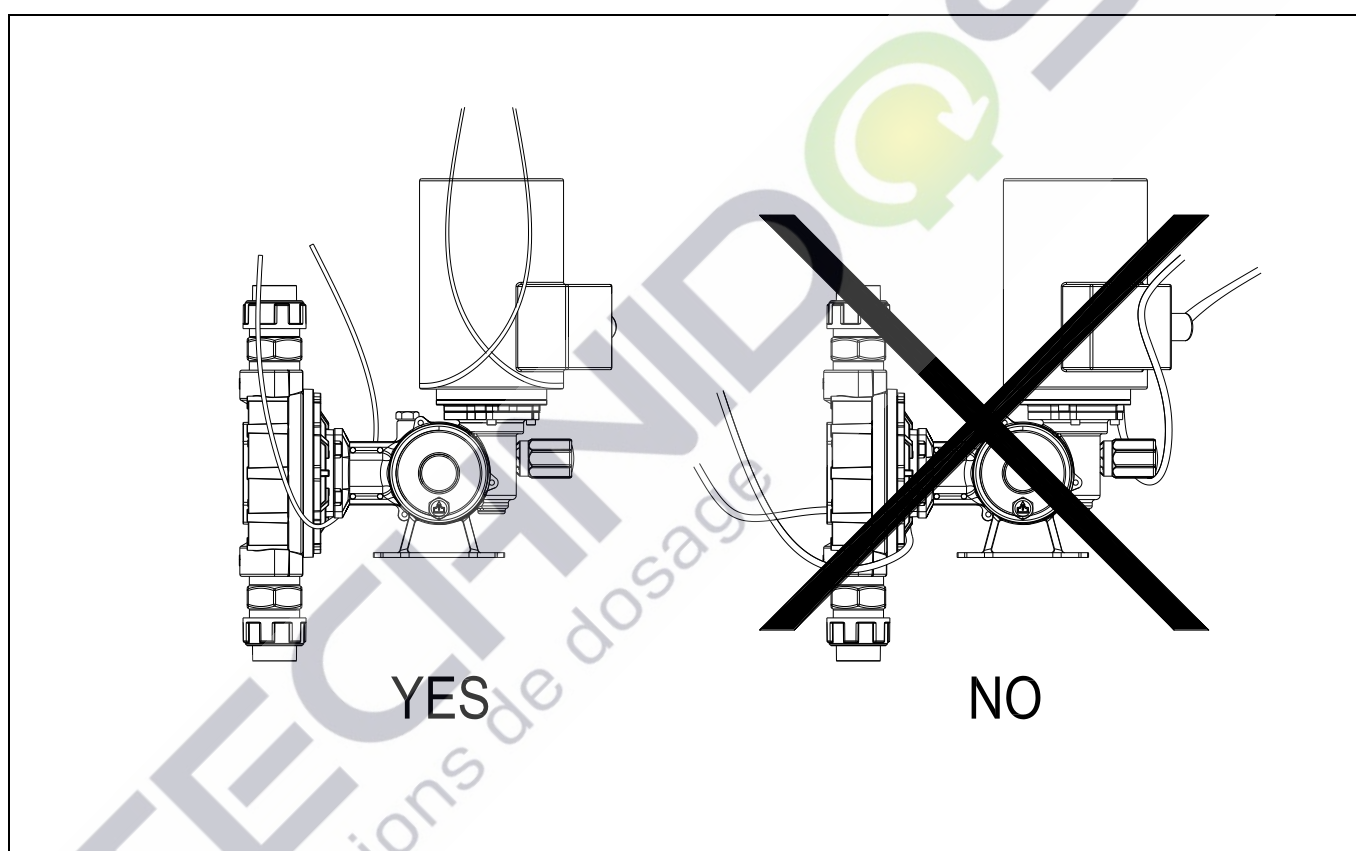

6.2 Immagazzinaggio e conservazione

Le pompe sono spedite rifornite di lubrificante nel meccanismo.



ATTENZIONE

Durante il trasporto e il magazzinaggio la pompa deve essere protetta contro l'umidità, l'acqua salata, la pioggia, la polvere, la sabbia e i raggi diretti del sole.

Se la pompa dovesse essere immagazzinata per lungo tempo, seguire le seguenti istruzioni:

A. Immagazzinaggio in luogo asciutto e ventilato

La pompa può essere immagazzinata per un periodo di un anno senza prendere particolari precauzioni.

B. Immagazzinaggio in luogo con elevata umidità

La pompa deve essere ermeticamente protetta contro la condensa utilizzando una adeguata quantità di sali di gel di silice; in queste condizioni è possibile l'immagazzinaggio per un anno.

C. Immagazzinaggio all'esterno

In aggiunta alle raccomandazioni del punto B, sono richieste ulteriori protezioni contro la pioggia, sabbia, polvere, impurità e raggi diretti del sole.

D. Precauzioni dopo l'installazione di una pompa

Prima dell'avviamento controllare che il meccanismo e la camera idraulica siano correttamente riforniti.

Se la messa in servizio viene dilazionata, azionare la pompa per un'ora ogni mese con la manopola della regolazione a "zero", vedi paragrafo 1.3.1.

Sostituire comunque il lubrificante ogni anno.

Sostituire nuovamente il lubrificante del meccanismo prima della effettiva messa in funzione della pompa.

Se, dopo l'installazione, la pompa dovesse rimanere inattiva per un lungo periodo, osservare le seguenti precauzioni:

- smontare completamente la testata e lavare accuratamente tutte le parti
- smontare, pulire e ingrassare la tenuta; rimontare senza comprimere il premistoppa
- ingrassare tutte le superfici lavorate
- versare lubrificante protettivo nel meccanismo e nel riduttore e azionare la pompa per alcuni minuti.
- al momento dell'avviamento, scaricare il lubrificante protettivo e riempire con lubrificante adatto
- conservare la pompa in un luogo asciutto e adeguatamente protetta dalla polvere

Tabella suggerimenti per l'installazione

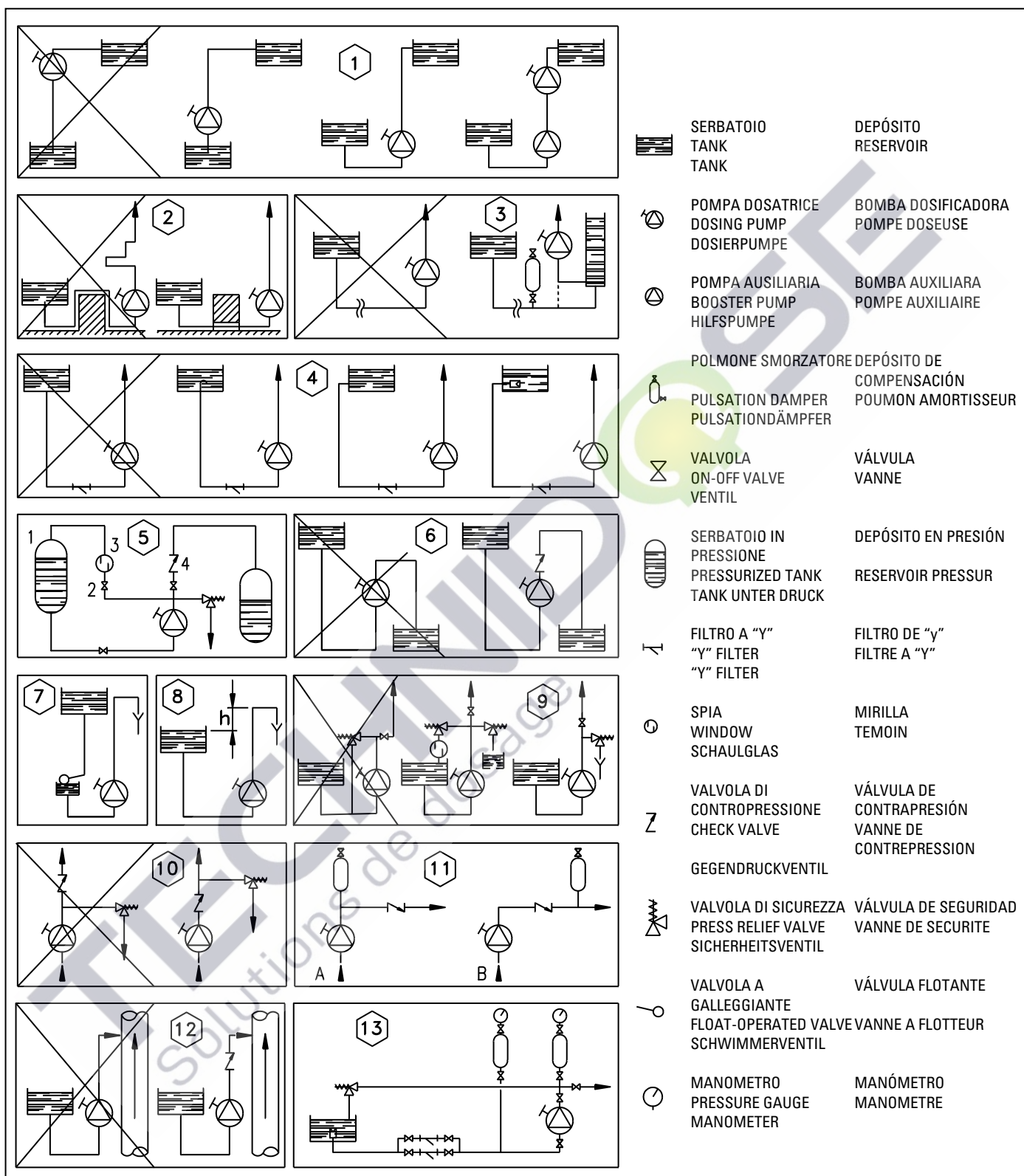

Manual de uso, manutenção e instalação

BOMBAS DOSEADORAS DE MEMBRANA

Recomendamos uma atenta leitura das instruções antes da instalação e da colocação em funcionamento da bomba.

As informações deste manual podem ser alteradas sem aviso prévio e não são vinculativas.

ÍNDICE

1. DESCRIÇÃO

- 1.1 Aplicações
- 1.2 Placa de identificação
- 1.3 Mecanismo de transformação
 - 1.3.1 Regulação do curso
- 1.4 Cabeça
 - 1.4.1 Princípio de funcionamento

2. INSTALAÇÃO

- 2.1 Precauções de segurança
- 2.2 Informações gerais
- 2.3 Linha de sucção
- 2.4 Linha de descarga

3. COLOCAÇÃO EM FUNCIONAMENTO

4. MANUTENÇÃO

- 4.1 Precauções
- 4.2 Mecanismo de transformação
- 4.3 Cabeça
- 4.4 Peças sobressalentes aconselhadas

5. IDENTIFICAÇÃO DE AVARIAS

6. MOVIMENTAÇÃO E ARMAZENAMENTO

- 6.1 Movimentação
- 6.2 Armazenamento e preservação

Tabela de indicações úteis para a instalação

1. DESCRIÇÃO

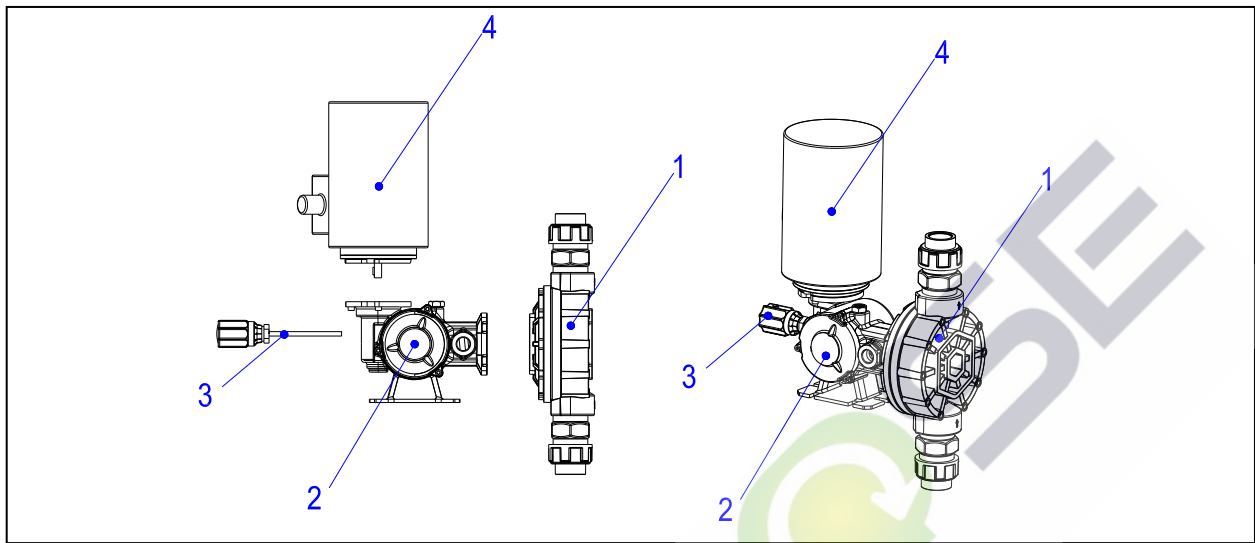

1	Cabeça	Cabeza	Pump head	Tête	Pumpenkopf
2	Mecanismo de transformação	Mecanismo	Mechanism	Mecanisme	Triebwerk
3	Regulação	Regulaciòn	Adjustment	Régulation	Hubeinstellung
4	Motor	Motor	Motor	Moteur	Motor

A bomba doseadora é uma bomba volumétrica alternativa, constituída pelos seguintes componentes principais: motor (normalmente elétrico), mecanismo de transformação, dispositivo de regulação do curso, cabeça de bombeamento.

- ⇒ **A BOMBA DOSEADORA É FABRICADA EM CONFORMIDADE COM OS REGULAMENTOS ITALIANOS RELATIVOS À PREVENÇÃO E SEGURANÇA**
- ⇒ **PRODUTO DESTINADO EXCLUSIVAMENTE A USO PROFISSIONAL, A SER UTILIZADO SOMENTE POR PESSOAL QUALIFICADO**

Instruções de segurança



ATENÇÃO

Não exceder o nível de pressão máxima admitido (instalando, por exemplo, uma válvula de segurança e alívio)

Antes de iniciar o trabalho certificar-se atentamente de que:

- o motor elétrico não esteja ligado à rede de alimentação
- a pressão tenha sido corretamente descarregada da cabeça e da tubagem
- as partes em contacto com líquidos agressivos e/ou perigosos tenham sido cuidadosamente lavadas antes de serem manuseadas
- os operadores utilizem todos os equipamentos de proteção pessoal previstos pela legislação em matéria vigente

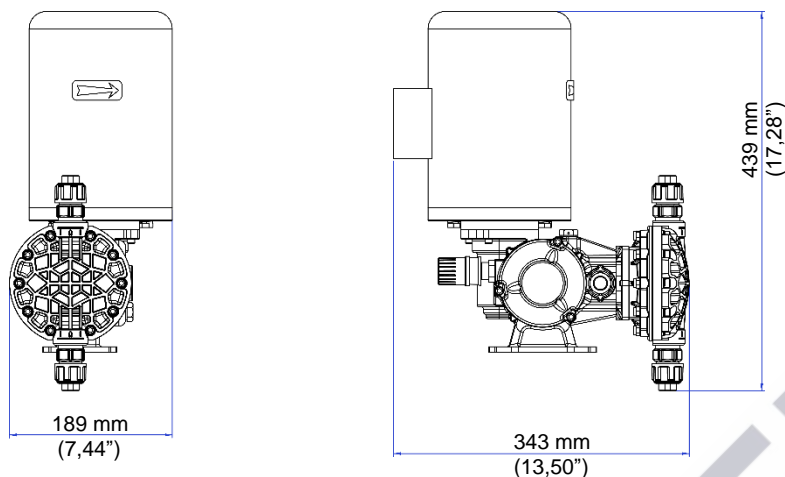

1.1 Aplicações

A bomba doseadora é um componente de processo capaz de transferir quantidades previamente definidas de líquidos com extrema precisão; é possível também alterar o caudal através de um específico dispositivo de controlo. A fim de obter os melhores desempenhos a bomba deve ser utilizada em função das necessidades de trabalho e da compatibilidade dos materiais utilizados para a construção das partes destinadas a entrarem em contacto com o líquido.

Antes de empregar uma bomba para fins diferentes daqueles originais entrar em contacto com nosso Departamento Técnico para informações adicionais.

Placa de identificação

Dimensões efetivas: 53x35 mm

Type: ELECTRO MECHANICAL	
Code	Year
<input type="text" value="1"/>	<input type="text" value="3"/>
s/n	L/h
<input type="text" value="2"/>	<input type="text" value="4"/>
	Bar
	<input type="text" value="5"/>

CE

1	Modello	Modelo	Model	Modèle	Modell Triebwerks
2	Numero di fabbrica	Número de matrícula	Serial Number	Numéro de fabrication	Baunummer
3	Anno fabbricazione	fabricar año	Manufacture year	Fabriquer année	Fertigen Jahr
4	Portata	Caudal	Flow rate	Débit	Förderleistung
5	Pressione massima	Presión máxima	Maximum pressure	Maximum pressure	Maximaler Druck

1.3 Mecanismo de transformação e redutor

Trata-se do dispositivo que permite a transformação do movimento rotatório do motor elétrico em alternativo e proporciona o acionamento da membrana de bombeamento.

1.3.1 Regulação manual do caudal

Para obter uma maior precisão a bomba deve operar sob condições ideais: tais como velocidade, pressão, viscosidade constantes.

Todas as bombas com regulação manual são enviadas com o ajuste posicionado no 100%.

CASO A BOMBA SEJA DOTADA, ADEMAIS, DE REGULAÇÃO ELÉTRICA OU PNEUMÁTICA OBSERVAR AS INSTRUÇÕES CONTIDAS NO ESPECÍFICO MANUAL.

1.4 Cabeça

1.4.1 Princípio de funcionamento

Modelos de membrana mecânica, fig. A

A haste (5) é mecanicamente ligada à membrana (4).

A membrana é acionada através da haste e separa a cabeça (3) da atmosfera. As válvulas de sucção (1) e descarga (2) são acionadas através da alternância de pressões positivas e negativas.

Sucção

Durante o curso de sucção (pistão em fase de recuo) a diferença entre a pressão de sucção e a pressão no interior da cabeça (3) provoca a abertura da válvula de sucção (1).

O líquido processado é aspirado através da linha de sucção no interior da cabeça (3).

Descarga

Durante o curso de descarga (pistão em fase de avanço) a válvula de sucção (1) é fechada e a válvula de descarga (2) se abre devido ao efeito da pressão no interior da cabeça (3). O líquido em processamento é aspirado para a linha de descarga através da cabeça (3).

- Fig. A -

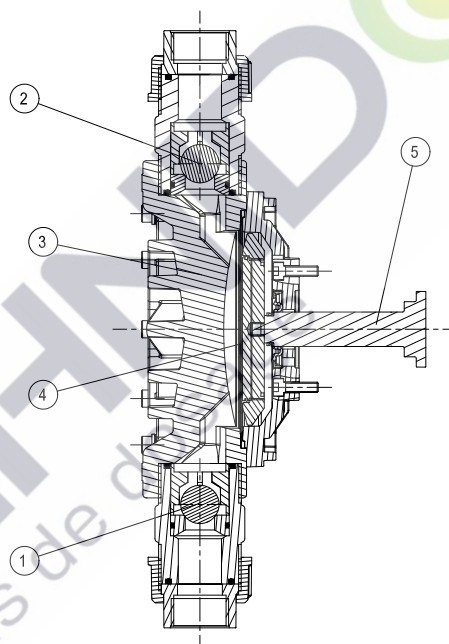

	Membrana mecânica	Membrana mecanica	Mechanical diaphragm	Membrane mecanique	Mechanische Membran
1	Válvula de sucção	Válvula de aspiración	Suction valve	Vanne d'aspiration	Ansaugventil
2	Válvula de descarga	Válvula de impulsión	Discharge valve	Vanne de refoulement	Auslaßventil
3	Cabeça	Cabeza	Pump head	Tête	Prozeßkammer
4	Membrana	Membrana	Diaphragm	Membrane	Membran
5	Pistão	Piston	Piston	Piston	Kolben

2. INSTALAÇÃO

2.1 Precauções de segurança

- não trabalhar sozinho
- instalar um telerruptor com proteção térmica
- a ligação à terra do motor é obrigatória
- certificar-se de que o motor elétrico ou o servomotor não estejam ligados à rede de alimentação
- observar, ao utilizar ferramentas e instrumentos elétricos em áreas perigosas, as específicas normas
- manter sempre ao alcance uma caixa de primeiros socorros
- respeitar as leis locais em matéria de segurança de trabalho

Instalação

- A altura de instalação deve facilitar as operações de manutenção, movimentação, descarga, reabastecimento de lubrificante, desmontagem da cabeça
- Instalar a bomba **sem criar tensões** na base e nas conexões da cabeça
- Instalar a bomba com o eixo do pistão em posição horizontal e o eixo das válvulas em posição vertical
- Tenha certeza do que o torque de aperto de parafusos de corpo da bomba é de 6Nm, caso não for assim aperte outra vez os parafusos como mostrado abaixo:

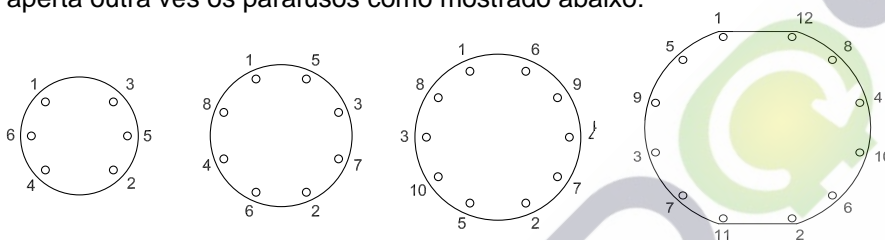

Conexões elétricas

PERIGO

Os motores e os componentes elétricos devem ser conectados em conformidade com as normas e leis locais e somente por pessoal experiente e qualificado.
Instalar uma proteção contra fenómenos de sobrecarga ou um sensor de temperatura.
Verificar a voltagem, a frequência, a velocidade do motor e a potência.
Observar as específicas disposições de lei em áreas perigosas.

2.2 Informações gerais

Para um bom funcionamento é necessário que a instalação da bomba seja corretamente efetuada:

- Antes de efetuar as conexões hidráulicas certificar-se de que as partes interiores da tubagem, dos reservatórios, etc. foram cuidadosamente limpas; de todas as formas é recomendável instalar, em proximidade do bocal de sucção, um filtro temporário para a recolha de detritos e resíduos da instalação.
- Conectar a tubagem evitando tensionar os bocais da bomba
- Instalar tubos que possuam uma secção adequada em função do caudal máximo da bomba, evitar a formação de estreitamentos ou percursos sinuosos, que podem facilitar acumulações de ar ou gases.
- Caso as cabeças sejam fabricadas com a utilização de materiais plásticos instalar uniões flexíveis tanto na fase de sucção quanto de descarga.



ATENÇÃO

A fim de prevenir danos graves as linhas de sucção e de descarga devem ser corretamente projetadas, dimensionadas e ligadas à bomba.



ATENÇÃO

A bomba não tem óleo para funcionar. Retire a etiqueta adesiva da tampa de óleo.

REMOVE BEFORE USE



Encha a bomba com o óleo fornecido dentro da embalagem.

2.3 Linha de sucção (consultar a tabela de indicações úteis para a instalação, pág. 12)

- A tubagem da linha de sucção deve ser o mais curta possível (fig. 1) e é necessário, também, evitar a formação de percursos sinuosos (fig. 2).
- A tubagem deve ser dimensionada levando em consideração que a relação entre caudal instantâneo máximo e o caudal médio é 3,14.
- Para a sua informação a velocidade recomendada na tubagem deve ser equivalente a 0,5–0,8 m/seg com líquidos com viscosidade semelhante à da água e peso específico de até 1200 kg/m³.
- Instalar um filtro de sucção permanente: este elemento deve ter um cartucho filtrante de 80 µm e uma perda de carga inferior a 0,2 m.c.a. (calculados levando em consideração os coeficientes previamente citados). O filtro deve ser facilmente acessível e periodicamente controlado/lavado.
- Em casos de tubagem comprida, para evitar problemas de cavitação, instalar um vaso de expansão ou um reservatório pulmão em proximidade da bomba (fig. 3).
- Não ligar a bomba ao fundo do reservatório (fig. 4) para evitar a sucção de impurezas.
- A sucção a partir de um reservatório de vácuo pode ser realizada conectando a tubagem conforme mostrado da fig. 5. Abrir a válvula 2 e verificar o enchimento através do observatório 3, fechar a válvula 2 e ligar a bomba; a válvula de não retorno 4 impede o refluxo do líquido quando a bomba estiver parada.

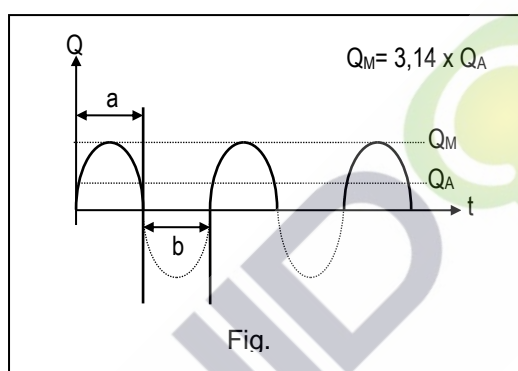

Q	Caudal	Caudal	Flow rate	Débit	Förderleistung
Q _A	Caudal médio	Caudal promedio	Medium flow rate	Débit moyen	Durchschnittliche
Q _M	Caudal máximo	Caudal máximo	Maximum flow rate	Débit maximale	Max. Durchflussmenge
a	Curso de descarga	Carrera de impulsión	Discharge stroke	Course de refoulement	Auslaßhub
b	Curso de sucção	Carrera de aspiración	Suction stroke	Course d'aspiration	Ansaughub
t	Tempo	Tiempo	Time	Temps	Zeit

2.4 Linha de descarga (consultar a tabela de indicações úteis para a instalação, pág. 12)

- Certificar-se de que entre descarga e sucção haja uma diferença de pressão de, pelo menos, 50–100 Kpa; se as condições de instalação não permitem uma diferença positiva o objetivo pode ser alcançado através da instalação de uma válvula de contra-pressão (fig. 6), abaixando o reservatório de sucção (fig. 7) ou elevando a linha de descarga (fig. 8).
- Por motivos de segurança é obrigatória a instalação de uma válvula de segurança e alívio para uma correta prevenção de eventuais danos subsequentes a eventos imprevistos de sobrepressão; a descarga da válvula de segurança e alívio deve ser visível e ligada ao reservatório ou a um sistema drenante. Não é aconselhável ligar a descarga da válvula de alívio à linha de sucção da bomba (fig. 9).
- Caso encontre-se instalada uma válvula de contra-pressão instalar a válvula de segurança conforme mostrado na fig. 10.
- É aconselhável instalar manómetros que possuam uma escala 20% superior ao nível de pressão de calibração da válvula de segurança.
- A fim de reduzir os fenómenos de pulsação é aconselhável instalar um reservatório pulmão de compensação em proximidade da válvula de descarga da bomba.

Os reservatórios pulmão mais utilizados são:

- de contacto direto entre líquido processado e bolsa de ar/câmara de ar; são de concepção simples, mas requerem controlos frequentes e a restauração do amortecedor de ar.
- de membrana, que separam a bolsa de ar/gás do líquido processado; a pressão de pré-carga é, geralmente, equivalente a 60÷75% da pressão máxima de exercício para instalações na linha de descarga

Os reservatórios pulmão devem ser periodicamente controlados a fim de verificar a integridade da membrana/bolsa e a correta pressão de pré-carga; a escolha dos reservatórios pulmão deve ser efetuada levando em consideração a compatibilidade química dos materiais das partes destinadas a entrarem em contacto com os líquidos.

Recomendamos a instalação de uma válvula de não-retorno caso a descarga da bomba ocorra em uma linha sob pressão.

- ⇒ Durante a instalação da bomba e dos acessórios é aconselhada a instalação de válvulas de interceptação a fim de facilitar as operações de manutenção; na fig. 13 é mostrada uma instalação típica.
- ⇒ Em casos de bombeamento de líquidos que tendem a cristalizar ou suspensões que tendem a sedimentar devem ser observadas as seguintes instruções:
 - manter a suspensão corretamente agitada a fim de prevenir a sedimentação
 - evitar a instalação de linhas verticais acima do bocal de descarga
 - antes de interromper o funcionamento efetuar um ciclo de lavagem da bomba e da tubagem
 - o projeto das linhas de sucção e descarga deve prever a possibilidade de uma drenagem completa

3. COLOCAÇÃO EM FUNCIONAMENTO

Conexões elétricas:

- ligar o motor elétrico à rede de alimentação
- verificar o sentido de rotação: uma seta no motor está a indicar o correto sentido de rotação

A ligação do motor elétrico deve ser efetuada somente por pessoal experiente e qualificado!



ATENÇÃO

**Não ligar a bomba se as válvulas de sucção e/ou descarga estiverem fechadas
Não fechar as válvulas enquanto a bomba estiver em função**

Antes de ligar a bomba verificar os seguintes pontos:

- Controlar o nível de óleo do mecanismo de transformação
- Certificar-se de que a bomba esteja protegida contra fenómenos de sobrepressão (instalação da válvula de segurança)
- Certificar-se de que todas as conexões hidráulicas estejam corretamente roscadas
- Posicionar o manípulo de regulação na posição "zero"
- Ligar a bomba sem pressão de descarga e aumenta progressivamente o caudal até alcançar o nível máximo (100%)
- Deixar a bomba funcionar durante alguns minutos



ATENÇÃO

NÃO EXCEDER OS NÍVEIS MÁXIMOS DE DESEMPENHO IMPRESSOS NA PLACA DE IDENTIFICAÇÃO DA BOMBA

Se a instalação não tem um manómetro é aconselhada a instalação de um dispositivo temporário para medir a pressão, a fim de certificar-se de que a pressão efetiva após a colocação em funcionamento não ultrapasse o valor máximo admissível.

- ⇒ As bombas são auto-aspirantes; no entanto, podem ser verificados problemas de sucção nas bombas de baixo caudal, com pistões de pequeno diâmetro ou em casos de instalação de válvulas de contra-pressão. Nestes casos pode tornar-se necessário facilitar a sucção através de um processo de purga do ar da cabeça e da linha de sucção



ATENÇÃO

Se o líquido bombeado é tóxico, venenoso, agressivo, inflamável ou perigoso por quaisquer outros motivos prestar a máxima atenção de maneira a evitar perdas acidentais, através de guarnições ou tubagens, durante a colocação em funcionamento ou a efetuação das operações de manutenção.

Durante as operações de movimentação e eliminação de substâncias perigosas observar todos os preceitos do fornecedor e as leis locais em matéria de segurança.

4. MANUTENÇÃO

ATENÇÃO!

Utilizar somente óleos que possuam as seguintes características:

ISO VISCOSITY GRADE 320 (GRAU DE VISCOSIDADE ISO 320)

4.1 Precauções

- Antes de operar com a bomba certificar-se de que todas as conexões elétricas (de potência e de controlo) estejam desligadas da rede, ou seja, de que as mesmas não sejam alimentadas.
- Ao trabalhar utilizar sempre os equipamentos de proteção e segurança necessários.
- Descarregar completamente a pressão da bomba e da tubagem e efetuar a drenagem da secção a ser submetida à manutenção.
- Não despejar no ambiente substâncias poluentes tais como produtos químicos, óleo lubrificante, etc..
- Antes de efetuar operações de manutenção na bomba ou na instalação ler cuidadosamente as especificações técnicas relativas ao líquido processado, prestando particular atenção às ações a serem tomadas em casos de contacto acidental com fluidos perigosos.

4.2 Mecanismo de transformação

Substituir o óleo utilizado para o primeiro enchimento após as primeiras 1500 horas de funcionamento e, a seguir, a cada 4000 horas.

De todas as formas é necessário substituir o óleo todos os anos.

Utilizar somente os óleos indicados na tabela acima ou produtos equivalentes.

Verificar o nível do óleo semanalmente e, se necessário, restaurá-lo empregando o mesmo tipo de óleo; verificar também se ocorrem perdas através da junta da haste do pistão e, se necessário, substituir o anel de lábio.

4.3 Cabeça

Não deixar a bomba funcionar sem líquido

Controlar todas as semanas ou a cada 40 horas de trabalho:

- eventuais perdas através das juntas

Desmontar, a cada seis meses ou 1500 horas de trabalho, a cabeça conforme indicado no parágrafo 4.3.1 e efetuar as seguintes operações:

- lavar cuidadosamente as válvulas de sucção e descarga e verificar se há partes e/ou peças desgastadas ou danificadas: substituí-las se necessário
- substituir os anéis de vedação caso estejam desgastados; aplicar abundante lubrificante nos eventuais novos anéis antes de montá-los
- verificar a área de deslizamento da junta no pistão, a superfície não deve ter ranhuras ou estar danificada; substituir se e a membrana se desgastado.
- Aperte de novo os parafusos do corpo da bomba com torque de 3Nm; repete a sequência cruzada com o torque de 6Nm.

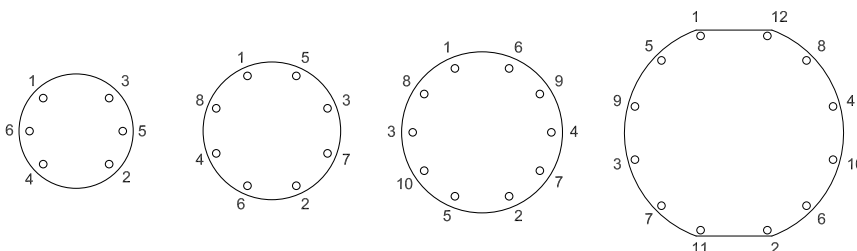

4.3.1 Desmontagem procedimento e chefe remontagem

Desmontagem

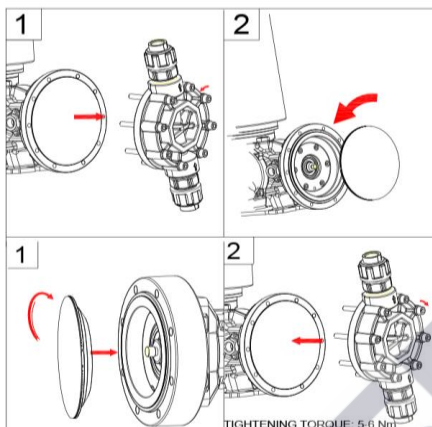

Sequência de montagem

4.4 Peças sobressalentes aconselhadas

Para efetuar as normais operações de manutenção e evitar perdas de tempo aconselhamos que as seguintes peças sobressalentes sejam sempre mantidas em estoque:

- válvula de sucção completa
- válvula de descarga completa
- um conjunto de membranas
- cabeça completa

Ao ordenar peças sobressalentes por favor comunicar sempre o Modelo da bomba e o Número de Série.

5. IDENTIFICAÇÃO DE AVARIAS		
Avaria	Causa possível	Solução
Caudal baixo ou inexistente	Reservatório sigilado sem alívio	Instalar uma válvula de alívio ou abrir o elemento de cobertura do reservatório
	Sucção de ar através de ligações, guarnições, etc. Bolsas de ar ou gás na bomba ou na tubagem	Apertar as conexões Facilitar a saída do ar
	Filtro ou linha de sucção obstruídos	Lavar o filtro e/ou remover a obstrução
	Válvulas de interceptação fechadas	Abrir as válvulas
	Altura de sucção excessiva	Reposicionar corretamente a bomba
	Tensão de vapor e/ou temperatura do líquido demasiado altas	Arrefecer o líquido
	Viscosidade demasiado elevada, temperatura do líquido demasiado baixa	Aquecer o líquido
	Válvulas da bomba sujas ou desgastadas	Lavar ou substituir, se necessário, as válvulas
	Cursos/min inferior ao nominal	Verificar a velocidade e a alimentação elétrica
	Diâmetro da tubagem de sucção insuficiente	Verificar o comprimento e o diâmetro da linha
	Válvula de segurança e alívio ajustada a um valor inferior à pressão máxima de descarga	Verificar o ajuste da válvula e a pressão de exercício efetiva
	Comprimento do curso incorreto	Controlar e regular de acordo com as necessidades
Perdas excessivas através da junta	Comprimir a junta, verificar o estado do pistão e da vedação e substituir as partes eventualmente desgastadas	
Válvula de segurança e alívio em função, perdas através da válvula	Verificar o correto ajuste e/ou limpar a válvula	
Caudal elevado	Pressão de descarga inferior em relação à pressão de sucção	Instalar uma válvula de contra-pressão
	Comprimento do curso incorreto	Controlar e regular de acordo com as necessidades
	Válvula de contra-pressão avariada ou com ajuste inapropriado	Alterar o ajuste ou substituir a válvula
	Cursos/min superior ao nominal	Verificar a velocidade e a alimentação elétrica
Sobreaquecimento do motor elétrico	Pressão de descarga demasiado alta	Controlar o ajuste da válvula de segurança e alívio
	Linha de descarga não corretamente dimensionada	Verificar o comprimento e o diâmetro da linha
Funcionamento ruidoso	Conexões elétricas incorretas	Verificar e retificar as conexões
	Falta de lubrificante no mecanismo de transformação e/ou no redutor	Efetuar o enchimento utilizando um lubrificante de tipo idóneo
Vibrações na tubagem	Desgaste excessivo do mecanismo de transformação e/ou do redutor	Revisar o mecanismo de transformação e/ou o redutor
	Diâmetro da tubagem insuficiente	Aumentar o diâmetro da tubagem
	Reservatório pulmão de compensação demasiado pequeno e/ou fora de serviço	Reparar ou recalcular o volume do reservatório pulmão

6. MOVIMENTAÇÃO E ARMAZENAMENTO

6.1 Movimentação

Na figura está ilustrado o correto modo de movimentação da bomba.

Se a bomba está montada sobre uma base com olhais para a elevação é necessário utilizar estes últimos para as operações de movimentação.

⇒ **observar, de todas as formas, as seguintes instruções:**

- **não cingir, puxar ou empurrar** as flanges ou os bocais da cabeça
- **não cingir, puxar ou empurrar** o manípulo de regulação

⇒ **ao suspender as cargas respeitar os seguintes preceitos:**

- usar capacete, luvas e calçados de proteção
- em nenhuma hipótese permanecer em baixo de cargas suspensas
- não tentar suspender manualmente cargas excessivamente pesadas
- ao suspender manualmente as cargas não assumir posições que possam provocar danos à coluna vertebral e aos músculos dorsais

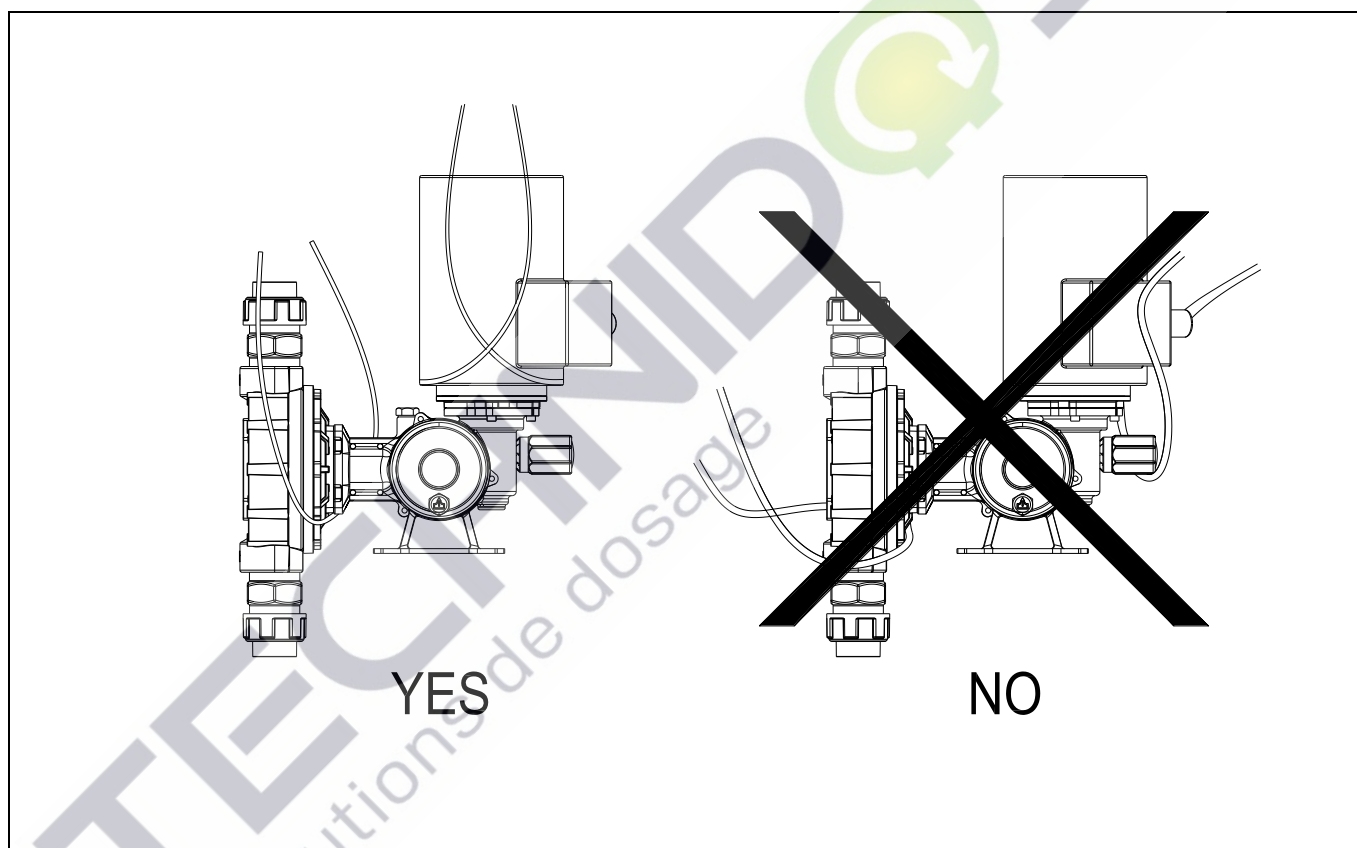

6.2 Armazenamento e preservação

As bombas são fornecidas com óleo no mecanismo de transformação.



ATENÇÃO

Durante as operações de transporte e armazenamento a bomba deve estar protegida contra humidade, água salgada, chuva, poeiras, areia e luz solar direta.

Em casos de armazenamento da bomba por longos períodos de tempo observar as seguintes instruções:

A. Armazenamento em um local seco e aerado

A bomba pode ser armazenada por um período de um ano, não sendo necessária precaução especial neste caso.

B. Armazenamento em locais com alto nível de humidade

A bomba deve ser hermeticamente protegida contra fenómenos de condensação através da utilização de uma quantidade apropriada de cristais de sílica-gel; nestas condições é possível armazenar a bomba por um período de um ano.

C. Armazenamento em áreas externas

Além das recomendações relatadas no ponto B são necessárias proteções adicionais contra chuva, areia, poeiras, impurezas e luz solar direta.

D. Precauções após a instalação de uma bomba

Certificar-se, antes da colocação em funcionamento, de que o mecanismo de transformação e a câmara hidráulica estejam corretamente preenchidos.

Se a colocação em funcionamento é retardada torna-se necessário acionar a bomba durante uma hora todos os meses, com o manípulo de regulação na posição “zero”, consultar o parágrafo 1.3.1.

De todas as formas é necessário substituir o óleo lubrificante todos os anos.

Substituir novamente o lubrificante do mecanismo de transformação antes da efetiva colocação em funcionamento do aparelho.

Em casos de longos períodos de inutilização, após a instalação, adotar as seguintes precauções:

- desmontar completamente a cabeça e lavar cuidadosamente todas as partes e peças
- desmontar, limpar e lubrificar a junta; remontar sem comprimir o empanque
- lubrificar todas as superfícies processadas
- introduzir lubrificante de proteção no mecanismo de transformação e no redutor e acionar a bomba por alguns minutos
- descarregar o lubrificante de proteção durante a colocação em funcionamento e preencher com um lubrificante idóneo
- armazenar a bomba em um local seco e devidamente protegido contra poeiras e sujidades

Tabela de indicações úteis para a instalação

				SERBATOIO TANK TANK	DEPÓSITO RESERVOIR
				POMPA DOSATRICE DOSING PUMP DOSIERPUMPE	BOMBA DOSIFICADORA POMPE DOSEUSE
				POMPA AUSILIARIA BOOSTER PUMP HILFSPUMPE	BOMBA AUXILIARA POMPE AUXILIAIRE
				POLMONE SMORZATORE PULSATION DAMPER PULSATIONDÄMPFER	DEPÓSITO DE COMPENSACIÓN POUMON AMORTISSEUR
				VALVOLA ON-OFF VALVE VENTIL	VÁLVULA VANNE
				SERBATOIO IN PRESSIONE PRESSURIZED TANK TANK UNTER DRUCK	DEPÓSITO EN PRESIÓN RESERVOIR PRESSUR
				FILTRO A "Y" "Y" FILTER "Y" FILTER	FILTRO DE "Y" FILTRE A "Y"
				SPIA WINDOW SCHAULGLAS	MIRILLA TEMOIN
				VALVOLA DI CONTROPRESSIONE CHECK VALVE	VÁLVULA DE CONTRAPRESIÓN VANNE DE CONTREPRESSION
				GEGENDRUCKVENTIL	
				VALVOLA DI SICUREZZA PRESS RELIEF VALVE SICHERHEITSVENTIL	VÁLVULA DE SEGURIDAD VANNE DE SECURITE
				VALVOLA A GALLEGGIANTE FLOAT-OPERATED VALVE SCHWIMMERTVENTIL	VÁLVULA FLOTANTE VANNE A FLOTTEUR
				MANOMETRO PRESSURE GAUGE MANOMETER	MANÓMETRO MANOMETRE

Руководство по эксплуатации, техническому обслуживанию и монтажу МЕМБРАННЫЙ НАСОС-ДОЗАТОР

Мы благодарим Вас за выбор и предлагаем информацию о правильном порядке монтажа и использования насоса-дозатора производства компании **SEKO**.

Внимательно прочитайте инструкцию перед монтажом и эксплуатацией оборудования. Компания **SEKO** не несет ответственности за ущерб, нанесенный в результате несоблюдения рекомендаций, приведенных в данном руководстве по эксплуатации.

Информация, изложенная в данном руководстве, может быть изменена без предупреждения и не означает никаких обязательств со стороны компании **SEKO**.

СОДЕРЖАНИЕ

1. ОПИСАНИЕ

- 1.1 Применение
- 1.2 Идентификационная маркировка
- 1.3 Механизм
 - 1.3.1 Регулятор длины хода
- 1.4 Крышка насоса
 - 1.4.1 Принцип действия

2. МОНТАЖ

- 2.1 Меры безопасности
- 2.2 Общая информация
- 2.3 Линия всасывания
- 2.4 Линия сброса

3. ВВОД В ДЕЙСТВИЕ

4. ТЕХНИЧЕСКОЕ ОБСЛУЖИВАНИЕ

- 4.1 Меры предосторожности
- 4.2 Механизм
- 4.3 Крышка насоса
 - 4.3.1 Замена мембраны
- 4.4 Рекомендованные запасные части

5. УСТРАНЕНИЕ НЕПОЛАДОК

6. ТРАНСПОРТИРОВКА И ХРАНЕНИЕ

- 6.1 Транспортировка
- 6.2 Хранение и консервация

Таблица рекомендаций по монтажу

- 7. Габаритные размеры
- 8. Электрическая схема подключения

1. ОПИСАНИЕ

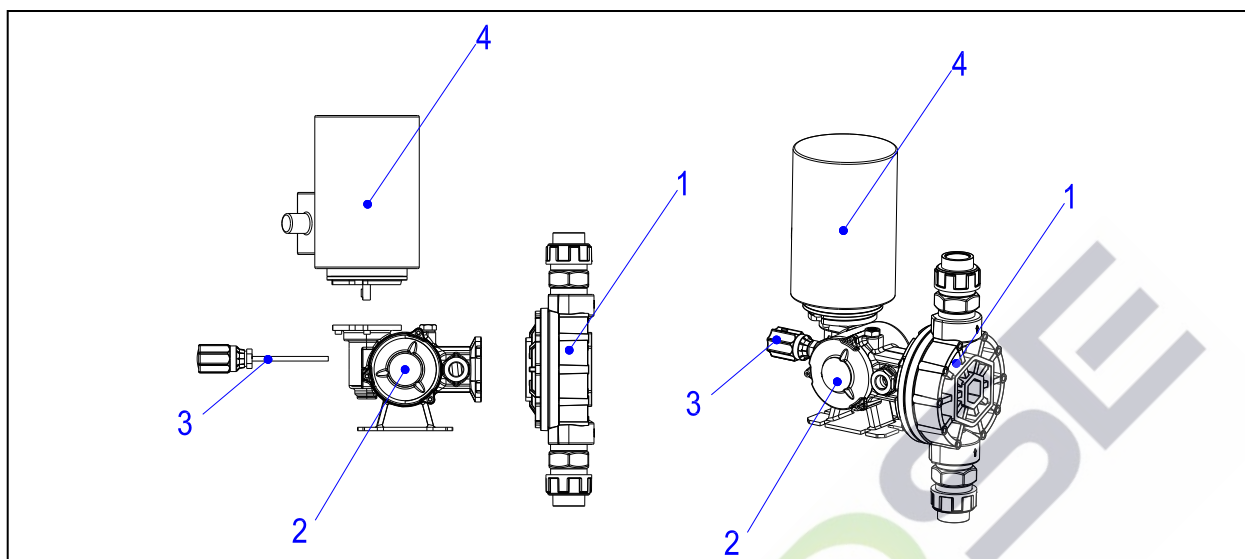

1	Крышка насоса
2	Механизм
3	Регулятор
4	Мотор

Насос-дозатор является мембранным насосом вытесняющего действия; основными компонентами насоса являются: пусковой двигатель (обычно это электрический мотор), редуктор, механизм, регулятор длины хода и проточная часть насоса.

⇒ Конструкция насоса-дозатора соответствует требованиям правил по технике безопасности, принятым в Италии.

Правила техники безопасности



ПРЕДУПРЕЖДЕНИЕ

Запрещено превышать максимально допустимый уровень рабочего давления (для предотвращения можно использовать, например, сбрасывающий давление клапан).

Перед началом эксплуатации насоса-дозатора необходимо тщательно проверить следующее:

- привод отсоединен от источника питания;
- отсутствует давление между крышкой насоса и мембраной;
- детали, находящиеся в контакте с агрессивными веществами, должны быть промыты перед началом работы с ними;
- меры индивидуальной защиты осуществляются в соответствии с местным законодательством.

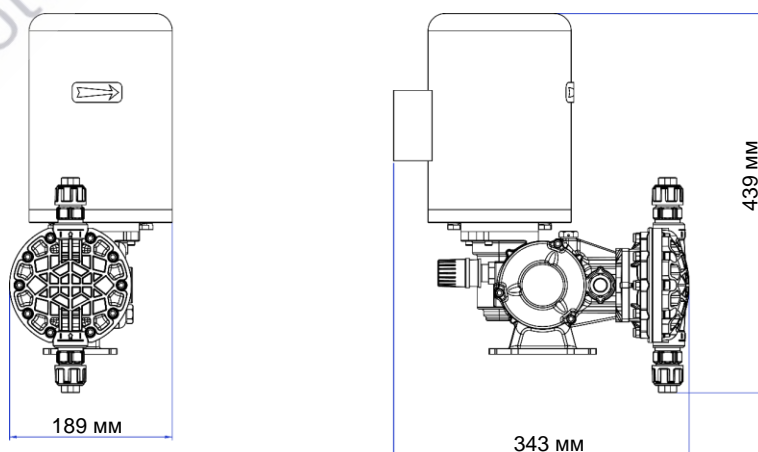

1.1 Применение

Насосы-дозаторы являются технологическим компонентом, предназначенным для перемещения определенного объема жидкости с высокой точностью; кроме того, можно варьировать интенсивность подачи путем использования имеющихся устройств.

Для достижения оптимальных эксплуатационных характеристик необходимо выбирать насос, исходя из назначения и совместимости конструкционных материалов контактирующих элементов.

Если вы намерены использовать насос для выполнения работы, отличающейся от указанной производителем, обязательно проконсультируйтесь с нашим техническим отделом.

1.2 Идентификационная маркировка

Фактические размеры: 53x35 мм

0 0
Type: ELECTRO MECHANICAL
Code Year
1 3
s/n L/h
2 4
Bar
0 CE 0
5 0

1	Модель
2	Серийный номер
3	год производства
4	Расход
5	Наибольшее давление

1.3 Механизм и редуктор

Механизм действия представляет собой устройство, позволяющее преобразовывать вращательные движения электрического мотора в возвратно-поступательные движения мембраны.

1.3.1 Ручная регулировка интенсивности подачи

Для работы с высокой точностью насос должен эксплуатироваться в идеальных условиях: постоянная скорость, давление, вязкость.

Все насосы, оснащенные ручной регулировкой, поставляются заказчику с регулятором, установленным на 100%.

В СЛУЧАЕ ЕСЛИ В НАСОСЕ ПРЕДУСМОТРЕНА ЭЛЕКТРИЧЕСКАЯ РЕГУЛИРОВКА, НЕОБХОДИМО ВНИМАТЕЛЬНО ПРОЧИТАТЬ ИНСТРУКЦИИ В СПЕЦИАЛЬНОМ РУКОВОДСТВЕ ПО ЭКСПЛУАТАЦИИ.

MS1

Вариации от 100% до нуля для показателя максимальной интенсивности подачи устанавливаются при вращении регулятора по часовой стрелке на четыре оборота; каждый полный оборот соответствует изменению производительности на 25% от максимальной.

1.4 Головка насоса

1.4.1 Принцип действия

Модели с механической мембраной, рис. А

Мембрана (4), механически соединенная со штоком (5), совершает возвратно-поступательные движения, отдаляясь и приближаясь к головке насоса (3). При этом клапаны всасывания (1) и врыска (2) способствуют перемещению технологической жидкости в одном направлении.

Ход всасывания:

Во время хода всасывания между мембраной и головкой насоса происходит разрежение, что приводит к открыванию клапана всасывания (1) и запираанию клапана врыска (2).

Технологическая жидкость поступает из всасывающей линии в рабочую камеру (3).

Ход впрыска:

Во время хода впрыска клапан всасывания (1) закрыт, а клапан впрыска (2) открывается и под воздействием давления в рабочей камере (3) технологическая жидкость поступает из рабочей камеры (3) в линию впрыска.

- Рис. А -

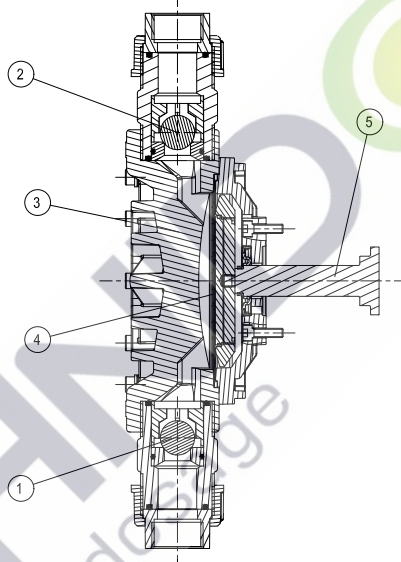

	Механическая мембрана
1	Клапан всасывания
2	Клапан впрыска
3	Головка насоса
4	Мембрана
5	Шток

2. МОНТАЖ

2.1 Меры предосторожности

Для минимизации риска возникновения несчастных случаев во время монтажа необходимо выполнять инструкции, изложенные в параграфе 6.1; кроме того, необходимо следовать рекомендациям, изложенным ниже:

- Не работайте в одиночку
- Установите магнитный пускатель с защитой от перегрузки
- Присоедините мотор к заземлению
- При работе с насосом удостоверьтесь, что электрический мотор и двигатель исполнительного механизма не присоединены к сети электропитания
- Используя электрические инструменты в зонах повышенного риска, обратите внимание на специальные нормы
- Держите комплект первой медицинской помощи в доступном месте
- Соблюдайте меры техники безопасности, предусмотренные законодательством

Монтаж

- Высота основания должна обеспечивать возможность проведения технического обслуживания, перевозки, замены и добавления масла, а также демонтаж головки насоса.
- Установите насос без натяжения на основание, соберите соединения головки насоса и основания.
- Установите насос, выравнивая ось штока горизонтально, а ось клапанов – вертикально.
- Момент затяжки винтов корпуса насоса должен составлять 6Nm, если не соответствует данному показателю, то следует заново закрутить, в соответствии с ниже приведенным изображением:

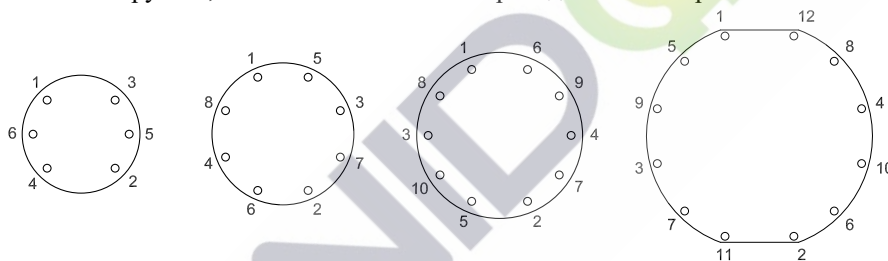

Электрические соединения



ОПАСНО

Электрические моторы и электрические детали должны быть соединены в соответствии с принятыми нормами и правилами; работы должны выполняться только квалифицированными рабочими.

Установите защиту от перегрузок или температурный датчик.

Проверьте напряжение, частоту, скорость мотора и мощность.

В зонах повышенного риска следует применять специальные нормы и правила.

2.2 Общая информация

Для оптимальной работы насоса необходимо правильно выполнить монтаж оборудования:

- Перед выполнением гидравлических соединений, удостоверьтесь, что внутренние поверхности трубок, резервуаров и т.д. тщательно очищены/промыты. Кроме того, мы рекомендуем установить временный фильтр рядом со всасывающим патрубком – это предотвратит попадание осадка и шлама.
- Присоедините трубки, избегая растягивания патрубков.
- Установите трубы, правильно подобранные по размеру с учетом максимальной интенсивности подачи насоса; следите за тем, чтобы в местах возможного скопления воздуха или газа не было узких или искривленных соединений.
- Можно предусмотреть запорные и сливные краны на линиях всасывания и подачи, что позволит демонтировать насос, не сливая технологическую жидкость из всей установки.
- Установите компенсационное соединение в том случае, если перекачиваемые жидкости имеют высокую температуру.
- В случае применения пластиковой головки, установите гибкое соединение со стороны всасывания и сброса.
- Мембранные насосы-дозаторы **SEKO** могут работать с показателем эффективного положительного напора на всасывании до 25 кПа, что равняется 2,5 метрам водяного столба. Тем не менее, для повышения точности дозирования и ускорения запуска насоса в работу, рекомендуется установить насос под заливом, т.е. ниже уровня емкости с технологической жидкостью.



ПРЕДУПРЕЖДЕНИЕ

Линии всасывания и впрыска во избежание серьезных повреждений должны иметь правильную конструкцию, размеры и соединения с насосом.



ПРЕДУПРЕЖДЕНИЕ

Насос не имеет масла для работы. Удалите клейкую этикетку с масляного колпачка.

REMOVE BEFORE USE



Заполните насос маслом, находящимся внутри упаковки.

2.3 Линия всасывания (см. Таблицу с рекомендациями по монтажу на стр. 14)

- Установите трубу максимально короткого размера (рис. 1) и, по возможности, без изгибов (рис.2)
- Размер трубы необходимо подобрать с учетом, что соотношение между максимальным мгновенным расходом потока Q_M и средней интенсивностью потока Q_A , что составляет 3,14 (Рис. Е).
- Ориентировочно, установленная труба должна иметь диаметр равный 1,5 диаметра насадок головки насоса.
- Для справки: рекомендованная скорость потока в трубах должна составлять 0,5–0,8 м/сек для жидкостей с вязкостью на уровне вязкости воды и относительной плотностью до 1200 кг/м^3 .
- Необходимо установить стационарный фильтр всасывания. Фильтр должен иметь фильтрующий элемент 150 мкм , обеспечивающий падение давления менее чем на 0,2 метра водяного столба (рассчитывается на основании приведенных выше коэффициентов). Фильтры должны располагаться в легко доступных местах; их необходимо периодически проверять и промывать.
- В случае если трубы имеют большую длину, и во избежание кавитационных проблем, необходимо установить рядом с насосом расширительный резервуар или демпфер(компенсатор) пульсаций (Рис. 3).
- Во избежание всасывания загрязнений, не следует присоединять линию всасывания к дну резервуара (Рис. 4)
- Всасывание из вакуумного бака можно обеспечить путем присоединения труб, как показано на рис. 5. Откройте запорный клапан 2 и проверьте заполнение через смотровое окно 3, закройте стопорный клапан 2, включите насос; клапан обратного давления 4 предотвратит поток жидкости после остановки насоса.

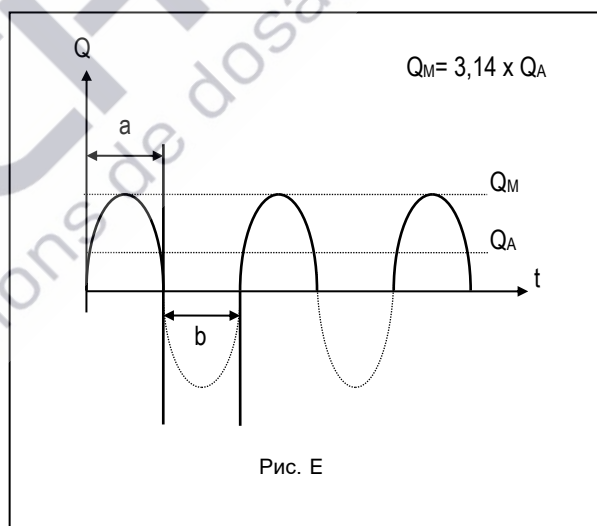

Q	Интенсивность потока
Q_A	Средняя интенсивность потока
Q_M	Максимальная интенсивность потока
a	Ход впрыска
b	Ход всасывания
t	Время

2.4 Линия впрыска (см. Таблицу с рекомендациями по монтажу на стр. 14)

- Удостоверьтесь в том, что между линией сброса и всасывания установлено положительное избыточное давление на уровне 50÷ 100 Кпа; если условия эксплуатации установки не позволяют применять перепад положительного избыточного давления, следует установить клапан обратного давления на линию впрыска насоса (рис. 6) или опустить приёмный резервуар (рис. 7) или приподнять трубу сброса (рис. 8).
- Для соблюдения условий техники безопасности необходимо установить клапан сброса давления для предотвращения возможных последствий внезапного повышения давления; выпускное отверстие клапана сброса давления должно быть видимым и/или должно быть соединено с резервуаром или спускным отверстием.
Не рекомендуется соединять выпускное отверстие клапана сброса давления с линией всасывания насоса (рис. 9).
- В случае если установлен клапан обратного давления, то клапан сброса давления необходимо установить, как показано на рис. 10.
- Рекомендуется устанавливать датчики давления, имеющие диапазон на 20% выше, чем регулировка клапана сброса давления.
- Настоятельно рекомендуется установить компенсатор (демпфер) пульсаций рядом с клапаном впрыска насоса для сокращения пульсации потока.

Наиболее часто используемыми компенсаторами являются следующие:

- Компенсаторы с прямым контактом между технической жидкостью и газовой/воздушной подушкой (воздушной камерой); этот вид представляет собой простую концепцию, но нуждается в частных проверках и восстановлении атмосферной воздушной подушки.
- Компенсаторы с мембраной или мешком, который отделяет газ/воздух от технологической жидкости; обычно такие компенсаторы предварительно заправляются при давлении равном 60÷75% максимального рабочего давления насоса при монтаже на стороне впрыска насоса.

Такие компенсаторы требуют проведения периодического контроля для проверки целостности мембраны и правильности давления предварительной зарядки; компенсаторы следует выбирать с учетом химической совместимости материала конструкции мембраны/мешка.

Если установлен клапан обратного давления, компенсатор следует монтировать, как показано на рис. 11.

А) В случае низкого давления; для обеспечения правильной работы давление предварительной зарядки компенсатора должно быть меньше установленной регулировки клапанов обратного давления.

В) В случае высокого давления.

Информацию относительно выбора и установки компенсатора пульсаций можно получить в техническом отделе компании-производителя.

Если впрыск производится в линию, находящуюся под давлением, рекомендуется установка клапана обратного давления.

- ⇒ При монтаже насоса и дополнительных устройств рекомендуется установить запорные клапаны, что упрощает проведение операций по техническому обслуживанию. На рис. 13 показана стандартная схема монтажа.
- ⇒ Рекомендуется следовать приведенным ниже инструкциям при перекачивании жидкостей, имеющих тенденцию к кристаллизации или при перекачивании суспензий, легко образующих осадок.
- Суспензии должны быть тщательно перемешаны, что предотвратит образование осадка;
- Не устанавливайте вертикальные линии над выпускным соплом насоса;
- Перед остановкой насоса следует провести цикл промывки насоса и труб;
- Конструкция линий всасывания и впрыска должна предусматривать возможность полного опорожнения.

3. ВВОД в ДЕЙСТВИЕ

Электрические соединения:

- Соедините электрический мотор с сетью электропитания (источником питания);
- Проверьте направление вращения электромотора; стрелка на электромоторе показывает правильное направление вращения.

Соединение электромотора должно производиться только квалифицированными специалистами!



ПРЕДУПРЕЖДЕНИЕ

**Запрещено начинать эксплуатацию насоса, если стопорные клапаны всасывания и сброса закрыты.
Не закрывайте запорные клапаны во время эксплуатации насоса.**

Перед началом эксплуатации насоса необходимо проверить следующее:

- Проверьте правильность заполнения механизма маслом.
- Проверьте защиту от превышения давления в насосе-дозаторе (установка клапана сброса давления).
- Проверьте плотность всех гидравлических соединений.
- Установите регулятор в положение «нулевой» интенсивности подачи (см. параграф 1.3.1).
- Запустите насос без давления на выходе и постепенно увеличивайте интенсивность подачи до 100%.
- Оставьте насос в работающем состоянии на несколько минут.
- Постепенно увеличивайте давление до достижения требуемого режима работы.



ПРЕДУПРЕЖДЕНИЕ

ЗАПРЕЩЕНО ПРЕВЫШАТЬ МАКСИМАЛЬНЫЕ ПОКАЗАТЕЛИ ЭКСПЛУАТАЦИИ, УКАЗАННЫЕ НА ЯРЛЫКЕ НАСОСА.

Если установка не оснащена датчиком давления, рекомендуется провести монтаж временного датчика давления, который позволит контролировать фактическое давление при запуске насоса и не позволит превысить максимально допустимое давление.

- ⇒ Насосы **SEKO** являются самовсасывающими, но некоторые проблемы с заполнением насоса перед пуском могут встречаться у насосов при очень низкой интенсивности подачи, маленьким диаметром мембраны, установленными клапанами обратного давления, а также при наличии высокого давления на выходе. В этих случаях необходимо предусмотреть кран для стравливания воздуха из головки насоса или линии всасывания.



ПРЕДУПРЕЖДЕНИЕ

Если перекачиваемая жидкость является токсичной, ядовитой, агрессивной, горючей или представляет собой опасность иного рода, необходимо предпринять особые меры для предотвращения случайных утечек через уплотнители или трубы во время запуска или операций по техническому обслуживанию.

Кроме того, следует выполнять все рекомендации производителя относительно транспортировки, а также законодательные положения, относящиеся к мерам безопасности при транспортировке и утилизации опасных веществ.

4. ТЕХНИЧЕСКОЕ ОБСЛУЖИВАНИЕ

4.1 Заправка

Модель	Литры	AGIP	BP	ESSO	IP	MOBIL	SHEEL
S1	0,3	BLASIA 150	ENERGOL GR-XP150	SPARTAN EP 150	MELLANA OIL 150	MOBIL GEAR 629	OMALA OIL 150

4.1 Меры предосторожности

- Перед началом технического обслуживания насоса или насосной установки необходимо убедиться в том, что все электрические соединения (питание и управление) отключены от источников электропитания и не подают ток.
- Все работы следует проводить с использованием необходимых защитных мер.
- Полностью сбросьте давление в насосе и трубах, освободите от жидкости части насоса, требующие технического обслуживания.
- Не сбрасывайте в окружающую среду загрязняющие вещества, такие как перекачиваемые насосом химикаты, гидравлические жидкости, смазочное масло и т.д.
- Перед началом технического обслуживания насоса или установки следует внимательно прочитать технические описания перекачиваемых жидкостей, обращая особое внимание на действия, которые необходимо предпринять в случае контакта с опасной жидкостью.

4.2 Механизм

Первую замену масла следует проводить через 1500 часов эксплуатации, затем – через каждые 4000 часов.

Масло следует менять каждый год.

Необходимо использовать только рекомендованные виды масла, которые перечислены выше, или их эквиваленты.

Необходимо проверять уровень масла каждую неделю; в случае необходимости следует добавить масло, используя такую же марку масла.

Кроме того, нужно проверять манжетное уплотнение штока на предмет протечек – в случае появления протечек необходимо заменить манжетное уплотнение.

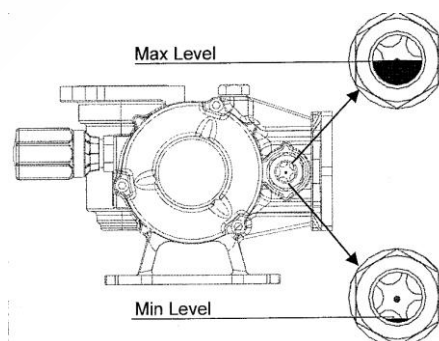

4.3 Головка насоса

Не допускайте эксплуатации насоса без технологической жидкости.

Необходимо периодически проверять целостность диафрагмы; ежегодно необходимо заменять диафрагму в соответствии со следующими рекомендациями:

- Отключите от насоса всасывающий и нагнетательный патрубки.
- Слейте технологическую жидкость из головки насоса
- Разберите головку насоса.

Промойте все компоненты, осмотрите их на предмет износа, замените изношенные детали и мембрана, если изношены.

- Заново закрутить винты корпуса насоса с моментом затяжки 3Nm; по крестообразному порядку повторить с моментом 6Nm, как указано на ниже приведенном рисунке.

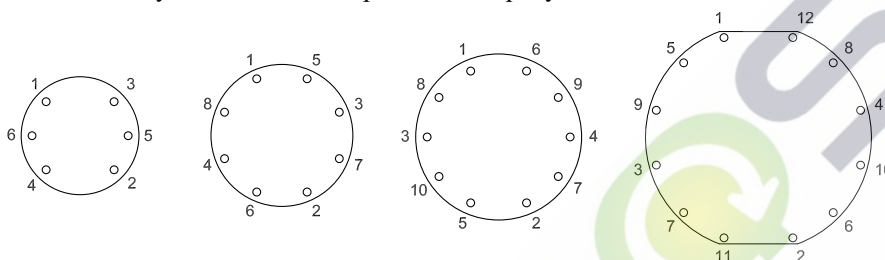

4.3.1 Процедура разборки и повторной сборки головки

слезая

очередность монтажных работ

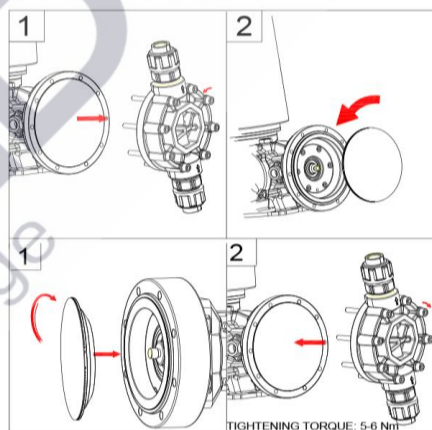

4.4 Рекомендованные запасные части

Для проведения стандартного технического обслуживания и для экономии времени рекомендуется иметь в запасе небольшое количество следующих запасных частей:

- Клапан всасывания в сборе
- Клапан впрыска в сборе
- Мембрана
- Головка насоса в сборе

При заказе запасных частей необходимо указывать модель и серийный номер насоса.

5. УСТРАНЕНИЕ НЕИСПРАВНОСТЕЙ		
Неисправность	Возможная причина	Способы устранения
Интенсивность подачи очень низкая или напор полностью отсутствует	Приемный резервуар закрыт полностью, без задвижки	Установить задвижку или открыть крышку резервуара
	Всасывание воздуха через переходники, прокладки и т.д.	Уплотнить соединения
	Воздушные/газовые карманы в насосе или в трубах	Улучшить выход воздуха
	Фильтр всасывания или линия всасывания засорились	Промыть фильтр и/или удалить загрязнения
	Запорные клапаны закрыты	Открыть клапаны
	Избыточная высота всасывания	Изменить положение насоса, установить его на нужную высоту
	Давление пара слишком высокое, температура жидкости слишком высокая	Охладить жидкость
	Слишком высокая вязкость, температура жидкости слишком низкая	Нагреть жидкость
	Клапаны насоса загрязнены или изношены	Промыть клапаны или заменить их
	Ход насоса в минуту меньше нормы	Проверить скорость и электропитание
	Слишком маленький диаметр трубы всасывания	Проверить длину и диаметр линии всасывания
	Клапан сброса давления настроен на более низкое значение, чем максимальное давление на выходе	Проверить настройки клапана сброса давления и фактическое рабочее давление
	Неправильная длина хода	Проверить длину хода и отрегулировать при необходимости
Интенсивность подачи очень высокая	Чрезмерная утечка через набивку	Уплотнить набивку, проверить степень изношенности плунжера и набивки, заменить изношенные части
	Работает клапан сброса давления или протекает	Проверить правильность настройки и/или прочистить клапан сброса давления
	Мембранный насос	
	Внутренний предохранительный клапан или подпиточный клапан протекает	Проверить или заменить клапаны
	Воздух в гидравлической жидкости	Прочистить гидравлические камеры
	Давление на выходе ниже давления на всасывании	Установить клапан обратного давления
	Неправильная длина хода	Проверить длину хода и отрегулировать в случае необходимости
	Неисправен клапан обратного давления или настройки давления неверны	Отрегулировать клапан обратного давления или заменить его
	Ход насоса в минуту больше номинального	Проверить электропитание
	Давление на выходе очень высокое	Проверить настройки клапана сброса давления
	Неправильный размер линии впрыска	Проверить длину и размер линии впрыска
	Неправильно установлены электрические соединения	Проверить и исправить соединения
	Шум при работе	Недостаточное количество смазки в механизме/редукторе
Изношенность механизма/редуктора		Отремонтировать механизм/редуктор
Вибрация труб	Слишком маленький диаметр труб	Увеличить диаметр труб
	Компенсатор пульсаций не работает или слишком маленький	Отремонтировать компенсатор или заменить компенсатор

6. ПЕРЕМЕЩЕНИЕ И ТРАНСПОРТИРОВКА

6.1 ПЕРЕМЕЩЕНИЕ

Правильный способ перемещения насоса показан на рисунке ниже.

Если насос установлен на основании с подъемными проушинами, следует использовать их для перемещения насоса.

⇒ Следуйте приведенным ниже инструкциям:

- Запрещено поднимать стропами, тащить, толкать за фланцы или сопла крышки насоса
- Запрещено поднимать стропами, тащить, толкать за резервуар клапана сброса давления
- Запрещено поднимать стропами, тащить, толкать за диск регулятора
- Запрещено поднимать стропами, тащить, толкать за плунжер

⇒ При поднятии груза обратите внимание на следующее:

- Следует использовать каску, защитную обувь и перчатки;
- Запрещено стоять под висящим грузом;
- Запрещено поднимать тяжелые грузы вручную;
- Поднимая груз вручную, избегайте движений, которые могут повредить позвоночник и спинные мышцы.

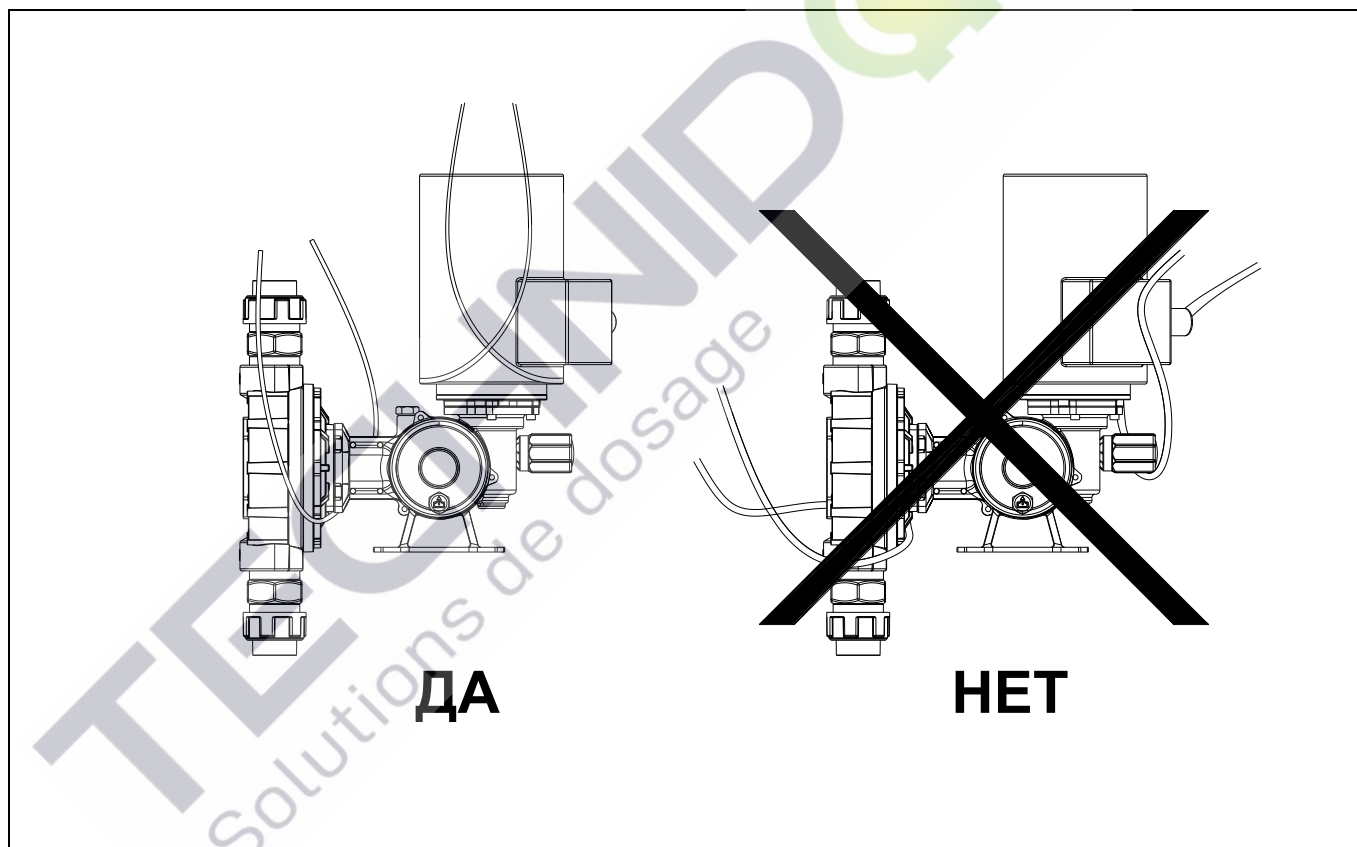

6.2 Хранение и консервация



ПРЕДУПРЕЖДЕНИЕ

Во время транспортировки и хранения насосы должны быть защищены от влаги, соленой воды, дождя, песчаных бурь и прямых солнечных лучей.

Если насос необходимо хранить в течение длительного периода времени, следует выполнять следующие рекомендации:

А. Хранение в сухом, проветриваемом помещении

Насос можно хранить в течение одного года без специальных мер предосторожности.

Б. Хранение в помещениях с повышенной влажностью

Насос следует герметично упаковать и защитить от конденсации, используя для этого необходимое количество силикатного геля. При соблюдении этих условий насос можно хранить в течение одного года.

В. Хранение на открытом воздухе

В дополнение к рекомендациям пункта Б, необходимо обеспечить защиту от дождя, песка, пыли, грязи и прямых солнечных лучей.

Г. Меры предосторожности после монтажа насоса

Перед началом эксплуатации проверьте правильность заполнения механизма и гидравлической камеры. Если эксплуатация насоса откладывается, насос следует включать каждый месяц на один час, установив длину хода на отметку «ноль» (см. Параграф 1.3.1.).

В любом случае, смазочное масло в механизме следует менять каждый год.

Смазочное масло в механизме насоса следует заменить еще раз перед фактическим началом эксплуатации. В случае если насос не эксплуатируется в течение длительного периода времени после монтажа, необходимо предпринять следующие меры предосторожности:

- Полностью демонтируйте крышку насоса и тщательно промойте все части.
- Демонтируйте, очистите и смажьте набивку, соберите ее снова, не закрепляя сальник.
- Смажьте все механические детали.
- Налейте защитную смазку в движущиеся детали и редуктор; оставьте насос работать в течение одной минуты.
- Запустите насос еще раз. Слейте защитную смазку и заполните насос подходящей смазкой.
- Храните насос в сухом месте, надежно защищенном от пыли.

7. Габаритные и установочные размеры

Диаметр диафрагмы	ПП			
	A	B	C	T
65	208	149	1/4" g.f.	98
94	236	144	3/8" g.f.	117
108	248	144	3/8" g.f.	131
138	347	158	3/4" g.f.	160
			1" g.f.	
165	377	160	1" g.f.	193

Диаметр диафрагмы	SS 316 L			
	A	B	C	T
65	150	144	1/4" g.f.	98
94	172	146	3/8" g.f.	120
108	212	146	3/8" g.f.	140
138	258	157	3/4" g.f.	170
			1" g.f.	
165	296	157	1" g.f.	190

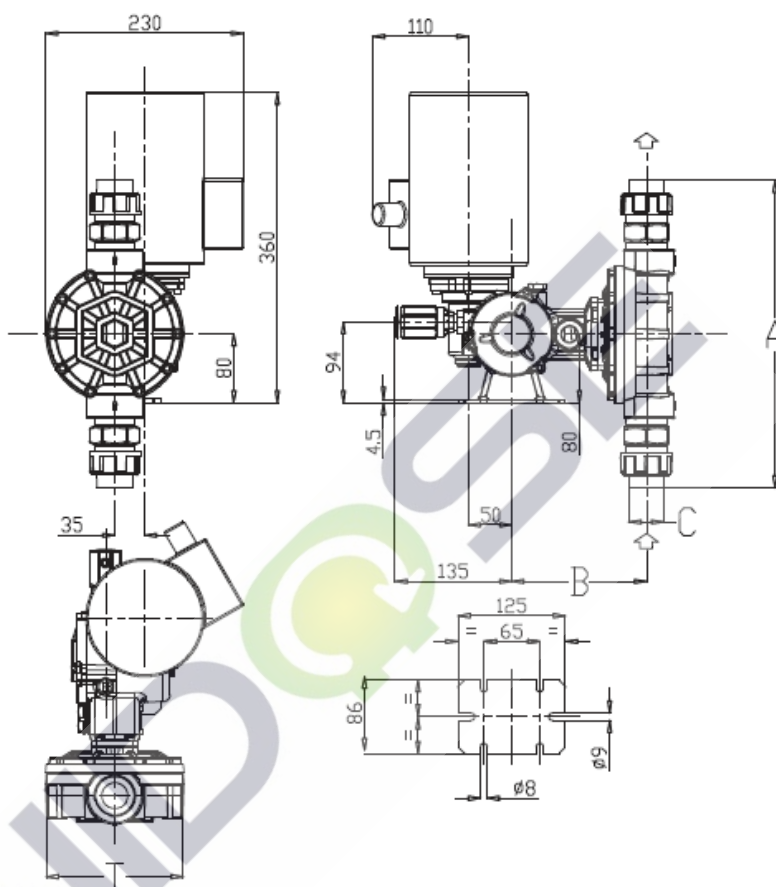

8. Электрическая схема подключения

При монтаже насоса необходимо свести к минимуму риск несчастного случая. Поэтому следует строго соблюдать указания из раздела 1, а также указания из руководства к электродвигателю. Кроме того, необходимо:

- заземлить электродвигатель
- перед перемещением насоса убедиться в том, что двигатель (серводвигатель) не подключен к сети
- для защиты насоса следует установить дистанционный датчик-выключатель с уровнем теплозащиты, соответствующим поглощаемой насосом мощности при его запуске.

Покупатель должен также установить аварийный выключатель.

Подключить электродвигатель к сети. Электродвигатель можно подключить по схеме «треугольник» или «звезда».



Запускать электродвигатель можно только с закрытой клеммной коробкой.

«Треугольник»

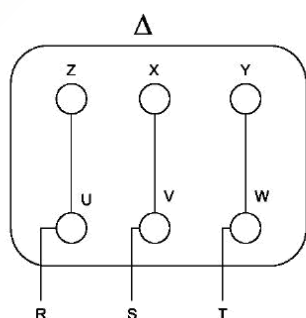

«Звезда»

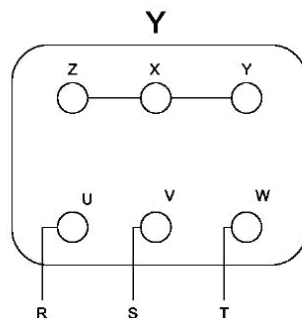

Схемы подключения: «треугольник» и «звезда»



Схема однофазного подключения

Проверить направление вращения вала электродвигателя. Правильное направление вращения указано стрелкой на корпусе двигателя.



Направление вращения двигателя

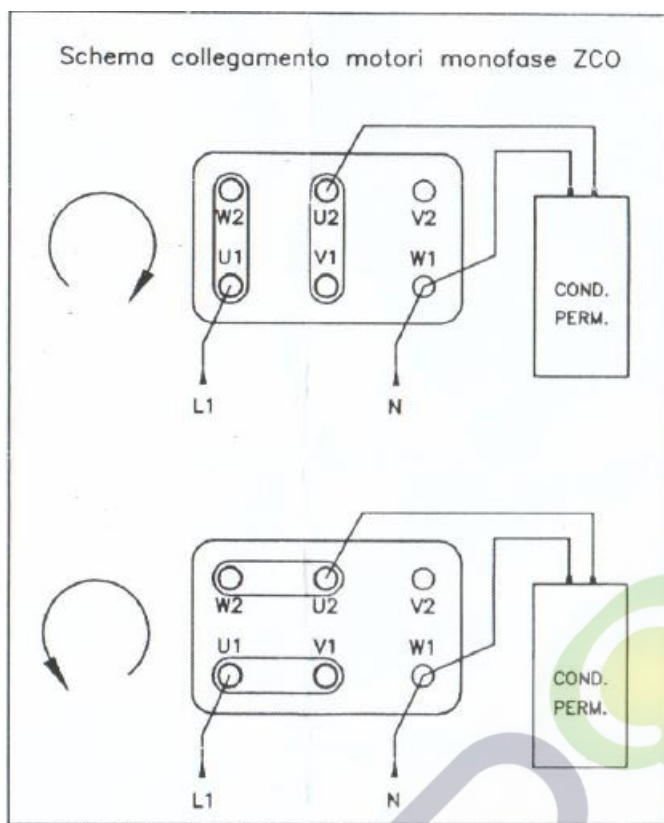
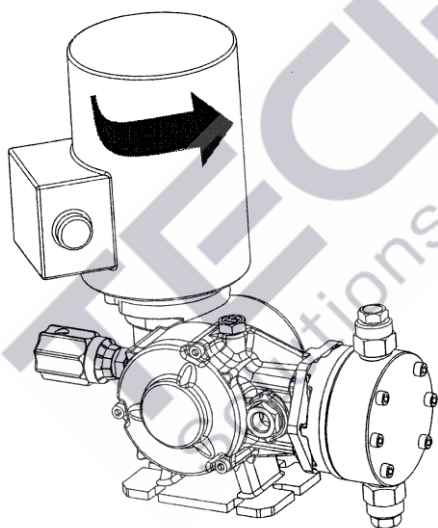

Предупреждение об опасности

Подключение электродвигателя и других электрических элементов должно выполняться только квалифицированным персоналом и с соблюдением всех требований местного законодательства.

ЗАЯВЛЕНИЕ О СООТВЕТСТВИИ СТАНДАРТАМ ЕС

Данным документом мы заявляем, что насосы-дозаторы мембранного типа с электрическим мотором, произведенные в различных версиях и с применением различных материалов, соответствуют требованиям следующих директив ЕС:

Директива ЕС по механическому оборудованию

89/392/EEC II A

91/368/EEC – мод. 1

93/44/ EEC – мод. 2

Директива УС по низковольтному оборудованию

73/23/EEC

93/68/EEC – мод. 1

Директива ЕС по электромагнитной совместимости

89/336/EEC

Данное заявление относится к следующим сериям:

MS1