



CARACTÉRISTIQUES TECHNIQUES:

Débits : de 2,5 à 110 l/h

Contre-pression maximale: jusqu'à 20 bar

Alimentation: 100-240 Vac - 50/60 Hz

Fréquence de coups : de 120 à 300 coups/minute

Tête de pompe: PVDF

Membrane: PTFE

Boîtier externe: PP renforcé de fibres de verre

Indice de protection: IP65

Vanne d'amorçage manuel

Longueur de course réglable manuellement

Connecteurs externes pour toutes les entrées de signal

La pompe **TEKBA-R EML** est une pompe doseuse à **interface numérique** et à **débit constant réglable manuellement** par 2 touches (**fréquence de coups**) et par un vernier (**longueur de course**).

Cette pompe, disponible en 4 versions, peut couvrir une large gamme d'applications avec une plage de débit de 2,5 à 110 l/h et une contre-pression de 0,1 à 20 bar.

L'alimentation électrique est de 100-240 Vac – 50/60 Hz. La même pompe peut fonctionner avec une tension d'alimentation différente.

La tête de pompe standard est en PVDF, donc haute compatibilité chimique avec plusieurs liquides. En outre, la pompe Tekba-R EML est équipée d'une vanne d'amorçage manuelle pour l'amorçage initial. D'autre part, toutes les pompes Tekba utilisent des connecteurs externes à la pompe pour l'entrée des différents signaux, afin d'éviter d'ouvrir la pompe.

La pompe est fournie avec un **kit d'installation standard complet**, qui comprend: filtre à pied avec clapet anti-retour, clapet d'injection en PVDF, tube d'aspiration et de purge en PVC, tube de refoulement en PVDF.



POMPE TEKBA-R EML - CODIFICATION

Modèle

EML Interface Numérique. Dosage constant réglable manuellement. Entrée contrôle de niveau.

Version	Pression [bar]	Débit [l/h]	Capacité [ml/coup]	Fréquence [coups/minute]	Ø T be IN / EXT [mm]
600	20	2,5	0,35	120	4 / 6
	18	3	0,42		
	14	4,2	0,58		
	8	7	0,97		
603	12	4	0,42	160	4 / 6
	10	5	0,52		
	8	6	0,63		
	2	8	0,83		
800	16	7	0,38	300	4 / 6
	10	10	0,55		
	5	15	0,83		
	1	18	1,00		
803	5	20	1,11	300	8 / 10
	4	32	1,78		
	2	62	3,44		
	0,1	110	6,11		

Réglage de la Longueur de Course

M Mécanique

Alimentation Electrique

N 100-240 Vac 50/60 Hz

Tête de Pompe

H PVDF

A PVDF - Dégazage Automatique

Non disponible sur 803

I SS316L

Kit d'installation

H PVDF

0 Sans kit

Seulement sur modèle SS316L

Joints

0 FKM-B

1 EPDM

2 PTFE

3 FFKM

Kit EPDM

Option / Couleur

00

électronique - hydraulique

Option / Personnalisation

00

Standard

EML 603 M N H H 1 00 00



CARACTERISTIQUES HYDRAULIQUES

Modèle	Pression [bar]	Débit [l/h]	Fréquence max [coups/min]	Capacité [ml/coup]	Ø Tube [mm]		Alim. Elect. [Vac]	Consommation [W]	
					Asp.	Refoul.		Min	Max
EML 600	20	2,5	120	0,35	4/6	4/6	100÷240	14,0	19,0
	18	3,0		0,42					
	14	4,2		0,58					
	8	7,0		0,97					
EML 603	12	4,0	160	0,42	4/6	4/6	100÷240	17,0	22,0
	10	5,0		0,52					
	8	6,0		0,63					
	2	8,0		0,83					
EML 800	16	7,0	300	0,39	4/6	4/6	100÷240	22,0	33,0
	10	10,0		0,56					
	5	15,0		0,83					
	1	18,0		1,00					
EML 803	5	20,0	300	1,11	8/10	8/10	100÷240	29,0	37,0
	4	32,0		1,78					
	2	62,0		3,44					
	0	110,0		6,11					

*Minimum consumption at 0 bar of back pressure (Patented)

SUPPORT DE FIXATION MURALE DISPONIBLE

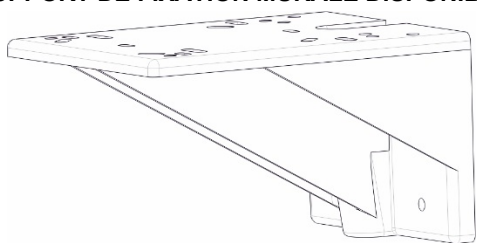

DIMENSIONS

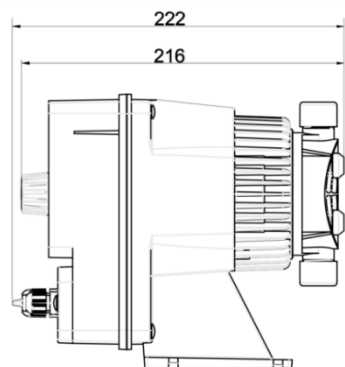
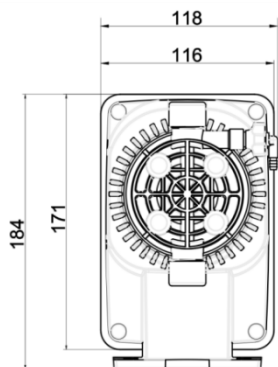

mod. 600 - 603 - 800

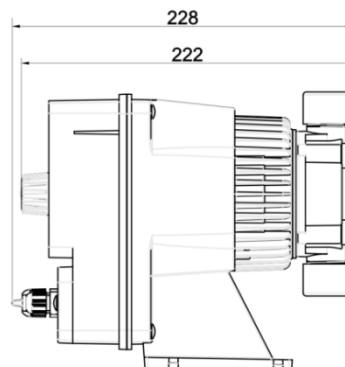
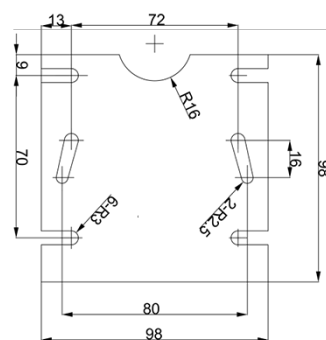

mod. 803

KIT D'INSTALLATION

PVDF

Filtre de Pied	•
Clapet d'Injection	•
Tube PVC Asp./Purge (4 m)	•
Tube PVDF Refoulement (2 m)	•



